

*nedis*

---

Hot water dispenser

Instant hot water

---

KAWD100FBK

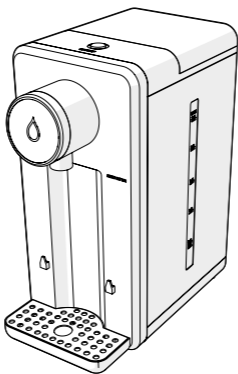

[ned.is/kawd100fbk](https://ned.is/kawd100fbk)

EN	Quick start guide	4
DE	Kurzanleitung	8
FR	Guide de démarrage rapide	12
NL	Snelstartgids	16
IT	Guida rapida all'avvio	20
ES	Guía de inicio rápido	24
PT	Guia de iniciação rápida	28
SV	Snabbstartsguide	32
FI	Pika-aloitusopas	36
NO	Hurtigguide	40
DA	Vejledning til hurtig start	44
HU	Gyors beüzemelési útmutató	48
PL	Przewodnik Szybki start	52
EL	Οδηγός γρήγορης εκκίνησης	56
SK	Rýchly návod	60
CS	Rychlý návod	64
RO	Ghid rapid de inițiere	68

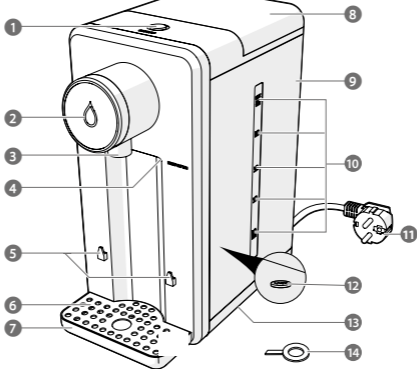
**A**

## Specifications

Product	Hot Water Dispenser
Article number	KAWD100FBK
Dimensions (d x w x h)	240 x 140 x 300 mm
Weight	1595 g
Input voltage	220-240V~ 50/60Hz
Rated power	2200 - 2600 W
Water quantity	0.5 - 2.5 L
Power consumption in off mode	0.2 W
Time needed to reach off mode	0 minute /automatically switch off
Power consumption in standby mode	N/A
Time needed to reach standby mode	N/A

# Hot Water Dispenser

# KAWD100FBK



For more information see the extended manual online:

[ned.is/kawd100fbk](http://ned.is/kawd100fbk)

## Intended use

The Nedis KAWD100FBK is a hot water dispenser for instant boiling water. The product is intended for indoor use only.

The product is not intended for professional use.

Any modification of the product may have consequences for safety, warranty and proper functioning.

This product is intended for use in household environments for typical housekeeping functions that may also be used by non-expert users for typical housekeeping functions, such as: shops, offices other similar working environments, farm houses, by clients in hotels, motels and other residential type environments and/or in bed and breakfast type environments.

This product can be used by children aged from 8 years and above and persons with reduced physical, sensory or mental capabilities or lack of experience and knowledge if they have been given supervision or instruction concerning use of the product in a safe way and understand the hazards involved. Children shall not play with the product. Cleaning and user maintenance shall not be done by children without supervision.

## Specifications

Product	Hot Water Dispenser
Article number	KAWD100FBK
Dimensions (d x w x h)	240 x 140 x 300 mm
Weight	1595 g
Power supply	220 - 240 VAC / 50/60 Hz
Power consumption	2200 - 2600 W
Water quantity	0.5 - 2.5 L

## Main parts (image A)

- |   |                                   |    |                                    |
|---|-----------------------------------|----|------------------------------------|
| 1 | On / off button <sup>1</sup>      | 8  | Top lid <sup>1</sup>               |
| 2 | Status indicator LED <sup>1</sup> | 9  | Water tank <sup>1</sup>            |
| 3 | Spout <sup>1</sup>                | 10 | Water level indicator <sup>1</sup> |
| 4 | Reset hole <sup>1</sup>           | 11 | Power cable <sup>1</sup>           |
| 5 | Mounting clips <sup>1</sup>       | 12 | Drainage stopper <sup>1</sup>      |
| 6 | Drip plate <sup>1</sup>           | 13 | Bottom cover <sup>1</sup>          |
| 7 | Drip tray <sup>1</sup>            | 14 | Reset key <sup>1</sup>             |

## Safety instructions

### WARNING

- Ensure you have fully read and understood the instructions in this document before you install or use the product. Keep this document for future reference.
- Only use the product as described in this document.
- Do not use the product if a part is damaged or defective. Replace a damaged or defective product immediately.
- Do not drop the product and avoid bumping.
- This product may only be serviced by a qualified technician for maintenance to reduce the risk of electric shock.
- Unplug the product from the power source and other equipment if problems occur.
- Do not use the product to heat anything other than water.
- Do not use the product if the surface is cracked.
- Place the product on a stable and flat surface.
- Ensure no water enters the power outlet.
- Connect to a grounded outlet only.
- Do not unplug the charger by pulling on the cable. Always grasp the plug and pull.
- Do not let the power cable touch hot surfaces.
- Do not expose the product to direct sunlight, naked flames or heat.
- Never immerse the product in water or place it in a dishwasher.
- Do not remove the top lid while the brewing cycle is in progress.
- Unplug the product when not in use and before cleaning.

- Unplug the product from the power source before service and when replacing parts.
- Children of less than 8 years should be kept away unless continuously supervised.
- Usage by children should be supervised at all times.
- This product is not a toy. Never allow children or pets to play with this product.
- Do not move the product during operation.
- The temperature of accessible surfaces may be high when the product is operating.
- Do not touch the hot parts of the product directly.
- Do not fill the water tank below the "min" indicator.
- Do not fill the water tank above the "max" indicator.

## Before first use

1. Clean the product with a damp cloth.
2. Place the product on a stable and flat surface.
3. Connect the power cable **A 11** to a power outlet.

**A** When you first use this product, perform two full cycles to clean the inside of the product.

## Filling the water tank

1. Remove the top lid **A 8** from the water tank **A 9**.
2. Fill **A 9** to the "max" on the water level indicator **A 10**.

**A** Do not fill the water tank above the "max" on **A 10**.

**A** Do not fill the water tank below the "min" on **A 10**.

**A** Do not spill any water on the product.

3. Place **A 8** back on **A 9**.

## Tapping hot water

**A** Do not remove **A 8** while hot water is dispensed.

**A** The status indicator LED **A 2** blinks blue and green to indicate that the water level has reached below the "min".

1. Place a glass under the spout **A 3**.

2. Choose between:

A. Tap the on / off button **A 1** once for 200 ml hot water.

**A 2** lights up blue.

- B. Double tap **A 1** for continuously flowing hot water.  
**A 2** lights up green.
3. Press **A 1** to manually stop the cycle.

## Emptying the drip plate

1. Place one hand on **A 8** to stabilize the product.
  2. Lift up the drip tray **A 7** with the other hand.
  3. Remove the drip plate **A 6**.
  4. Empty **A 7**.
  5. Place **A 6** back on **A 7**.
  6. Place **A 7** back on the product.
- i** For smaller cups, place **A 7** on the mounting clips **A 5** to avoid hot water spattering.

## Resetting the product

- Place the reset key **A 14** into the reset hole **A 4**.
- The machine automatically exits the reset mode.

## Descaling the product

1. Remove **A 8**.
2. Fill **A 9** with 1000 ml of white vinegar.
3. Add water to the max.
4. Place **A 8** back on **A 9**.
5. Double tap **A 1**.
6. Remove **A 8**.
7. Fill **A 9** with clean water to the max.
8. Place **A 8** back on **A 9**.
9. Double tap **A 1**.
10. Repeat step 6 - 9 until the odor of vinegar has been flushed away.

# Heißwasserspender

KAWD100FBK



Weitere Informationen finden Sie in der erweiterten Anleitung online:  
[ned.is/kawd100fbk](http://ned.is/kawd100fbk)

## Bestimmungsgemäße Verwendung

Der Nedis KAWD100FBK ist ein Heißwasserspender zur sofortigen Ausgabe von kochendem Wasser.

Das Produkt ist nur zur Verwendung innerhalb von Gebäuden gedacht.

Das Produkt ist nicht für den professionellen Einsatz gedacht.

Jegliche Modifikation des Produkts kann Folgen für die Sicherheit, Garantie und ordnungsgemäße Funktionalität haben.

Dieses Produkt ist zur Verwendung in Haushaltsumgebungen für typische Haushaltsfunktionen gedacht, die auch von nicht fachkundigen Benutzern ausgeführt werden können, wie z. B. in Geschäften, Büros und ähnlichen Arbeitsumgebungen, Bauernhäusern, von Kunden in Hotels, Motels und anderen Unterkünften und/oder in Pensionen.

Kinder ab dem achten Lebensjahr und Personen mit eingeschränkten körperlichen, sensorischen oder geistigen Fähigkeiten oder ohne ausreichende Erfahrung und Kenntnis dürfen dieses Produkt nur dann verwenden, wenn sie beaufsichtigt werden oder in die sichere Benutzung des Produkts eingewiesen wurden und die bestehenden Gefahren verstehen. Kinder dürfen nicht mit dem Produkt spielen. Reinigung und Wartung durch den Benutzer dürfen nicht von unbeaufsichtigten Kindern durchgeführt werden.

## Spezifikationen

Produkt	Heißwasserspender
Artikelnummer	KAWD100FBK
Größe (T x B x H)	240 x 140 x 300 mm
Gewicht	1595 g
Stromversorgung	220 - 240 VAC / 50/60 Hz
Stromverbrauch	2200 - 2600 W
Wassermenge	0,5 - 2,5 L

## Hauptbestandteile (Abbildung A)

- |                     |                        |
|---------------------|------------------------|
| 1 Ein/Aus-Schalter  | 8 Oberer Deckel        |
| 2 Statusanzeige-LED | 9 Wassertank           |
| 3 Auswurf           | 10 Wasserstandsanzeige |
| 4 Reset-Loch        | 11 Stromkabel          |
| 5 Halterungen       | 12 Abflusstopfen       |
| 6 Tropfschale       | 13 Untere Abdeckung    |
| 7 Tropfschale       | 14 Reset-Schlüssel     |

## Sicherheitshinweise

### WARNUNG

- Vergewissern Sie sich, dass Sie die Anweisungen in diesem Dokument vollständig gelesen und verstanden haben, bevor Sie das Produkt installieren oder verwenden. Heben Sie dieses Dokument zum späteren Nachschlagen auf.
- Verwenden Sie das Produkt nur wie in diesem Dokument beschrieben.
- Verwenden Sie das Produkt nicht, wenn ein Teil beschädigt ist oder es einen Mangel aufweist. Ersetzen Sie ein beschädigtes oder defektes Produkt unverzüglich.
- Lassen Sie das Produkt nicht herunterfallen und vermeiden Sie Kollisionen.
- Dieses Produkt darf nur von einem ausgebildeten Techniker gewartet werden, um die Gefahr eines Stromschlags zu reduzieren.
- Trennen Sie das Produkt von der Stromquelle und anderer Ausrüstung, falls Probleme auftreten.
- Verwenden Sie das Produkt ausschließlich zum Erwärmen von Wasser.
- Verwenden Sie das Produkt nicht, wenn die Oberfläche beschädigt ist.
- Stellen Sie das Produkt auf eine stabile, ebene Oberfläche.
- Stellen Sie sicher, dass kein Wasser in die Steckdose gelangt.
- Verbinden Sie es nur mit einer geerdeten Steckdose.
- Ziehen Sie das Ladegerät niemals am Kabel aus der Steckdose. Halten Sie immer den Stecker fest und ziehen Sie daran.
- Lassen Sie das Stromkabel keine heißen Oberflächen berühren.
- Setzen Sie das Produkte keiner direkten Sonneneinstrahlung, offenen Flammen oder Hitze aus.
- Tauchen Sie das Produkt nicht in Wasser und geben Sie es keinesfalls in eine Geschirrspülmaschine.

- Entfernen Sie den oberen Deckel während des Brühvorgangs nicht.
- Trennen Sie das Produkt bei Nichtgebrauch und vor der Reinigung von der Stromversorgung.
- Trennen Sie das Produkt vor Wartungsarbeiten und beim Austausch von Teilen von der Stromversorgung.
- Kinder unter 8 Jahren sollten vom Gerät ferngehalten werden, außer sie werden durchgehend beaufsichtigt.
- Die Benutzung durch Kinder sollte jederzeit beaufsichtigt werden.
- Dieses Produkt ist kein Spielzeug. Erlauben Sie niemals Kindern oder Haustieren, mit diesem Produkt zu spielen.
- Bewegen Sie das Produkt nicht während des Betriebs.
- Die frei zugänglichen Oberflächen können während des Betriebs des Produkts heiß sein.
- Berühren Sie die heißen Bauteile des Produktes nicht direkt.
- Füllen Sie den Wassertank mindestens bis zur „min“-Markierung.
- Füllen Sie den Wassertank nicht über die „max“ Markierung hinaus.

## Vor der Inbetriebnahme

1. Reinigen Sie das Produkt mit einem feuchten Tuch.
  2. Stellen Sie das Produkt auf eine stabile, ebene Oberfläche.
  3. Verbinden Sie das Stromkabel **A 11** mit einer Steckdose.
- A** Wenn Sie das Produkt zum ersten Mal verwenden, führen Sie zwei vollständige Durchläufe durch, um das Innere des Produkts zu reinigen.

## Füllen des Wassertanks

1. Entfernen Sie den oberen Deckel **A 8** vom Wassertank **A 9**.
  2. Befüllen Sie **A 9** bis zur „max“-Markierung an der Wasserstandsanzeige **A 10**.
- A** Befüllen Sie den Wassertank höchstens bis zur „max“-Markierung **A 10**.
- A** Befüllen Sie den Wassertank stets mindestens bis zur „min“-Markierung **A 10**.
- A** Verschütten Sie kein Wasser über das Produkt.
3. Platzieren Sie **A 8** wieder auf **A 9**.

## Entnahme von heißem Wasser

- A** Entfernen Sie **A 8** nicht, während heißes Wasser abgegeben wird.
- A** Die Statusanzeige-LED **A 2** blinkt blau und grün, um anzuzeigen, dass der Wasserstand unter „min“ gesunken ist.

1. Stellen Sie ein Glas unter die Auslauftülle **A 3**.
2. Wählen Sie zwischen:
  - A. Tippen Sie einmal auf die Ein/Aus-Taste **A 1**, um 200 ml heißes Wasser zu erhalten.
  - A 2** leuchtet blau auf.
  - B. Tippen Sie zweimal schnell hintereinander auf **A 1** für kontinuierlich fließendes heißes Wasser.
  - A 2** leuchtet grün auf.
3. Drücken Sie **A 1**, um die Abgabe manuell zu beenden.

## Entleeren der Tropfschale

1. Legen Sie eine Hand auf **A 8**, um das Produkt zu stabilisieren.
2. Heben Sie mit der anderen Hand die Tropfschale **A 7** an.
3. Entfernen Sie die Tropfschale **A 6**.
4. Leeren Sie **A 7**.
5. Platzieren Sie **A 6** wieder auf **A 7**.
6. Setzen Sie **A 7** wieder auf das Produkt.
- i** Für kleinere Tassen setzen Sie **A 7** auf die Halterungen **A 5**, um ein Spritzen von heißem Wasser zu vermeiden.

## Zurücksetzen des Produkts

- Stecken Sie den Reset-Schlüssel **A 14** in das Reset-Loch **A 4**. Das Gerät verlässt den Reset-Modus automatisch.

## Entkalken des Produkts

1. Entfernen Sie **A 8**.
2. Füllen Sie **A 9** mit 1000 ml weißem Essig.
3. Füllen Sie mit Wasser bis zum Maximum auf.
4. Platzieren Sie **A 8** wieder auf **A 9**.
5. Tippen Sie zweimal schnell hintereinander auf **A 1**.
6. Entfernen Sie **A 8**.
7. Füllen Sie **A 9** bis zur max-Markierung mit klarem Wasser.
8. Platzieren Sie **A 8** wieder auf **A 9**.
9. Tippen Sie zweimal schnell hintereinander auf **A 1**.
10. Wiederholen Sie die Schritte 6 - 9, bis der Essiggeruch weggespült ist.

# Distributeur d'eau chaude

KAWD100FBK



Pour plus d'informations, consultez le manuel détaillé en ligne : [ned.is/kawd100fbk](http://ned.is/kawd100fbk)

## Utilisation prévue

Le KAWD100FBK Nedis est un distributeur d'eau chaude pour obtenir instantanément de l'eau bouillante.

Le produit est prévu pour un usage intérieur uniquement.

Le produit n'est pas destiné à un usage professionnel.

Toute modification du produit peut avoir des conséquences sur la sécurité, la garantie et le bon fonctionnement.

Ce produit est destiné à être utilisé dans des environnements domestiques pour des fonctions de ménage typiques qui peuvent également être réalisées par des utilisateurs non experts pour des fonctions de ménage typiques, tels que : des magasins, bureaux, autres environnements de travail similaires, fermes, par des clients dans des hôtels, motels et autres environnements de type résidentiel et/ou dans des environnements de type chambres d'hôtes.

Ce produit peut être utilisé par des enfants âgés de 8 ans et plus ainsi que des personnes ayant des capacités physiques, sensorielles ou mentales réduites ou manquant d'expérience et de connaissances s'ils sont supervisés ou ont reçu des instructions sur l'utilisation du produit en toute sécurité et comprennent les dangers impliqués. Les enfants ne doivent pas jouer avec le produit. Le nettoyage et la maintenance ne doivent pas être effectués par des enfants sans surveillance.

## Spécifications

Produit	Distributeur d'eau chaude
Article numéro	KAWD100FBK
Dimensions (p x l x h)	240 x 140 x 300 mm
Poids	1595 g
Source d'alimentation	220 - 240 VAC / 50/60 Hz
Consommation d'énergie	2200 - 2600 W
Quantité d'eau	0,5 - 2,5 L

## Pièces principales (image A)

- |   |                          |    |                            |
|---|--------------------------|----|----------------------------|
| 1 | Bouton marche / arrêt    | 8  | Couvercle supérieur        |
| 2 | Voyant LED d'état        | 9  | Module de nettoyage        |
| 3 | Bec                      | 10 | Indicateur de niveau d'eau |
| 4 | Trou de réinitialisation | 11 | Câble d'alimentation       |
| 5 | Clips d'appui            | 12 | Bouchon de vidange         |
| 6 | Plaque d'égouttement     | 13 | Capot inférieur            |
| 7 | Bac de récupération      | 14 | Touche de réinitialisation |

## Consignes de sécurité

### AVERTISSEMENT

- Assurez-vous d'avoir entièrement lu et compris les instructions de ce document avant d'installer ou d'utiliser le produit. Conservez ce document pour référence ultérieure.
- Utilisez le produit uniquement comme décrit dans le présent document.
- Ne pas utiliser le produit si une pièce est endommagée ou défectueuse. Remplacez immédiatement un produit endommagé ou défectueux.
- Ne pas laisser tomber le produit et éviter de le cogner.
- Ce produit ne peut être réparé que par un technicien qualifié afin de réduire les risques d'électrocution.
- Débranchez le produit de la source d'alimentation et tout autre équipement en cas de problème.
- Ne pas utiliser le produit pour chauffer autre chose que de l'eau.
- Ne pas utiliser le produit si la surface est fissurée.
- Placez le produit sur une surface stable et plane.
- Assurez-vous que l'eau ne pénètre pas dans la prise de courant.
- Ne le brancher que sur une prise mise à la terre.
- Ne pas débrancher le chargeur en tirant sur le câble. Saisissez toujours la fiche et tirez.
- Ne pas laisser le câble d'alimentation toucher des surfaces chaudes.
- N'exposez pas le produit aux rayons directs du soleil, aux flammes ou à la chaleur.
- Ne jamais plonger le produit dans l'eau et ne pas le mettre au lave-vaisselle.
- Ne pas retirer le couvercle supérieur lorsque le cycle de préparation est en cours.

- Débranchez le produit lorsque vous ne l'utilisez pas et avant de le nettoyer.
- Débranchez le produit de la source d'alimentation avant tout entretien et lors du remplacement de pièces.
- Les enfants de moins de 8 ans doivent être tenus à l'écart, sauf dans le cadre d'une surveillance continue.
- L'utilisation par des enfants doit être surveillée à tout moment.
- Ce produit n'est pas un jouet. Ne jamais laisser des enfants ou des animaux jouer avec ce produit.
- Ne pas déplacer le produit pendant son fonctionnement.
- La température des surfaces accessibles peut être élevée lorsque le produit fonctionne.
- Ne pas toucher directement les parties chaudes du produit.
- Ne pas remplir le réservoir d'eau en dessous du repère « min ».
- Ne remplissez pas le réservoir d'eau au-dessus du repère « max ».

## Avant la première utilisation

1. Nettoyez le produit avec un chiffon humide.
  2. Placez le produit sur une surface stable et plane.
  3. Connectez le câble d'alimentation **A 11** à une prise de courant.
- A** Lorsque vous utilisez ce produit pour la première fois, effectuez deux cycles complets afin de nettoyer l'intérieur du produit.

## Remplissez le réservoir d'eau

1. Enlevez le couvercle supérieur **A 8** du réservoir d'eau **A 9**.
  2. Remplissez **A 9** jusqu'au repère « max » de niveau d'eau **A 10**.
- A** Ne pas remplir le réservoir d'eau au-dessus de « max » sur **A 10**.
- A** Ne pas remplir le réservoir d'eau en dessous de « min » sur **A 10**.
- A** Ne pas renverser d'eau sur le produit.
3. Remettez **A 8** sur **A 9**.

## Distribution d'eau chaude

- A** Ne pas retirer **A 8** lors de la distribution d'eau chaude.
- A** Le voyant LED d'état **A 2** clignote en bleu et vert pour indiquer que le niveau d'eau est inférieur au « min ».
1. Placez un verre sous le bec **A 3**.

2. Choisissez entre :

A. Appuyez une fois sur le bouton marche / arrêt **A 1** pour 200 ml d'eau chaude.

**A 2** s'allume en bleu.

B. Appuyez deux fois sur **A 1** pour un débit continu d'eau chaude.

**A 2** s'allume en vert.

3. Appuyez sur **A 1** pour arrêter manuellement le cycle.

## Vider la plaque d'égouttement

1. Placez une main sur **A 8** pour stabiliser le produit.

2. Soulevez la plaque d'égouttement **A 7** avec l'autre main.

3. Enlevez la plaque d'égouttement **A 6**.

4. Videz **A 7**.

5. Remettez **A 6** sur **A 7**.

6. Remettez **A 7** sur le produit.

**i** Pour des petites tasses, placez **A 7** sur les clips d'appui **A 5** pour éviter des projections d'eau chaude.

## Réinitialisation du produit

- Insérez la clé de réinitialisation **A 14** dans le trou de réinitialisation **A 4**.

La machine quitte automatiquement le mode réinitialisation.

## Détartrage du produit

1. Enlevez **A 8**.

2. Remplissez **A 9** avec 1000 ml de vinaigre blanc.

3. Ajoutez de l'eau jusqu'au maximum.

4. Remettez **A 8** sur **A 9**.

5. Appuyez deux fois sur **A 1**.

6. Enlevez **A 8**.

7. Remplissez **A 9** avec de l'eau potable jusqu'au maximum.

8. Remettez **A 8** sur **A 9**.

9. Appuyez deux fois sur **A 1**.

10. Répétez les étapes 6 - 9 jusqu'à ce que l'odeur de vinaigre soit éliminée.

# Warmwaterdispenser

KAWD100FBK



Zie voor meer informatie de uitgebreide handleiding online:

[ned.is/kawd100fbk](http://ned.is/kawd100fbk)

## Bedoeld gebruik

De Nedis KAWD100FBK is een warmwaterdispenser voor instant kokend water. Het product is enkel bedoeld voor gebruik binnenshuis.

Het product is niet bedoeld voor professioneel gebruik.

Elke wijziging van het product kan gevolgen hebben voor de veiligheid, garantie en correcte werking.

Dit product is bedoeld voor gebruik in huishoudelijke omgevingen voor typische huishoudelijke functies die ook kunnen worden gebruikt door niet-deskundige gebruikers voor typische huishoudelijke functies, zoals: winkels, kantoren en andere soortgelijke werkomgevingen, boerderijen, door klanten in hotels, motels en andere woonomgevingen en/of in omgevingen van het type "bed & breakfast".

Dit product mag worden gebruikt door kinderen van 8 jaar en ouder en personen met een verminderd lichamelijk, zintuiglijk of geestelijk vermogen, of die gebrek aan ervaring of kennis hebben, als iemand die verantwoordelijk is voor hun veiligheid toezicht op hen houdt of hen is uitgelegd hoe het product veilig dient te worden gebruikt en ze begrijpen wat de potentiële risico's zijn. Kinderen mogen niet met het product spelen. De reiniging en het onderhoud door de gebruiker mogen niet worden uitgevoerd door kinderen zonder toezicht.

## Specificaties

Product	Warmwaterdispenser
Artikelnummer	KAWD100FBK
Afmetingen (l x b x h)	240 x 140 x 300 mm
Gewicht	1595 g
Voeding	220 - 240 VAC / 50/60 Hz

<b>Stroomverbruik</b>	2200 - 2600 W
<b>Waterhoeveelheid</b>	0,5 - 2,5 L

## Belangrijkste onderdelen (afbeelding A)

- |                                     |                                      |
|-------------------------------------|--------------------------------------|
| 1 Aan/uit-knop <sup>1)</sup>        | 8 Deksel <sup>1)</sup>               |
| 2 Statusindicatie LED <sup>1)</sup> | 9 Waterreservoir <sup>1)</sup>       |
| 3 Tuit <sup>1)</sup>                | 10 Waterstandindicator <sup>1)</sup> |
| 4 Reset-gat <sup>1)</sup>           | 11 Stroomkabel <sup>1)</sup>         |
| 5 Montageclips <sup>1)</sup>        | 12 Afvoerstop <sup>1)</sup>          |
| 6 Lekplaat <sup>1)</sup>            | 13 Bodemdeksel <sup>1)</sup>         |
| 7 Lekbak <sup>1)</sup>              | 14 Reset sleutel <sup>1)</sup>       |

## Veiligheidsvoorschriften

### WAARSCHUWING

- Zorg ervoor dat u de instructies in dit document volledig gelezen en begrepen heeft voordat u het product installeert of gebruikt. Bewaar dit document voor toekomstig gebruik.
- Gebruik het product alleen zoals in dit document beschreven.
- Gebruik het product niet als een onderdeel beschadigd of defect is. Vervang een beschadigd of defect product onmiddellijk.
- Laat het product niet vallen en voorkom stoten.
- Dit product mag voor onderhoud alleen worden geopend door een erkend technicus om het risico op elektrische schokken te verkleinen.
- Haal de stekker van het product uit de voedingsbron en ontkoppel het van andere apparatuur als er zich problemen voordoen.
- Gebruik het product niet om iets anders dan water te verwarmen.
- Gebruik het product niet als het oppervlak gebarsten is.
- Plaats het product op een stabiele en vlakke ondergrond.
- Zorg ervoor dat er geen water in het stopcontact komt.
- Sluit alleen aan op een geaard stopcontact.
- Haal de lader niet uit het stopcontact door aan de kabel te trekken. Trek altijd aan de stekker.
- Laat het netsnoer niet met hete oppervlakken in aanraking komen.
- Stel het product niet bloot aan direct zonlicht, open vuur of hitte.

- Dompel het product nooit onder in water en zet het nooit in de vaatwasser.
- Verwijder de deksel niet wanneer de koffie gezet wordt.
- Haal de stekker van het product uit het stopcontact als het niet in gebruik is en voordat u het schoonmaakt.
- Haal de stekker van het product uit het stopcontact voor onderhoud en bij het vervangen van onderdelen.
- Kinderen jonger dan 8 jaar moeten uit de buurt worden gehouden, tenzij ze voortdurend onder toezicht staan.
- Het gebruik door kinderen moet te allen tijde onder toezicht staan.
- Dit product is geen speelgoed. Laat kinderen of huisdieren nooit met dit product spelen.
- Verplaats het product niet tijdens het gebruik.
- De temperatuur van de toegankelijke oppervlakken kan hoog zijn wanneer het product gebruikt wordt.
- Raak de hete delen van het product niet direct aan.
- Vul het waterreservoir niet onder de "min" aanduiding.
- Vul het waterreservoir niet boven de "max" aanduiding.

## Voor het eerste gebruik

1. Reinig het product met een vochtige doek.
2. Plaats het product op een stabiele en vlakke ondergrond.
3. Sluit het netsnoer **A 11** aan op een stopcontact.

 Wanneer u dit product voor het eerst gebruikt, voer twee volledige cycli uit om de binnenkant van het product te reinigen.

## Het waterreservoir vullen

1. Verwijder het deksel aan de bovenkant **A 8** van het waterreservoir **A 9**.
2. Vul **A 9** tot aan "max" op de waterpeilaanduiding **A 10**.

 Vul het waterreservoir niet boven de "max" op **A 10**.

 Vul het waterreservoir niet onder de "min" op **A 10**.

 Mors geen water op het product.

3. Plaats **A 8** terug op **A 9**.

## Heet water aftappen

**A** Verwijder **A 8** niet wanneer er heet water wordt afgegeven.

**A** Het status LED-controlelampje **A 2** knippert blauw en groen om aan te geven dat het waterpeil onder de "min" is gekomen.

1. Plaats een glas onder de tuit **A 3**.

2. Kies uit:

A. Tik één keer op de aan/uit-knop **A 1** voor 200 ml heet water.

**A 2** gaat blauw branden.

B. Tik twee keer op **A 1** continu stromend heet water.

**A 2** gaat groen branden.

3. Druk op **A 1** om de cyclus handmatig te stoppen.

## De lekplaat leegmaken

1. Plaats een hand op **A 8** om het product te stabiliseren.

2. Til met de andere hand de lekbak **A 7** op.

3. Verwijder de lekbak **A 6**.

4. Maak **A 7** leeg.

5. Plaats **A 6** terug op **A 7**.

6. Zet **A 7** terug op het product.

**i** Voor kleinere kopjes plaats **A 7** op de montageclips **A 5** om spetteren van heet water te voorkomen.

## Het product resetten

- Steek de resetsleutel **A 14** in het resetgat **A 4**.

De machine verlaat automatisch de resetmodus.

## Het product ontkalken

1. Verwijder **A 8**.

2. Vul **A 9** met 1000 ml witte azijn.

3. Voeg water toe tot aan het maximum.

4. Plaats **A 8** terug op **A 9**.

5. Tik twee keer op **A 1**.

6. Verwijder **A 8**.

7. Vul **A 9** tot aan het maximum met schoon water.

8. Plaats **A 8** terug op **A 9**.
9. Tik twee keer op **A 1**.
10. Herhaal stap 6 - 9 tot de geur van azijn is weggespoeld.

IT

Guida rapida all'avvio

## Erogatore di acqua calda

KAWD100FBK



Per maggiori informazioni vedere il manuale esteso online:  
[ned.is/kawd100fbk](http://ned.is/kawd100fbk)

### Uso previsto

Nedis KAWD100FBK è un erogatore di acqua calda per avere istantaneamente acqua bollente.

Il prodotto è inteso solo per utilizzo in interni.

Il prodotto non è inteso per utilizzi professionali.

Eventuali modifiche al prodotto possono comportare conseguenze per la sicurezza, la garanzia e il corretto funzionamento.

Questo prodotto è inteso per l'uso in ambienti domestici e può essere utilizzato anche da utenti non esperti per funzioni tipicamente domestiche, come negozi, uffici, altri ambienti di lavoro simili, agriturismi, clienti di hotel, motel e altri ambienti di tipo residenziale e/o ambienti di tipo bed and breakfast.

Il prodotto può essere utilizzato da bambini che hanno compiuto almeno 8 anni e da persone con capacità fisiche, sensoriali e mentali ridotte o che non dispongono di esperienza e conoscenza in materia solo se monitorati o istruiti sull'uso sicuro del prodotto e solo se in grado di capire i rischi connessi. I bambini non devono giocare con il prodotto. Le operazioni di pulizia e manutenzione non possono essere effettuate da bambini non sorvegliati.

### Specifiche

Prodotto	Erogatore di acqua calda
Numero articolo	KAWD100FBK
Dimensioni (p x l x a)	240 x 140 x 300 mm
Peso	1595 g

<b>Alimentazione</b>	220 - 240 VAC / 50/60 Hz
<b>Consumo di corrente</b>	2200 - 2600 W
<b>Quantità d'acqua</b>	0,5 - 2,5 L

## Parti principali (immagine A)

- |                             |                                      |
|-----------------------------|--------------------------------------|
| 1 Pulsante on / off         | 8 Coperchio superiore                |
| 2 Spia LED di stato         | 9 Serbatoio dell'acqua               |
| 3 Beccuccio                 | 10 Indicatore del livello dell'acqua |
| 4 Foro di ripristino        | 11 Cavo di alimentazione             |
| 5 Ganci di montaggio        | 12 Tappo di drenaggio                |
| 6 Piastra raccogli-goccia   | 13 Coperchio inferiore               |
| 7 Vaschetta raccogli-goccia | 14 Tasto di ripristino               |

## Istruzioni di sicurezza

### ATTENZIONE

- Assicurarsi di aver letto e compreso pienamente le istruzioni in questo documento prima di installare o utilizzare il prodotto. Conservare il documento per farvi riferimento in futuro.
- Utilizzare il prodotto solo come descritto nel presente documento.
- Non utilizzare il prodotto se una parte è danneggiata o difettosa. Sostituire immediatamente un prodotto danneggiato o difettoso.
- Non far cadere il prodotto ed evitare impatti.
- Il prodotto può essere riparato e sottoposto a manutenzione esclusivamente da un tecnico qualificato per ridurre il rischio di scosse elettriche.
- Scollegare il prodotto dalla sorgente elettrica e da altre apparecchiature se si verificano problemi.
- Non utilizzare il prodotto per riscaldare liquidi diversi dall'acqua.
- Non utilizzare il prodotto se la superficie presenta delle crepe.
- Posizionare il prodotto su una superficie piana e stabile.
- Assicurarsi che l'acqua non penetri nella presa elettrica.
- Collegare solo a una presa dotata di messa a terra.
- Non scollegare il caricabatteria tirandolo per il cavo. Afferrare sempre la presa e tirare.

- Non lasciare che il cavo di alimentazione tocchi le superfici calde.
- Non esporre il prodotto alla luce diretta del sole, a fiamme libere o al calore.
- Non immergere mai il prodotto in acqua né riporlo in lavastoviglie.
- Non rimuovere il coperchio superiore quando è in corso il ciclo di preparazione.
- Scollegare il prodotto quando non viene utilizzato e prima della pulizia.
- Scollegare il prodotto dalla sorgente di alimentazione prima di effettuare la manutenzione e durante la sostituzione delle parti.
- I bambini di età inferiore agli 8 anni devono essere tenuti a distanza a meno che non siano continuamente osservati.
- L'utilizzo da parte dei bambini può avvenire solo se sotto la supervisione di un adulto.
- Questo prodotto non è un giocattolo. Non lasciare mai che bambini o animali giochino con questo prodotto.
- Non spostare il prodotto durante il funzionamento.
- La temperatura delle superfici accessibili può essere elevata quando il prodotto è in funzione.
- Non toccare direttamente le parti calde del prodotto.
- Non riempire il serbatoio dell'acqua al di sotto dell'indicatore "min".
- Non riempire il serbatoio dell'acqua al di sopra dell'indicatore "max".

## Prima del primo utilizzo

1. Pulire il prodotto con un panno umido.
2. Posizionare il prodotto su una superficie piana e stabile.
3. Collegare il cavo di alimentazione **A 11** a una presa elettrica.

**A** Quando si utilizza il prodotto per la prima volta, eseguire due cicli completi per pulire l'interno del prodotto.

## Riempimento del serbatoio dell'acqua

1. Rimuovere il coperchio superiore **A 8** dal serbatoio dell'acqua **A 9**.
2. Riempire **A 9** fino all'indicatore "max" sull'indicatore del livello dell'acqua **A 10**.

**A** Non riempire il serbatoio dell'acqua al di sopra dell'indicatore "max" su **A 10**.

**A** Non riempire il serbatoio dell'acqua al di sotto dell'indicatore "min" su **A 10**.

**A** Non versare acqua sul prodotto.

3. Riporre **A 8** su **A 9**.

## Spillatura dell'acqua calda

**A** Non rimuovere **A 8** durante l'erogazione dell'acqua calda.

**A** La spia LED di stato **A 2** lampeggia in blu e in verde a indicare che il livello d'acqua è sceso sotto al "min".

1. Posizionare un bicchiere sotto al beccuccio **A 3**.

2. Scegliere fra:

A. Toccare il pulsante on/off **A 1** una volta per 200 ml di acqua calda.

**A 2** si accende in blu.

B. Toccare due volte **A 1** per un flusso continuo di acqua calda.

**A 2** si accende in verde.

3. Premere **A 1** per arrestare manualmente il ciclo.

## Svuotamento della piastra raccogli-goccia.

1. Poggiare una mano su **A 8** per stabilizzare il prodotto.

2. Sollevare la vaschetta raccogli-goccia **A 7** con l'altra mano.

3. Rimuovere la piastra raccogli-goccia **A 6**.

4. Svuotare **A 7**.

5. Riporre **A 6** su **A 7**.

6. Riposizionare **A 7** sul prodotto.

**i** Per tazze di minori dimensioni, disporre **A 7** sui ganci di montaggio **A 5** per evitare schizzi di acqua calda.

## Ripristino del prodotto

- Inserire la chiave di ripristino **A 14** nel foro di ripristino **A 4**.

La macchina esce automaticamente dalla modalità di ripristino.

## Decalcificazione del prodotto

1. Rimuovere **A 8**.

2. Riempire **A 9** con 1000 ml di aceto bianco.

3. Aggiungere acqua fino al segno max.

4. Riporre **A 8** su **A 9**.

5. Toccare due volte **A 1**.

6. Rimuovere **A 8**.

7. Riempire **A 9** di acqua pulita fino al segno max.

8. Riporre **A 8** su **A 9**.

9. Tocar dos veces **A 1**.

10. Repetir el paso 6 - 9 hasta que el olor de vinagre se haya eliminado.

ES

## Guía de inicio rápido

# Dispensador de agua caliente KAWD100FBK



Para más información, consulte el manual ampliado en línea:  
[ned.is/kawd100fbk](http://ned.is/kawd100fbk)

## Uso previsto por el fabricante

Nedis KAWD100FBK es un dispensador de agua caliente para tener agua hirviendo al instante.

El producto está diseñado únicamente para uso en interiores.

El producto no está diseñado para un uso profesional.

Cualquier modificación del producto puede tener consecuencias para la seguridad, la garantía y el funcionamiento adecuado.

Este producto está diseñado para su uso en entornos domésticos para tareas domésticas típicas que también pueden ser utilizado por usuarios no expertos para tareas domésticas típicas, tales como: tiendas, oficinas, otros entornos de trabajo similares, granjas, por parte de clientes en hoteles, moteles y otros entornos de tipo residencial y/o en entornos de tipo alojamiento y desayuno.

Este producto lo pueden utilizar niños a partir de 8 años y adultos con capacidades físicas, sensoriales o mentales reducidas o que no tengan experiencia o conocimientos, siempre y cuando se les haya explicado cómo usar el producto de forma segura y los riesgos que implica o se les supervise. Los niños no deben jugar con el producto. Los niños no deben realizar las tareas de limpieza ni mantenimiento sin supervisión.

## Especificaciones

Producto	Dispensador de agua caliente
Número de artículo	KAWD100FBK
Dimensiones (la x an x al)	240 x 140 x 300 mm

<b>Peso</b>	1595 g
<b>Suministro eléctrico</b>	220 - 240 VAC / 50/60 Hz
<b>Consumo de energía</b>	2200 - 2600 W
<b>Cantidad de agua</b>	0,5 - 2,5 L

## Partes principales (imagen A)

- |                                |                                |
|--------------------------------|--------------------------------|
| 1 Botón de encendido/apagado   | 8 Tapa superior                |
| 2 Indicador LED de estado      | 9 Depósito de agua             |
| 3 Surtidor                     | 10 Indicador del nivel de agua |
| 4 Orificio de restablecimiento | 11 Cable de alimentación       |
| 5 Clips de montaje             | 12 Tapón de drenaje            |
| 6 Placa de goteo               | 13 Cubierta inferior           |
| 7 Bandeja de goteo             | 14 Llave de restablecimiento   |

## Instrucciones de seguridad

### ADVERTENCIA

- Asegúrese de que ha leído y entendido completamente las instrucciones en este documento antes de instalar o utilizar el producto. Guarde este documento para futuras consultas.
- Utilice el producto únicamente tal como se describe en este documento.
- No use el producto si alguna pieza está dañada o presenta defectos. Sustituya inmediatamente un producto si presenta daños o está defectuoso.
- No deje caer el producto y evite que sufra golpes.
- Este producto solo puede recibir servicio de un técnico cualificado para su mantenimiento para así reducir el riesgo de descargas eléctricas.
- Desconecte el producto de la fuente de corriente y de otros equipos si surgen problemas.
- No utilice el producto para calentar otra cosa que no sea agua.
- No use el producto si la superficie tiene grietas.
- Coloque el producto en una superficie estable y plana.
- Asegúrese de que no entre agua en la toma de corriente.
- Enchúfelo únicamente a una toma de corriente conectada a tierra.

- No desenchufe el cargador tirando del cable. Sujete siempre el enchufe y tire de él.
- No dejar que el cable de alimentación toque superficies calientes.
- No exponga el producto a la luz solar directa, a llamas abiertas ni al calor.
- Nunca sumerja el producto en agua ni lo coloque en un lavavajillas.
- No quite la tapa superior mientras esté en progreso el ciclo de preparación.
- Desenchufar el producto cuando no esté en uso y antes de limpiarlo.
- Desenchufe el producto de la fuente de alimentación antes de servir y al sustituir piezas.
- Mantener alejado de niños menores de 8 años, salvo que haya supervisión constante.
- El uso por parte de niños debe estar supervisado en todo momento.
- Este producto no es un juguete. No permita nunca que niños o mascotas jueguen con este producto.
- No lo mueva mientras esté funcionando.
- La temperatura de las superficies accesibles puede ser elevada cuando el producto está en funcionamiento.
- No toque las partes calientes del producto directamente.
- No llene el depósito de agua por debajo del indicador «mín.».
- No llene el depósito de agua por encima del indicador «máx.».

## Antes del primer uso

1. Limpie el producto con un trapo húmedo.
  2. Coloque el producto en una superficie estable y plana.
  3. Conecte el cable de alimentación **A 11** a una toma de corriente.
- A** La primera vez que use este producto, realice dos ciclos completos para limpiar el interior del producto.

## Cómo llenar el depósito de agua

1. Quite la tapa superior **A 8** del depósito de agua **A 9**.
  2. Llene **A 9** hasta «máx.» en el indicador de nivel de agua **A 10**.
- A** No llene el depósito de agua por encima de «máx.» en **A 10**.
- A** No llene el depósito de agua por debajo de «mín.» en **A 10**.
- A** No derrame nada de agua sobre el producto.
3. Vuelva a colocar **A 8** sobre **A 9**.

## Cómo hacer que salga agua caliente

**A** No quite **A 8** mientras se dispense agua caliente.

**A** El indicador LED de estado **A 2** parpadea en azul y verde para indicar que el nivel de agua ha alcanzado un nivel inferior al «mín».

1. Ponga un vaso debajo del surtidor **A 3**.

2. escoja entre:

A. Toque el botón de encendido/apagado **A 1** una vez para obtener 200 ml de agua caliente.

**A 2** se ilumina en azul.

B. Toque dos veces en **A 1** para obtener agua caliente continua.

**A 2** se ilumina en verde.

3. Pulse **A 1** para detener el ciclo manualmente.

## Vaciado de la placa de goteo

1. Coloque una mano sobre **A 8** para estabilizar el producto.

2. Levante la bandeja de goteo **A 7** con la otra mano.

3. Quite la placa de goteo **A 6**.

4. Vacíe **A 7**.

5. Vuelva a colocar **A 6** sobre **A 7**.

6. Vuelva a colocar **A 7** sobre el producto.

**i** Para tazas más pequeñas, coloque **A 7** en los clips de montaje **A 5** para evitar salpicaduras de agua caliente.

## Cómo restablecer el producto

- Coloque la llave de restablecimiento **A 14** en el orificio de restablecimiento **A 4**.

La máquina sale automáticamente del modo de restablecimiento.

## Cómo descalcificar el producto

1. Quite **A 8**.

2. Llene **A 9** con 1000 ml de vinagre blanco.

3. Añada agua hasta el máximo.

4. Vuelva a colocar **A 8** sobre **A 9**.

5. Toque dos veces en **A 1**.

6. Quite **A 8**.

7. Llene **A 9** con agua limpia hasta el máximo.

8. Vuelva a colocar **A 8** sobre **A 9**.
9. Toque dos veces en **A 1**.
10. Repita el paso 6 - 9 hasta que se haya eliminado el olor del vinagre.

PT

## Guia de iniciação rápida

# Distribuidor de água quente

KAWD100FBK



Para mais informações, consulte a versão alargada do manual on-line:  
[ned.is/kawd100fbk](http://ned.is/kawd100fbk)

## Utilização prevista

O KAWD100FBK da Nedis é um distribuidor instantâneo de água quente.

O produto destina-se apenas a utilização em interiores.

O produto não se destina a utilização profissional.

Qualquer alteração do produto pode ter consequências em termos de segurança, garantia e funcionamento adequado.

Este produto destina-se a ser utilizado em ambientes domésticos para tarefas domésticas típicas e também pode ser manipulado por utilizadores não experientes para os mesmos fins, por exemplo em lojas, escritórios, outros ambientes de trabalho semelhantes, casas rurais, clientes em hotéis, motéis e outros ambientes de tipo residencial e/ou alojamento local.

Este produto pode ser utilizado por crianças com idade igual ou superior a 8 anos e por pessoas com capacidades físicas, sensoriais ou mentais reduzidas ou com falta de experiência e conhecimento, desde que tenham recebido supervisão ou instruções relativas à utilização segura do produto e compreendam os perigos envolvidos. As crianças não devem brincar com o produto. A limpeza e a manutenção destinadas ao utilizador não devem ser efetuadas por crianças sem supervisão.

## Especificações

Produto	Distribuidor de água quente
Número de artigo	KAWD100FBK
Dimensões (p x l x a)	240 x 140 x 300 mm

Peso	1595 g
Alimentação	220 - 240 VAC / 50/60 Hz
Consumo de energia	2200 - 2600 W
Quantidade de água	0,5 - 2,5 L

## Peças principais (imagem A)

- |  |  |
|--|--|
| 1 Botão ligar/desligar <sup>1</sup>    | 8 Tampa superior <sup>1</sup>              |
| 2 LED indicador de estado <sup>1</sup> | 9 Depósito de água <sup>1</sup>            |
| 3 Bico <sup>1</sup>                    | 10 Indicador do nível da água <sup>1</sup> |
| 4 Orifício de reinício <sup>1</sup>    | 11 Cabo de alimentação <sup>1</sup>        |
| 5 Clipes de montagem <sup>1</sup>      | 12 Tampa de drenagem <sup>1</sup>          |
| 6 Placa de gotejamento <sup>1</sup>    | 13 Tampa inferior <sup>1</sup>             |
| 7 Bandeja de gotejamento <sup>1</sup>  | 14 Chave de reinício <sup>1</sup>          |

## Instruções de segurança

### AVISO

- Certifique-se de que leu e compreendeu as instruções deste documento na íntegra antes de instalar ou utilizar o produto. Guarde este documento para referência futura.
- Utilize o produto apenas conforme descrito neste documento.
- Não utilize o produto caso uma peça esteja danificada ou defeituosa. Substitua imediatamente um produto danificado ou defeituoso.
- Não deixe cair o produto e evite impactos.
- Este produto pode ser reparado apenas por um técnico qualificado para manutenção a fim de reduzir o risco de choque elétrico.
- Em caso de problema, desligue o produto da fonte de alimentação bem como outros equipamentos.
- Use apenas o produto para aquecer água.
- Não utilize o produto se a sua superfície apresentar fissuras.
- Coloque o produto sobre uma superfície estável e plana.
- Certifique-se de que a água não atinge a tomada de alimentação.
- Ligue apenas a uma tomada com ligação à terra.

- Não desligue o carregador puxando o cabo. Segure sempre pela ficha e puxe.
- Não deixe o cabo de alimentação entrar em contacto com superfícies quentes.
- Não exponha o produto à luz solar direta, chamas expostas ou calor.
- Nunca mergulhe o produto em água nem o coloque numa máquina de lavar loiça.
- Não retire a tampa superior enquanto o ciclo de infusão estiver em curso.
- Desligue o produto quando não estiver a ser utilizado e antes de limpar.
- Desligue o produto da fonte de alimentação antes de efetuar a manutenção ou substituir peças.
- As crianças com menos de 8 anos devem ser mantidas afastadas, a menos que sejam vigiadas de forma contínua.
- A utilização por crianças deve ser vigiada a todo o instante.
- Este produto não é um brinquedo. Nunca permita que crianças ou animais de estimação brinquem com este produto.
- Não mova o produto durante a operação.
- A temperatura das superfícies acessíveis pode ser elevada quando o produto está a funcionar.
- Não toque nas partes quentes do produto diretamente.
- Não encha o depósito de água abaixo do indicador «min».
- Não encha o depósito de água acima do indicador «max».

## Antes da primeira utilização

1. Limpe o produto com um pano húmido.
2. Coloque o produto sobre uma superfície estável e plana.
3. Ligue o cabo de alimentação **A 11** a uma tomada elétrica.

**A** Ao utilizar este produto pela primeira vez, efetue dois ciclos completos para limpar o interior do produto.

## Enchimento do depósito de água

1. Remova a tampa superior **A 8** do depósito de água **A 9**.
  2. Encha **A 9** até «max» do indicador de nível de água **A 10**.
- A** Não encha o depósito de água acima de «max» em **A 10**.
- A** Não encha o depósito de água abaixo de «min» em **A 10**.
- A** Não derrame água no produto.
3. Coloque **A 8** novamente em **A 9**.

## Esvaziar água quente

**A** Não remova **A 8** enquanto estiver a distribuir água quente.

**A** O LED indicador de estado **A 2** pisca a azul e verde para indicar que o nível da água desceu abaixo do nível «min».

1. Coloque um copo debaixo do bico **A 3**.

2. Escolha entre:

A. Toque no botão on / off **A 1** uma vez por cada 200 ml de água quente.

**A 2** acende a azul.

B. Toque duas vezes **A 1** para um fluxo de água quente contínuo.

**A 2** acende a verde.

3. Prima **A 1** para parar manualmente o ciclo.

## Esvaziamento da placa de gotejamento

1. Coloque uma mão em **A 8** para estabilizar o produto.

2. Levante o tabuleiro de gotejamento **A 7** com a outra mão.

3. Remova a placa de gotejamento **A 6**.

4. Esvazie **A 7**.

5. Coloque **A 6** novamente em **A 7**.

6. Volte a colocar **A 7** no produto.

**i** Para taças mais pequenas, coloque **A 7** sobre os cliques de montagem **A 5** para evitar salpicos de água quente.

## Reiniciar o produto

- Coloque a chave de reinício **A 14** no orifício de reinício **A 4**.

A máquina sai automaticamente do modo de reinício.

## Descalcificar o produto

1. Remova **A 8**.

2. Encha **A 9** com 1000 ml de vinagre branco.

3. Adicione água até à marca de máximo.

4. Coloque **A 8** novamente em **A 9**.

5. Toque duas vezes em **A 1**.

6. Remova **A 8**.

7. Encha **A 9** com água limpa até à marca de max.

- Coloque **A 8** novamente em **A 9**.
- Toque duas vezes em **A 1**.
- Repita o passo 6 - 9 até o odor a vinagre desaparecer por completo.

SV

## Snabbstartsguide

# Varmvattendispenser

KAWD100FBK



För ytterligare information, se den utökade manualen online:  
[ned.is/kawd100fbk](http://ned.is/kawd100fbk)

## Avsedd användning

Nedis KAWD100FBK är en varmvattendispenser för snabb kokning av vatten.

Denna produkt är endast avsedd för användning inomhus.

Produkten är inte avsedd för yrkesmässig användning.

Modifiering av produkten kan medföra konsekvenser för säkerhet, garanti och korrekt funktion.

Denna produkt är avsedd för användning i hemmiljöer för typiska hushållsfunktioner men kan även användas av användare som inte är experter i typiska hushållsfunktioner såsom: butiker, kontor eller liknande arbetsmiljöer, jordbruksbyggnader, av gäster på hotell, motell och andra miljöer av boendetyper och/eller miljöer av typen bed and breakfast.

Denna apparat kan användas av barn över åtta år och av personer med fysisk, sensorisk eller kognitiv funktionsnedsättning, eller avsaknad av erfarenhet och kunskap, om användningen sker under uppsikt eller om dessa personer erhållit instruktioner om säker användning av apparaten och är medvetna om riskerna. Barn får inte leka med produkten. Rengöring och användarunderhåll får inte utföras av barn om de inte står under uppsikt.

## Specifikationer

Produkt	Varmvattendispenser
Artikelnummer	KAWD100FBK
Dimensioner (l x b x h)	240 x 140 x 300 mm
Vikt	1595 g

<b>Strömförsörjning</b>	220 - 240 VAC / 50/60 Hz
<b>Strömförbrukning</b>	2200 - 2600 W
<b>Vattenmängd</b>	0,5 - 2,5 L

## Huvuddelar (bild A)

- |                       |                         |
|-----------------------|-------------------------|
| 1 Till-/frånknapp     | 8 Övre lock             |
| 2 LED-statusindikator | 9 Vattentank            |
| 3 Pip                 | 10 Vattennivåindikator  |
| 4 Återställningshåll  | 11 Strömkabel           |
| 5 Monteringsklämmor   | 12 Dräneringsstoppare   |
| 6 Dropplatta          | 13 Nedre lock           |
| 7 Droppskål           | 14 Återställningsnyckel |

## Säkerhetsanvisningar

### VARNING

- Säkerställ att du har läst och förstår hela bruksanvisningen i detta dokument innan du installerar och använder produkten. Spara detta dokument för framtida referens.
- Använd produkten endast enligt anvisningarna i detta dokument.
- Använd inte produkten om en del är skadad eller defekt. Byt omedelbart ut en skadad eller defekt produkt.
- Tappa inte produkten och skydda den mot slag.
- Denna produkt får, för att minska risken för elchock, endast servas av en kvalificerad underhållstekniker.
- Koppla bort produkten från kraftkällan och annan utrustning i händelse av problem.
- Använd inte produkten för uppvärmning av annat än vatten.
- Använd inte produkten om ytan är sprucken.
- Placera produkten på en stabil och plan yta.
- Säkerställ att vatten inte tränger in i eluttaget.
- Anslut endast till ett jordat eluttag.
- Dra inte stickkontakten ur eluttaget genom att dra i sladden. Håll alltid i kontakten när du drar.

- Låt inte nätsladden vidröra heta ytor.
- Utsätt inte produkten för direkt solljus, öppen eld eller värme.
- Sänk aldrig ner produkten i vatten, och placera den inte i en diskmaskin.
- Avlägsna inte det övre locket under pågående bryggnig.
- Dra ut stickkontakten ur eluttaget när apparaten inte används och före rengöring.
- Dra stickkontakten ur eluttaget före service och utbyte av delar.
- Barn yngre än 8 år ska hållas på avstånd om de inte står under kontinuerlig uppsikt.
- Barn ska alltid hållas under uppsikt när de använder produkten.
- Denna produkt är ingen leksak. Tillåt aldrig barn eller sällskapsdjur att leka med denna produkt.
- Flytta inte produkten när den arbetar.
- Åtkomliga ytors temperatur kan vara hög när produkten används.
- Vidrör inte produktens heta ytor.
- Fyll inte vattentanken under "min"-markeringen.
- Fyll inte vattentanken över max-markeringen.

## Före första användning

1. Rengör produkten med en fuktig trasa.
2. Placera produkten på en stabil och plan yta.
3. Anslut nätsladden **A 11** till ett eluttag.

**A** Innan du använder denna produkt första gången, kör två kompletta cykler för att rengöra produktens insida.

## Att fylla vattentanken

1. Ta av övre locket **A 8** från vattentanken **A 9**.
  2. Fyll **A 9** till "max"-markeringen på vattennivåindikatorn **A 10**.
- A** Fyll inte vattentanken över "max"-markeringen på **A 10**.
- A** Fyll inte vattentanken under "min"-markeringen på **A 10**.
- A** Spill inte vatten på produkten.
3. Sätt tillbaka **A 8** på **A 9**.

## Att dispensera varmt vatten

**A** Avlägsna inte **A 8** när varmt vatten dispenseras.

**A** LED-lampan för att indikera status **A 2** blinkar blått och grönt för att indikera att vattennivån har gått under "min".

1. Placera ett glas under pipen **A 3**.
2. Välj mellan:  
A. Vidrör knappen on/off **A 1** en gång för 200 ml varmt vatten.  
**A 2** tänds med blått sken.  
B. Dubbelklicka på **A 1** för kontinuerligt flöde med varmt vatten.  
**A 2** tänds med grönt sken.
3. Tryck på **A 1** för att avbryta cykeln.

## Att tömma dropplattan

1. Placera ena handen på **A 8** för att hålla produkten stabilt.
2. Lyft upp dropplattan **A 7** med andra handen.
3. Avlägsna dropplattan **A 6**.
4. Töm **A 7**.
5. Sätt tillbaka **A 6** på **A 7**.
6. Sätt tillbaka **A 7** på produkten.
- i** För mindre koppar, placera **A 7** på monteringsklämmorna **A 5** för att undvika varmt vattenstänk.

## Att återställa produkten

- Placera återställningsnyckeln **A 14** i återställningshålet **A 4**.
- Maskinen lämnar återställningsläget automatiskt.

## Att avkalka produkten

1. Avlägsna **A 8**.
2. Fyll **A 9** med 1000 ml vit ättika.
3. Tillsätt vatten till max-markeringen.
4. Sätt tillbaka **A 8** på **A 9**.
5. Dubbelklicka på **A 1**.
6. Avlägsna **A 8**.
7. Fyll **A 9** till max-markeringen med rent vatten.
8. Sätt tillbaka **A 8** på **A 9**.
9. Dubbelklicka på **A 1**.
10. Upprepa stegen 6 - 9 tills lukten av ättika har spolats bort.

# Kuumavesiannostelija

# KAWD100FBK



Katso tarkemmat tiedot käyttöoppaan laajemmasta verkkoversiosta:  
[ned.is/kawd100fbk](http://ned.is/kawd100fbk)

## Käyttötarkoitus

Nedis KAWD100FBK on kuumavesiannostelija kuumien pikajuomien annosteluun.

Tuote on tarkoitettu vain sisäkäyttöön.

Tuotetta ei ole tarkoitettu ammattikäyttöön.

Tuotteen muutokset voivat vaikuttaa turvallisuuteen, takuuseen ja asianmukaiseen toimintaan.

Tämä laite on suunniteltu käytettäväksi

kotitalouksissa ja vastaavissa kohteissa, kuten: henkilöstön keittiötiloissa

myymälöissä, toimistoissa ja muissa vastaavissa työympäristöissä, maataloilla,

hotelleissa, motelleissa ja muun tyyppisissä

majoitusympäristöissä asiakkaiden käytössä ja/tai aamiaismajoitustyyppisissä

majoitustiloissa. Tuotetta käyttäekseen ei tarvitse olla ammattilainen.

Tätä tuotetta saavat käyttää 8-vuotiaat ja sitä vanhemmat lapset ja henkilöt, joilla

on heikentyneet fyysiset, aistilliset tai henkiset kyvyt tai kokemuksen ja tiedon

puutetta, jos heitä valvotaan tai jos heille on annettu ohjeet tuotteen turvallisesta

käytöstä ja he ymmärtävät tuotteen käyttöön liittyvät vaarat. Lapset eivät saa

leikkiä tuotteella. Lapset eivät saa puhdistaa tai huoltaa tuotetta ilman valvontaa.

## Tekniset tiedot

Tuote	Kuumavesiannostelija
Tuotenumero	KAWD100FBK
Mitat (s x l x k)	240 x 140 x 300 mm
Paino	1595 g
Virtalähde	220 - 240 VAC / 50/60 Hz
Virrankulutus	2200 - 2600 W
Vesimäärä	0,5 - 2,5 L

## Tärkeimmät osat (kuva A)

- |   |                                   |    |                                  |
|---|-----------------------------------|----|----------------------------------|
| 1 | Virtapainike <sup>1</sup>         | 8  | Yläkansi <sup>1</sup>            |
| 2 | Tilan LED-merkkivalo <sup>1</sup> | 9  | Vesisäiliö <sup>1</sup>          |
| 3 | Poistoaukko <sup>1</sup>          | 10 | Vesimäärän ilmaisim <sup>1</sup> |
| 4 | Resetointiaukko <sup>1</sup>      | 11 | Sähköjohto <sup>1</sup>          |
| 5 | Kiinnityspidikkeet <sup>1</sup>   | 12 | Tulppa <sup>1</sup>              |
| 6 | Tippa-alusta <sup>1</sup>         | 13 | Pohjalevy <sup>1</sup>           |
| 7 | Tippa-alusta <sup>1</sup>         | 14 | Resetointiavain <sup>1</sup>     |

## Turvallisuusohjeet

### VAROITUS

- Huolehdi siitä, että olet lukenut ja ymmärtänyt tämän asiakirjan sisältämät ohjeet kokonaan ennen kuin asennat tuotteen tai käytät sitä. Säilytä tämä asiakirja tulevaa tarvetta varten.
- Käytä tuotetta vain tässä asiakirjassa kuvatun mukaisesti.
- Älä käytä tuotetta, jos jokin sen osa on vaurioitunut tai viallinen. Vaihda vahingoittunut tai viallinen tuote välittömästi.
- Varo pudottamasta ja tönäisemästä tuotetta.
- Tämän tuotteen saa huoltaa vain pätevä teknikko sähköiskun vaaran vähentämiseksi.
- Irrota tuote virtalähteestä ja muista laitteista, jos ongelmia ilmenee.
- Älä käytä tuotetta minkään muun kuin veden kuumentamiseen.
- Älä käytä tuotetta, jos sen pinta on murtunut.
- Aseta tuote vakaalle ja tasaiselle alustalle.
- Varmista, ettei vettä pääse pistorasiaan.
- Kytke vain maadoitettuun pistorasiaan.
- Älä irrota laturia johdosta vetämällä. Tartu aina pistokkeeseen ja vedä.
- Älä anna virtajohdon osua kuumiin pintoihin.
- Älä altista laitetta suoralle auringonvalolle, avotulelle tai kuumuudelle.
- Älä upota laitetta veteen tai pese sitä astianpesukoneessa.
- Älä avaa kantta kahvinkeittojakson aikana.
- Irrota virtajohto pistorasiasta, kun laitetta ei käytetä ja ennen sen puhdistamista.
- Irrota tuote virtalähteestä ennen huoltoa ja osien vaihtamista.

- Alle 8-vuotiaat lapset on pidettävä loitolla, ellei heitä valvota jatkuvasti.
- Kun lapset käyttävät tuotetta, heitä tulee aina valvoa.
- Tämä tuote ei ole lelu. Älä ikinä anna lasten tai lemmikkien leikkiä tuotteella.
- Älä siirrä tuotetta käytön aikana.
- Kosketettavissa olevien pintojen lämpötila voi olla korkea tuotteen käytön aikana.
- Älä koske suoraan tuotteen kuumiin osiin.
- Älä täytä vesisäiliötä alle minimimerkin.
- Älä täytä vesisäiliötä maksimimerkin yli.

## Ennen ensimmäistä käyttökertaa

1. Puhdista tuote kostealla liinalla.
2. Aseta tuote vakaalle ja tasaiselle alustalle.
3. Kytke virtajohto **A 11** pistorasiaan.

**A** Ennen kuin käytät tuotetta ensimmäisen kerran, suorita kaksi täyttä jaksoa laitteen puhdistamiseksi sisäpuolelta.

## Vesisäiliön täyttäminen

1. Irrota yläkansi **A 8** vesisäiliöstä **A 9**.
  2. Täytä vesisäiliö **A 9** vesimäärän ilmaisimen **A 10** maksimimerkkiin asti.
- A** Älä täytä vesisäiliötä vesimäärän ilmaisimen **A 10** maksimimerkin yli.
- A** Älä täytä vesisäiliötä alle vesimäärän ilmaisimen **A 10** minimimerkin.
- A** Älä läiskytä vettä tuotteen päälle.
3. Aseta kansi **A 8** takaisin säiliöön **A 9**.

## Kuuman veden annostelu

**A** Älä poista yläkantta **A 8**, kun kuumaa vettä annostellaan.

**A** Tilan LED-merkkivalo **A 2** vilkkuu sinisenä ja vihreänä sen merkiksi, että vesimäärä on laskenut alle "min"-merkin.

1. Aseta lasi kaatonokan **A 3** alle.
2. Valitse seuraavista:
  - A. Napauta virtapainiketta **A 1** kerran, kun haluat 200 ml kuumaa vettä. Tilan LED-merkkivalo **A 2** palaa sinisenä.
  - B. Napauta virtapainiketta **A 1** kaksi kertaa, kun haluat jatkuvasti valuvaa kuumaa vettä.

Tilan LED-merkkivalo **A 2** palaa vihreänä.

3. Voit keskeyttää annostelun manuaalisesti painamalla virtapainiketta **A 1**.

## Tippa-alustan tyhjentäminen

1. Laita toinen käsi yläkannen **A 8** päälle, jotta tuote pysyy vakaasti.
2. Nosta toisella kädellä tippa-alusta **A 7** ylös.
3. Irrota tippa-alusta **A 6**.
4. Tyhjennä **A 7**.
5. Aseta kansi **A 6** takaisin säiliöön **A 7**.
6. Aseta **A 7** takaisin tuotteeseen.
- i** Kun käytät pienempiä kuppeja, aseta tippa-alusta **A 7** kiinnityspidikkeille **A 5**, jotta kuumaa vettä ei pääse roiskumaan.

## Tuotteen resetointi

- Laita resetointiavain **A 14** resetointiaukkoon **A 4**.
- Laite poistuu automaattisesti resetointitilasta.

## Kalkinpoisto laitteesta

1. Irrota akkuyksikkö **A 8**.
2. Täytä **A 9** 1000 millilitralla valkoviinietikkaa.
3. Lisää vettä maksimimerkkiin asti.
4. Aseta kansi **A 8** takaisin säiliöön **A 9**.
5. Napauta virtapainiketta **A 1** kaksi kertaa.
6. Irrota akkuyksikkö **A 8**.
7. Täytä **A 9** puhtaalla vedellä maksimimerkkiin asti.
8. Aseta kansi **A 8** takaisin säiliöön **A 9**.
9. Napauta virtapainiketta **A 1** kaksi kertaa.
10. Toista vaiheita 6–9, kunnes valkoviinietikan haju on huuhtoutunut pois.

## Varmtvannsdispenser

KAWD100FBK



For mer informasjon, se den fullstendige bruksanvisningen på nett:  
[ned.is/kawd100fbk](http://ned.is/kawd100fbk)

### Tiltenkt bruk

Nedis KAWD100FBK er en varmtvannsdispenser for øyeblikkelig koking av vann. Produkter er bare tiltenkt innendørs bruk.

Produktet er ikke tiltenkt profesjonell bruk.

Eventuelle modifikasjoner av produktet kan ha konsekvenser for sikkerhet, garanti og funksjon.

Dette produktet er beregnet for bruk i husholdningsmiljøer og kan også brukes av personer uten erfaring med bruk av produktet for typiske husholdningsfunksjoner. Slike husholdningsmiljøer inkluderer: butikker, kontorer, andre lignende arbeidsmiljøer, våningshus, av kunder i hoteller, moteller og andre boliglignende miljøer og/eller i «bed and breakfast»-lignende miljøer.

Dette produktet kan brukes av barn fra åtte år og oppover, og av personer med reduserte fysiske, sensoriske eller mentale evner eller manglende erfaring og kunnskap hvis de får tilsyn eller instruksjoner om bruken av apparatet på en trygg måte og er innforstått med de potensielle farene. Barn skal ikke leke med produktet. Rengjøring og vedlikehold av brukeren må ikke gjøres av barn uten oppsyn.

### Spesifikasjoner

Produkt	Varmtvannsdispenser
Artikkelnummer	KAWD100FBK
Mål (d x b x h)	240 x 140 x 300 mm
Vekt	1595 g
Strømforsyning	220 - 240 VAC / 50/60 Hz
Strømforbruk	2200 - 2600 W
Vannmengde	0,5 - 2,5 L

## Hoveddeler (bilde A)

- |   |                      |    |                        |
|---|----------------------|----|------------------------|
| 1 | På/av-knapp          | 8  | Topplukk               |
| 2 | Statusindikatorlys   | 9  | Vanntank               |
| 3 | Tut                  | 10 | Vann-nivåindikator     |
| 4 | Tilbakestillingshull | 11 | Strømkabel             |
| 5 | Monteringsklemmer    | 12 | Dreneringsstopp        |
| 6 | Dryppplate           | 13 | Bunndeksel             |
| 7 | Fettsamler           | 14 | Tilbakestillingsnøkkel |

## Sikkerhetsinstruksjoner

### ADVARSEL

- Sørg for at du har lest og forstått instruksjonene i dette dokumentet før du installerer eller bruker produktet. Behold dokumentet for fremtidig referanse.
- Produktet skal kun brukes som beskrevet i dette dokumentet.
- Ikke bruk produktet hvis det er skadet eller defekt. Bytt ut et skadet eller defekt produkt med det samme.
- Ikke mist produktet, og forhindre at det slås borti andre gjenstander.
- Dette produktet skal kun håndteres av en kvalifisert tekniker for vedlikehold for å redusere risikoen for elektrisk støt.
- Hvis det oppstår problemer, skal du koble produktet fra strømkilden og eventuelt annet utstyr.
- Ikke bruk produktet til noe annet enn å varme opp vann med.
- Ikke bruk produktet hvis overflaten er sprukket.
- Sett produktet på en stabil og flat overflate.
- Sørg for at det ikke kommer vann inn i stikkontakten.
- Koble bare til jordede strømuttak.
- Ikke koble fra laderen ved å trekke i kabelen. Hold alltid i støpselet når du trekker.
- Ikke la strømkabelen berøre varme overflater.
- Ikke utsett produktet for direkte sollys, åpen flamme eller varme.
- Dypp aldri produktet i vann og ikke sett den inn i en oppvaskmaskin.
- Ikke fjern topplokket mens bryggesyklusen pågår.
- Koble fra produktet når det ikke er i bruk og før rengjøring.
- Koble produktet fra strømkilden før vedlikehold utføres og når deler skal skiftes ut.

- Barn under 8 år bør holdes unna produktet med mindre de er under kontinuerlig tilsyn.
- Barn må være under oppsyn når de bruker produktet.
- Dette produktet er ikke et leketøy. La aldri barn eller kjæledyr leke med dette produktet.
- Ikke flytt produktet mens det er i drift.
- Temperaturen på tilgjengelige overflater kan være høy når produktet er i bruk.
- Ikke berør de varme delene til produktet direkte.
- Ikke fyll vanntanken under «min»-merket.
- Ikke fyll vanntanken over «max»-merket.

## Før førstegangs bruk

1. Rengjør produktet med en fuktig klut.
2. Sett produktet på en stabil og flat overflate.
3. Koble strømkabelen **A 11** til et strømuttak.

**A** Når du først bruker dette produktet, må du utføre to fulle sykluser for å rengjøre innsiden av produktet.

## Fylling av vanntanken

1. Ta av toppløkket **A 8** på vanntanken **A 9**.
2. Fyll **A 9** til «max»-merket på vann-nivåindikatoren **A 10**.

**A** Ikke fyll vanntanken over «max»-merket på **A 10**.

**A** Ikke fyll vanntanken under «min»-merket på **A 10**.

**A** Ikke søl vann på produktet.

3. Sett **A 8** tilbake på **A 9**.

## Tappe varmt vann

**A** Ikke fjern **A 8** mens varmt vann blir dispensert.

**A** Statusindikatorlyset **A 2** blinker blått eller grønt for å indikere at vannnivået er under «min»-merket.

1. Sett et glass under tuten **A 3**.

2. Velg mellom:

A. Trykk på av/på-knappen **A 1** én gang for 200 ml med varmt vann.

**A 2** tennes blått.

- B. Dobbeltrykk på **A 1** for kontinuerlig rennende varmt vann.  
**A 2** tennes grønt.
3. Trykk på **A 1** for å stoppe syklusen manuelt.

## Tømme drypplaten

1. Legg den ene hånden på **A 8** for å stabilisere produktet.
  2. Løft opp drypplaten **A 7** med den andre hånden.
  3. Fjern drypplaten **A 6**.
  4. Tøm ut **A 7**.
  5. Sett **A 6** tilbake på **A 7**.
  6. Sett **A 7** tilbake på produktet.
- i** For mindre kopper, plasser **A 7** på monteringsklemmene **A 5** for å unngå sprut av varmt vann.

## Tilbakestilling av produktet

- Sett tilbakestillingsnøkkelen **A 14** inn i tilbakestillingshullet **A 4**.  
Maskinen går automatisk ut av tilbakestillingsmodusen.

## Avkalking av produktet

1. Fjern **A 8**.
2. Fyll **A 9** med 1000 ml hvit eddik.
3. Fyll på med vann til "max"-merket.
4. Sett **A 8** tilbake på **A 9**.
5. Dobbeltrykk på **A 1**.
6. Fjern **A 8**.
7. Fyll **A 9** med rent vann til "max"-merket.
8. Sett **A 8** tilbake på **A 9**.
9. Dobbeltrykk på **A 1**.
10. Gjenta trinn 6 - 9 til eddik-lukten er forsvunnet.

## Varmtvandsdispenser

## KAWD100FBK



Yderligere oplysninger findes i den udvidede manual online:  
[ned.is/kawd100fbk](http://ned.is/kawd100fbk)

### Tilsigtet brug

Nedis KAWD100FBK er en varmtvandsdispenser til øjeblikkeligt kogende vand. Produktet er kun beregnet til indendørs brug.

Dette produkt er ikke beregnet til professionel brug.

Enhver modificering af produktet kan have konsekvenser for sikkerhed, garanti og korrekt funktion.

Dette produkt er beregnet til brug i husholdningsmiljøer til typiske funktioner i hjemmet, der også kan udføres af ikke-eksperter til typiske husholdningsformål, såsom: butikker, kontorer eller andre lignende arbejdsmiljøer,

landbrugsbygninger, anvendelse af kunder på hoteller, moteller og andre beboelsesmiljøer og/eller i indkvarteringer såsom 'bed and breakfast'.

Dette produkt kan anvendes af børn fra 8 år og op og af personer med reducerede fysiske, sensoriske eller mentale evner eller mangel på erfaring og viden, hvis de har fået oplæring eller instruktion angående brug af produktet på en sikker måde og forstår, at farer er involverede. Børn må ikke lege med produktet. Rengøring og brugervedligeholdelse må ikke udføres af børn uden opsyn.

### Specifikationer

Produkt	Varmtvandsdispenser
Varenummer	KAWD100FBK
Mål (d x b x h)	240 x 140 x 300 mm
Vægt	1595 g
Strømforsyning	220 - 240 VAC / 50/60 Hz
Strømforbrug	2200 - 2600 W
Vandmængde	0,5 - 2,5 L

## Hoveddele (billede A)

- |   |                                  |    |                                       |
|---|----------------------------------|----|---------------------------------------|
| 1 | Tænd-/sluk-knap <sup>1</sup>     | 8  | Toplåg <sup>1</sup>                   |
| 2 | Statusindikator LED <sup>1</sup> | 9  | Vandbeholder <sup>1</sup>             |
| 3 | Tud <sup>1</sup>                 | 10 | Indikator for vandniveau <sup>1</sup> |
| 4 | Nulstillingshul <sup>1</sup>     | 11 | Strømkabel <sup>1</sup>               |
| 5 | Monteringsklemmer <sup>1</sup>   | 12 | Dræningsprop <sup>1</sup>             |
| 6 | Drypplade <sup>1</sup>           | 13 | Bunddæksel <sup>1</sup>               |
| 7 | Drypbakke <sup>1</sup>           | 14 | Nulstillingsnøgle <sup>1</sup>        |

## Sikkerhedsinstruktioner

### ADVARSEL

- Sørg for, at du har læst og forstået instruktionerne i dette dokument fuldt ud, før du installerer eller bruger produktet. Gem dette dokument, så det sidenhen kan læses.
- Anvend kun produktet som beskrevet i denne vejledning.
- Brug ikke produktet, hvis det er skadet eller defekt. Udskift straks et skadet eller defekt produkt.
- Tab ikke produktet og undgå at støde det.
- Dette produkt må kun vedligeholdes af en kvalificeret tekniker pga. risikoen for elektrisk stød.
- Afbryd produktet fra stikkontakten og andet udstyr, hvis der opstår problemer.
- Brug ikke produktet til at opvarme andet end vand.
- Brug ikke produktet, hvis overfladen er revnet.
- Placer produktet på en stabil og flad overflade.
- Sørg for, at der ikke trænger vand ind i stikkontakten.
- Slut kun til en jordforbundet stikkontakt.
- Tag ikke opladeren ud af kontakten ved at trække i ledningen. Tag altid fat i stikket for at trække det ud.
- Lad ikke strømkablet røre ved varme overflader.
- Udsæt ikke produktet for direkte sollys, flammer eller varme.
- Sænk aldrig produktet ned i vand, og læg det aldrig i opvaskemaskinen.
- Tag ikke toplåget af, mens bryggecyklussen er i gang.
- Træk produktets stik ud, når det ikke bruges eller før rengøring.
- Kobl produktet fra strømkilden inden service, og når du udskifter dele.

- Børn under 8 år skal holdes væk eller være under konstant opsyn.
- Hvis det anvendes af børn, skal de overvåges hele tiden.
- Dette produkt er ikke et legetøj. Lad aldrig børn eller kæledyr lege med dette produkt.
- Flyt ikke produktet når det er i brug.
- Temperaturen på tilgængelige overflader kan være høj, når produktet er tændt.
- Rør ikke produktets varme dele direkte.
- Fyld ikke vandbeholderen under "min"-indikatoren.
- Fyld ikke vandbeholderen over "max"-indikatoren.

## Før første brug

1. Rengør produktet med en fugtig klud.
2. Placer produktet på en stabil og flad overflade.
3. Slut strømkablet **A 11** til en stikkontakt.

**A** Når du bruger dette produkt for første gang, bør du udføre to hele cyklusser for at rengøre produktets inderside.

## Fyldning af vandbeholderen

1. Fjern toplåget **A 8** fra vandbeholderen **A 9**.
  2. Fyld **A 9** til "max" på vandniveauindikatoren **A 10**.
- A** Fyld ikke vandbeholderen over "max" på **A 10**.
- A** Fyld ikke vandbeholderen under "min" på **A 10**.
- A** Spild ikke vand på produktet.
3. Stil **A 8** tilbage på **A 9**.

## Tapning af varmt vand

- A** Fjern ikke **A 8**, mens der tappes vand.
- A** Statusindikator-LED'en **A 2** blinker blå og grøn for at indikere, at vandniveauet er nået til under "min".
1. Placer et glas under tuden **A 3**.
  2. Vælg mellem:
    - A. Tryk én gang på tænd/sluk-knappen **A 1** for 200 ml varmt vand. **A 2** lyser blå.
    - B. Dobbelttryk på **A 1** for kontinuerligt flydende varmt vand. **A 2** lyser grøn.
  3. Tryk på **A 1** for at standse cyklusen manuelt.

## Tømning af dryppladen

1. Læg den ene hånd på **A 8** for at stabilisere produktet.
  2. Løft drypbakken **A 7** med den anden hånd.
  3. Fjern dryppladen **A 6**.
  4. Tøm **A 7**.
  5. Stil **A 6** tilbage på **A 7**.
  6. Sæt **A 7** tilbage på produktet.
- i** For mindre kopper skal du placere **A 7** på monteringsklemmerne **A 5** for at undgå, at der sprøjter varmt vand ud.

## Nulstilling af produktet

- Placer nulstillingsnøglen **A 14** i nulstillingshullet **A 4**.
- Maskinen går automatisk ud af nulstillingstilstand.

## Afkalkning af produktet

1. Fjern **A 8**.
2. Fyld **A 9** med 1000 ml hvid eddike.
3. Fyld vand til maks.
4. Stil **A 8** tilbage på **A 9**.
5. Dobbelttryk på **A 1**.
6. Fjern **A 8**.
7. Fyld **A 9** med rent vand til maks.
8. Stil **A 8** tilbage på **A 9**.
9. Dobbelttryk på **A 1**.
10. Gentag trin 6 - 9, indtil lugten af eddike er skyllet væk.

# Forróvíz-adagoló

KAWD100FBK



További információért lásd a bővített online kézikönyvet:

[ned.is/kawd100fbk](http://ned.is/kawd100fbk)

## Tervezett felhasználás

A Nedis KAWD100FBK egy víz forralására használható forróvízadagoló.

A termék beltéri használatra készült.

A termék nem professzionális használatra készült.

A termék bármilyen módosítása befolyásolhatja a biztonságot, a jóállást és a megfelelő működést.

A termék rendeltetészerűen kizárólag háztartási környezetben használható, emellett nem szakértő felhasználók is használhatják jellemzően háztartási funkciókra, például üzletekben, irodákban és hasonló munkakörnyezetekben, falusi vendéglátóhelyeken, vendégek a szállodákban, motelekben és egyéb lakossági és/vagy bed and breakfast jellegű környezetekben.

8 éven felüli gyermekek, továbbá testi, érzékszervi vagy szellemi fogyatékkal élők, illetve tapasztalat vagy ismeretek hiányában hozzá nem értő személyek használhatják a terméket megfelelő felügyelet vagy a biztonságos használatra vonatkozó útmutatások mellett, amennyiben tisztában vannak a használattal járó veszélyekkel. Gyermekek nem játszhatnak a termékkel. Gyermekek nem végezhetnek a készülék tisztítását és karbantartását felügyelet nélkül.

## Műszaki adatok

Termék	Forróvíz-adagoló
Cikkszám	KAWD100FBK
Méretetek (mé x sz x ma)	240 x 140 x 300 mm
Súly	1595 g
Áramellátás	220 - 240 VAC / 50/60 Hz
Teljesítményfelvétel	2200 - 2600 W
Vízmenyiség	0,5 - 2,5 L

## Fő alkatrészek (A kép)

- |   |                  |    |                |
|---|------------------|----|----------------|
| 1 | Be/ki gomb       | 8  | Fedél          |
| 2 | Állapotjelző LED | 9  | Víztartály     |
| 3 | Kiöntő           | 10 | Vízszintjelző  |
| 4 | Nullázógomb-lyuk | 11 | Tápkábel       |
| 5 | Rögzítő kapcsok  | 12 | Vízvezető dugó |
| 6 | Csepegtető tálca | 13 | Alsó borítás   |
| 7 | Csepegtető tálca | 14 | Nullázókulcs   |

## Biztonsági utasítások

### FIGYELMEZTETÉS

- Ügyeljen arra, hogy a termék telepítése vagy használata előtt figyelmesen elolvasta és megértette az ebben a dokumentumban található információkat. Tartsa meg a dokumentumot, hogy később is fel tudja lapozni.
- A terméket csak az ebben a dokumentumban leírt módon használja.
- Ne használja a terméket, ha valamelyik része sérült vagy hibás. A sérült vagy meghibásodott terméket azonnal cserélje ki.
- Ne ejtse le a terméket és kerülje az ütődést.
- Ezt a terméket csak szakképzett technikus szervizelheti az áramütés kockázatának csökkentése érdekében.
- Ha probléma merül fel, válassza le a terméket a hálózati csatlakozóaljzatról és más berendezésekről.
- Ne használja a terméket vízen kívül bármi más forralására.
- Ne használja a terméket, ha sérült a felülete.
- Helyezze a terméket stabil és sík felületre.
- Ügyeljen arra, hogy a hálózati csatlakozóaljzatba ne kerüljön víz.
- Kizárólag földelt csatlakozóaljzathoz csatlakoztassa.
- Nem a kábelnél fogva húzza ki a töltőt. Mindig fogja meg a dugót, és húzza ki.
- Ügyeljen arra, hogy a tápkábel ne érjen forró felületekhez.
- Ne tegye ki a terméket közvetlen napfénynek, nyílt lángnak vagy hőnek.
- Soha ne merítse a terméket vízbe, és ne tegye mosogatógépbe.
- Ne távolítsa el a fedelet a kávéfőző ciklus közben.
- Használaton kívül és tisztítás előtt húzza ki a termék csatlakozódugóját.
- Szerviz előtt és alkatrészek cseréjekor húzza ki a terméket az áramellátásból.

- Állandó felügyelet hiányában 8 évesnél fiatalabb gyermekektől távol tartandó.
- A terméket gyermekek kizárólag felügyelet mellett használhatják.
- A termék nem játék. Ne hagyja, hogy gyermekek vagy háziállatok játsszanak a termékkel.
- Ne mozgassa a terméket használat közben.
- A termék működése közben a hozzáférhető felületek hőmérséklete magas lehet.
- Ne érjen közvetlenül a termék forró alkatrészeihez.
- Ne töltsé a víztartályt a „min” jelzés alá.
- Ne töltsé a víztartályt a „max” jelzés fölé.

## Az első használat előtt

1. Tisztítsa meg a terméket egy nedves kendővel.
2. Helyezze a terméket stabil és sík felületre.
3. Csatlakoztassa a tápkábelt **A 11** egy hálózati csatlakozóaljzathoz.

**A** A termék első használatakor a termék belsejének megtisztításához futtasson le két teljes ciklust.

## A víztartály feltöltése

1. Távolítsa el a fedelet **A 8** a víztartályról **A 9**.
  2. Töltsé meg az **A 9** részt a vízszint-jelzőn **A 10** található „max” jelzésig.
- A** Ne töltsé a víztartályt az **A 10** részen található „max” jelzés fölé.
- A** Ne töltsé a víztartályt az **A 10** részen található „min” jelzés alá.
- A** Ne fröcsköljön vizet a termékre.
3. Tegye vissza az **A 8** részt az **A 9** részre.

## Forró víz adagolása

**A** Ne távolítsa el az **A 8** részt, amíg a forró víz adagolása tart.

**A** Az állapotjelző LED **A 2** kéken és zölden villog, jelezve ezzel, hogy a vízszint a „min” jelzés alá csökkent.

1. Tegyen egy poharat a kiöntő **A 3** alá.
2. Válasszon a következők közül:
  - A. 200 ml forró víz eresztéséhez érintse meg a be/ki gombot **A 1**.
  - A **A 2** kéken világítani kezd.

- B. Érintse meg duplán az **A 1** részt a forró víz folyamatos eresztéséhez.  
A **A 2** zölden világítani kezd.
3. A ciklus kézi leállításához nyomja meg az **A 1** részt.

## A csepegtető tálca kiürítése

1. A termék stabilizálásához helyezze az egyik kezét az **A 8** részre.
2. A másik kezével emelje fel a csepegtető tálcát **A 7**.
3. Távolítsa el a csepegtető tálcát **A 6**.
4. Űrítse ki az **A 7** részt.
5. Tegye vissza az **A 6** részt az **A 7** részre.
6. Helyezze vissza a **A 7** részt a termékre.
- i** Kisebb pohár esetén helyezze az **A 7** részt a rögzítő kapcsokra **A 5**, hogy elkerülje a forró víz kifröccsenését.

## A termék nullázása

- Helyezze be a nullázókulcsot **A 14** a nullázógomb-lyukba **A 4**.
- A termék automatikusan kilép a nullázási üzemmódból.

## A termék vízkötelenítése

1. Távolítsa el az **A 8** részt.
2. Töltse fel az **A 9** részt 1000 ml fehér ecettel.
3. Töltsön rá vizet a maximális jelzésig.
4. Tegye vissza az **A 8** részt az **A 9** részre.
5. Érintse meg duplán az **A 1** részt.
6. Távolítsa el az **A 8** részt.
7. Töltse fel az **A 9** részt tiszta vízzel a maximális jelzésig.
8. Tegye vissza az **A 8** részt az **A 9** részre.
9. Érintse meg duplán az **A 1** részt.
10. Ismételje az 6 - 9 lépéseket, amíg az ecet szaga meg nem szűnik.

# Dozownik gorącej wody

KAWD100FBK



Więcej informacji znajdziesz w rozszerzonej instrukcji obsługi online:  
[ned.is/kawd100fbk](http://ned.is/kawd100fbk)

## Przeznaczenie

Nedis KAWD100FBK to dozownik gorącej wody przeznaczony do szybkiego gotowania wody.

Produkt jest przeznaczony wyłącznie do użytku wewnątrz pomieszczeń.

Produkt nie jest przeznaczony do użytku zawodowego.

Wszelkie modyfikacje produktu mogą mieć wpływ na bezpieczeństwo, gwarancję i działanie.

Ten produkt jest przeznaczony do użytku w gospodarstwie domowym do typowych funkcji i może być również używany przez niewykwalifikowanych użytkowników do typowych funkcji w miejscach takich, jak: sklepy, biura, inne podobne środowiska pracy, gospodarstwa wiejskie oraz przez klientów w hotelach, motelach i innych środowiskach mieszkaniowych i/lub w pensjonatach. Ten produkt może być używany przez dzieci w wieku od 8 lat oraz przez osoby o ograniczonej sprawności fizycznej, sensorycznej lub umysłowej, a także przez osoby, które nie posiadają odpowiedniej wiedzy i doświadczenia, jeżeli znajdują się pod nadzorem lub otrzymały instrukcje dotyczące użytkowania produktu w bezpieczny sposób oraz rozumieją związane z tym zagrożenia. Dzieci nie mogą bawić się produktem. Dzieci nie powinny czyścić ani przeprowadzać jakichkolwiek czynności konserwacyjnych bez nadzoru.

## Specyfikacja

Produkt	Dozownik gorącej wody
Numer katalogowy	KAWD100FBK
Wymiary (dł. x szer. x wys.)	240 x 140 x 300 mm
Waga	1595 g
Zasilanie	220 - 240 VAC / 50/60 Hz
Zużycie energii	2200 - 2600 W
Ilość wody	0,5 - 2,5 L

## Główne części (rysunek A)

- |   |                       |    |                        |
|---|-----------------------|----|------------------------|
| 1 | Przycisk Wł./Wył.     | 8  | Pokrywa górna          |
| 2 | LEDowy wskaźnik stanu | 9  | Zbiornik na wodę       |
| 3 | Dzióbek               | 10 | Wskaźnik poziomu wody  |
| 4 | Otwór resetowania     | 11 | Przewód zasilający     |
| 5 | Zaciski mocujące      | 12 | Korek spustowy         |
| 6 | Płytko ociekowa       | 13 | Osłona dolna           |
| 7 | Tacka ociekowa        | 14 | Kluczyk do resetowania |

## Instrukcje bezpieczeństwa

### OSTRZEŻENIE

- Przed zainstalowaniem lub użyciem produktu należy upewnić się, że instrukcje zawarte w niniejszym dokumencie zostały w pełni przeczytane i zrozumiane. Zachowaj niniejszy dokument na przyszłość.
- Produktu należy używać wyłącznie w sposób opisany w niniejszym dokumencie.
- Nie używaj produktu, jeśli jakkolwiek jego część jest zniszczona lub uszkodzona. Natychmiast wymień uszkodzony lub wadliwy produkt.
- Nie upuszczaj produktu i unikaj uderzania go.
- Ten produkt może być serwisowany wyłącznie przez wykwalifikowanego serwisanta, aby zmniejszyć ryzyko porażenia prądem elektrycznym.
- Jeśli wystąpią problemy, odłącz produkt od źródła zasilania i innych urządzeń.
- Nie używaj produktu do podgrzewania produktów innych niż woda.
- Nie używaj produktu, jeśli jego powierzchnia jest pęknięta.
- Produkt należy ustawić na stabilnej i równej powierzchni.
- Upewnij się, że woda nie przedostaje się do gniazdka elektrycznego.
- Podłączaj tylko do gniazdka z uziemieniem.
- Nie odłączaj ładowarki, ciągnąc za kabel. Zawsze należy chwycić wtyczkę i pociągnąć ją.
- Przewód zasilający nie powinien dotykać gorących powierzchni.
- Nie wystawiaj urządzenia na bezpośrednie działanie promieni słonecznych, otwartego ognia lub ciepła.
- Nigdy nie zanurzaj produktu w wodzie ani nie umieszczaj go w zmywarce do naczyń.

- Nie zdejmuj pokrywki, gdy trwa proces zaparzania.
- Wyjmij wtyczkę z gniazdka, gdy urządzenie nie jest używane, oraz przed przystąpieniem do czyszczenia.
- Przed przystąpieniem do serwisowania i wymiany części odłącz produkt od źródła zasilania.
- Dzieci poniżej 8 roku życia nie powinny przebywać w pobliżu urządzenia, chyba że są stale pilnowane.
- Używanie przez dzieci powinno być zawsze nadzorowane.
- Ten produkt nie jest zabawką. Nie pozwól, aby dzieci bawiły się produktem.
- Nie przenoś produktu podczas jego pracy.
- Temperatura odkrytych powierzchni może być bardzo wysoka, gdy urządzenie jest włączone.
- Nie dotykaj gorących części produktu bezpośrednio.
- Nie napełniaj zbiornika wody poniżej oznaczenia „min”.
- Nie napełniaj zbiornika wody powyżej oznaczenia „max”.

## Przed pierwszym użyciem

1. Produkt należy czyścić zwilżoną szmatką.
  2. Produkt należy ustawić na stabilnej i równej powierzchni.
  3. Podłącz kabel zasilający **A 11** do gniazda zasilania.
- A** Podczas pierwszego użycia tego produktu wykonaj dwa pełne cykle pracy, aby wyczyścić jego wnętrze.

## Napełnianie zbiornika na wodę

1. Zdejmij górną osłonę **A 8** ze zbiornika wody **A 9**.
  2. Napełnij **A 9** do oznaczenia „max” na wskaźniku poziomu wody **A 10**.
- A** Nie napełniaj zbiornika wody powyżej oznaczenia „max” na **A 10**.
- A** Nie napełniaj zbiornika wody poniżej oznaczenia „min” na **A 10**.
- A** Nie rozlewaj wody na produkt.
3. Umieść **A 8** z powrotem w **A 9**.

## Pobór ciepłej wody

- A** Nie zdejmuj osłony **A 8**, gdy woda jest nalewana.
- A** LED-owy wskaźnik statusu **A 2** miga na niebiesko i zielono, co oznacza, że poziom wody spadł poniżej poziomu „min”.
1. Umieść szklankę pod dziobkiem **A 3**.

2. Wybierz pomiędzy:

- A. Dotknij przycisku on/off **A 1** raz dla 200 ml gorącej wody.  
**A 2** zaświeci się na niebiesko.
  - B. Dotknij dwukrotnie **A 1** dla ciągłego przepływu gorącej wody.  
**A 2** zaświeci się na zielono.
3. Naciśnij **A 1**, aby ręcznie zatrzymać cykl.

## Opróżnianie płytki ociekowej

1. Połóż jedną rękę na **A 8**, aby ustabilizować produkt.
2. Podnieś płytkę ociekową **A 7** drugą ręką.
3. Zdejmij płytkę ociekową **A 6**.
4. Opróżnij **A 7**.
5. Umieść **A 6** z powrotem w **A 7**.
6. Umieść **A 7** z powrotem w produkcie.
- i** Dla mniejszych szklanek umieść **A 7** na zaciskach mocujących **A 5**, aby uniknąć rozchlapywania gorącej wody.

## Resetowanie produktu

- Umieść kluczyk do resetowania **A 14** w otworze resetowania **A 4**.  
Maszyna automatycznie wychodzi z trybu resetowania.

## Odwapnianie produktu

1. Zdemontuj **A 8**.
2. Wlej do **A 9** 1000 ml octu.
3. Dodaj wodę do poziomu „max”.
4. Umieść **A 8** z powrotem w **A 9**.
5. Dotknij dwukrotnie **A 1**.
6. Zdemontuj **A 8**.
7. Napełnij **A 9** świeżą wodą do poziomu „max”.
8. Umieść **A 8** z powrotem w **A 9**.
9. Dotknij dwukrotnie **A 1**.
10. Powtarzaj kroki 6 – 9 do czasu, aż zapach octu zostanie wypłukany.

## Διανομέας ζεστού νερού

## KAWD100FBK



Για περισσότερες πληροφορίες δείτε το εκτενές online εγχειρίδιο:  
[ned.is/kawd100fbk](http://ned.is/kawd100fbk)

### Προοριζόμενη χρήση

Το Nedis KAWD100FBK είναι ένας διανομέας ζεστού νερού για στιγμιαίο βραστό νερό.

Το προϊόν αυτό προορίζεται αποκλειστικά για εσωτερικό χώρο.

Το προϊόν δεν πρέπει χρησιμοποιείται για επαγγελματική χρήση.

Οποιαδήποτε τροποποίηση του προϊόντος μπορεί να έχει επιπτώσεις στην ασφάλεια, την εγγύηση και τη σωστή λειτουργία.

Το προϊόν αυτό προορίζεται μόνο για κανονική οικιακή χρήση και μπορεί επίσης να χρησιμοποιηθεί από μη έμπειρους χρήστες για την τυπική οικιακή χρήση, όπως: καταστήματα, γραφεία ή άλλο παρόμοιο εργασιακό περιβάλλον, φάρμες, από πελάτες ξενοδοχείων, μοτέλ και άλλους χώρους διαμονής και/ή σε ξενώνες με πρωινό.

Το προϊόν αυτό μπορεί να χρησιμοποιηθεί από παιδιά 8 ετών και άνω και από άτομα με μειωμένες σωματικές, αισθητηριακές ή διανοητικές ικανότητες ή χωρίς εμπειρία και γνώσεις αν επιβλέπονται ή τους έχουν δοθεί οδηγίες για την ασφαλή χρήση του προϊόντος και κατανοούν τους κινδύνους που εμπλέκονται. Τα παιδιά δεν πρέπει να παίζουν με το προϊόν. Η καθαριότητα και η συντήρηση από τον χρήστη δεν πρέπει να πραγματοποιείται από παιδιά χωρίς επίβλεψη.

### Χαρακτηριστικά

Προϊόν	Διανομέας ζεστού νερού
Αριθμός είδους	KAWD100FBK
Διαστάσεις (Β x Π x Υ)	240 x 140 x 300 mm
Βάρος	1595 g
Τροφοδοσία ρεύματος	220 - 240 VAC / 50/60 Hz
Κατανάλωση ρεύματος	2200 - 2600 W
Ποσότητα νερού	0,5 - 2,5 L

## Κύρια μέρη (εικόνα Α)

- |   |                                       |    |                       |
|---|---------------------------------------|----|-----------------------|
| 1 | Κουμπί ενεργοποίησης/ απενεργοποίησης | 7  | Δίσκος σταγόνων       |
| 2 | LED ένδειξη                           | 8  | Πάνω καπάκι           |
| 3 | Στόμιο                                | 9  | Δεξαμενή νερού        |
| 4 | Οπή επαναφοράς                        | 10 | Ένδειξη στάθμης νερού |
| 5 | Κλιπ στήριξης                         | 11 | Καλώδιο ρεύματος      |
| 6 | Δίσκος για το στάξιμο σταγόνων        | 12 | Στοπ αποστράγγισης    |
|   |                                       | 13 | Κάλυμμα κάτω πλευράς  |
|   |                                       | 14 | Κλειδί επαναφοράς     |

## Οδηγίες ασφάλειας

### ΠΡΟΕΙΔΟΠΟΙΗΣΗ

- Βεβαιωθείτε ότι έχετε διαβάσει και κατανοήσει αυτές τις οδηγίες πριν εγκαταστήσετε ή χρησιμοποιήσετε το προϊόν. Κρατήστε αυτό το έγγραφο για μελλοντική αναφορά.
- Χρησιμοποιείτε το προϊόν μόνο σύμφωνα με αυτό το έγγραφο.
- Μην χρησιμοποιείτε το προϊόν εάν οποιοδήποτε τμήμα του έχει ζημιά ή ελάττωμα. Αντικαταστήστε αμέσως ένα χαλασμένο ή ελαττωματικό προϊόν.
- Μην ρίχνετε κάτω το προϊόν και αποφύγετε τα τραντάγματα.
- Για να μειώσετε τον κίνδυνο ηλεκτροπληξίας, η συντήρηση του προϊόντος πρέπει να πραγματοποιείται μόνο από εξουσιοδοτημένο τεχνικό συντήρησης.
- Αποσυνδέστε το προϊόν από το ρεύμα όπως και άλλες συσκευές αν προκύψει κάποιο πρόβλημα.
- Να χρησιμοποιείτε το προϊόν μόνο για την θέρμανση νερού.
- Μη χρησιμοποιείτε το προϊόν όταν υπάρχει ρωγμή στην επιφάνεια.
- Τοποθετήστε το προϊόν σε μία σταθερή και επίπεδη επιφάνεια.
- Βεβαιωθείτε ότι το νερό δεν εισέρχεται στην πρίζα.
- Συνδέστε μόνο σε πρίζα με γείωση.
- Μην αποσυνδέετε το φορτιστή τραβώντας από το καλώδιο. Να κρατάτε πάντα γερά το φικ και να τραβάτε.
- Το καλώδιο ρεύματος δεν πρέπει να έρχεται σε επαφή με τις θερμές επιφάνειες.
- Μην εκθέτετε το προϊόν σε άμεσο ηλιακό φως, γυμνές φλόγες ή θερμαντικά στοιχεία.
- Ποτέ μην βυθίσετε το προϊόν σε νερό ή μην το βάλετε σε πλυντήριο πιάτων.

- Μην αφαιρείτε το καπάκι ενώ πραγματοποιείται ο κύκλος παρασκευής καφέ.
- Αποσυνδέστε το προϊόν όταν δεν χρησιμοποιείται και πριν από τον καθαρισμό.
- Αποσυνδέστε το προϊόν από το ρεύμα πριν από το σέρβις και κατά την αντικατάσταση εξαρτημάτων.
- Μακριά από παιδιά κάτω των 8 ετών εκτός και αν παρακολουθούνται συνεχώς.
- Τα παιδιά που το χρησιμοποιούν πρέπει να επιβλέπονται συνέχεια.
- Αυτό το προϊόν δεν είναι παιχνίδι. Τα παιδιά και τα κατοικίδια δεν πρέπει να παίζουν με το προϊόν.
- Μην μετακινείτε το προϊόν κατά τη λειτουργία.
- Η θερμοκρασία στις επιφάνειες που έχετε πρόσβαση μπορεί να είναι υψηλή ενόσω το προϊόν λειτουργεί.
- Μην αγγίζετε απευθείας τα θερμά μέρη του προϊόντος.
- Μην γεμίζετε τη δεξαμενή νερού κάτω από την ένδειξη «min».
- Μην γεμίζετε τη δεξαμενή νερού πάνω από την ένδειξη «max»

## Πριν τη πρώτη χρήση

1. Καθαρίστε το προϊόν με ένα υγρό πανί.
2. Τοποθετήστε το προϊόν σε μία σταθερή και επίπεδη επιφάνεια.
3. Συνδέστε το καλώδιο ρεύματος **A11** σε μία πρίζα.

**A** Όταν χρησιμοποιείτε το προϊόν για πρώτη φορά, πραγματοποιήστε δύο πλήρη κύκλους για να καθαρίσετε το προϊόν εσωτερικά.

## Πλήρωση της δεξαμενής νερού

1. Απομακρύνετε το πάνω καπάκι **A8** από τη δεξαμενή νερού **A9**.
  2. Γεμίστε το **A9** έως την ένδειξη "max" της στάθμης νερού **A10**.
- A** Μην γεμίζετε τη δεξαμενή νερού πάνω από την ένδειξη «max» **A10**.
- A** Μην γεμίζετε τη δεξαμενή νερού κάτω από την ένδειξη «min» **A10**.
- A** Μην ρίχνετε νερό πάνω στο προϊόν.
3. Τοποθετήστε το **A8** ξανά στο **A9**.

## Βρύση ζεστού νερού

- A** Μην απομακρύνετε το **A8** ενώ διανέμεται ζεστό νερό.
- A** Η ένδειξη λειτουργίας LED **A2** αναβοσβήνει με μπλε και πράσινο για να υποδείξει ότι η στάθμη νερού βρίσκεται κάτω από το «ελαχ.»
1. Τοποθετήστε ένα ποτήρι κάτω από το στόμιο **A3**.

2. Επιλέξτε ανάμεσα σε:

A. Πατήστε το κουμπί ενεργοποίηση / απενεργοποίηση **A 1** μία φορά για 200 ml ζεστού νερού.

Το **A 2** φωτίζεται με μπλε.

B. Πατήστε δύο φορές το **A 1** για συνεχόμενη ροή ζεστού νερού.

Το **A 2** φωτίζεται με πράσινο.

3. Πατήστε το **A 1** για να διακόψετε χειροκίνητα τον κύκλο.

## Άδειασμα του δίσκου για στάξιμο σταγόνων

1. Τοποθετήστε ένα χέρι στο **A 8** για να σταθεροποιήσετε το προϊόν.

2. Σηκώστε τον δίσκο **A 7** με το άλλο χέρι.

3. Απομακρύνετε τον δίσκο **A 6**.

4. Αδειάστε το **A 7**.

5. Τοποθετήστε το **A 6** ξανά στο **A 7**.

6. Τοποθετήστε **A 7** ξανά στο προϊόν.

**i** Για μικρότερα ποτήρια, τοποθετήστε το **A 7** στα κλιπ στήριξης **A 5** για να εμποδίσετε το πιτσίλισμα του ζεστού νερού.

## Επαναφορά του προϊόντος

- Τοποθετήστε τον κλειδί επαναφοράς **A 14** μέσα στην οπή επαναφοράς **A 4**. Το μηχάνημα σταματάει αυτόματα την λειτουργία επαναφοράς.

## Αφαλάτωση του προϊόντος

1. Απομακρύνετε το **A 8**.

2. Γεμίστε το **A 9** με 1000 ml λευκό ξύδι.

3. Προσθέστε νερό έως την ένδειξη «max».

4. Τοποθετήστε το **A 8** ξανά στο **A 9**.

5. Πατήστε δύο φορές το **A 1**.

6. Απομακρύνετε το **A 8**.

7. Γεμίστε το **A 9** με καθαρό νερό έως την ένδειξη «max».

8. Τοποθετήστε το **A 8** ξανά στο **A 9**.

9. Πατήστε δύο φορές το **A 1**.

10. Επαναλάβετε το βήμα 6 - 9 μέχρι να απομακρυνθεί η οσμή του ξυδιού.

# Dávkovač horúcej vody

KAWD100FBK



Viac informácií nájdete v rozšírenom návode

online: [ned.is/kawd100fbk](http://ned.is/kawd100fbk)

## Určené použitie

Nedis KAWD100FBK je dávkovač horúcej vody na okamžité získanie vriacej vody. Výrobok je určený len na použitie vo vnútri.

Výrobok nie je určený na profesionálne použitie.

Každá zmena výrobku môže mať následky na bezpečnosť, záruku a správne fungovanie.

Tento výrobok je určený na typické použitie v domácnostiach, môžu ho využívať aj bežní používatelia v prostrediach, ako sú: obchody, kancelárie a iné podobné pracovné prostredia, domy na farme, ako aj klienti v hoteloch, motelloch a ostatných obytných prostrediach a/alebo v ubytovacích zariadeniach s raňajkami.

Tento výrobok môžu používať deti od 8 rokov a staršie a osoby so zníženými fyzickými, zmyslovými alebo mentálnymi schopnosťami alebo s nedostatkom skúseností a znalostí iba pod dozorom alebo pokiaľ sú poučení o používaní výrobku bezpečným spôsobom a chápu súvisiace riziká. Deti sa nesmú hrať s výrobkom. Čistenie a používateľskú údržbu nesmú vykonávať deti bez dozoru.

## Technické údaje

Produkt	Dávkovač horúcej vody
Číslo výrobku	KAWD100FBK
Rozmery (h x š x v)	240 x 140 x 300 mm
Hmotnosť	1595 g
Napájanie	220 - 240 VAC / 50/60 Hz
Spotreba energie	2200 - 2600 W
Množstvo vody	0,5 - 2,5 L

## Hlavné časti (obrázok A)

- |   |                            |    |                        |
|---|----------------------------|----|------------------------|
| 1 | Tlačidlo zapnutia/vypnutia | 8  | Horné veko             |
| 2 | LED indikátor stavu        | 9  | Nádrž na vodu          |
| 3 | Hrdlo                      | 10 | Indikátor hladiny vody |
| 4 | Resetovací otvor           | 11 | Napájací kábel         |
| 5 | Montážne spony             | 12 | Vypúšťacia zátka       |
| 6 | Odkvapkávací podložka      | 13 | Spodný kryt            |
| 7 | Odkvapkávací podnos        | 14 | Resetovací kľúč        |

## Bezpečnostné pokyny

### VAROVANIE

- Pred inštaláciou alebo použitím výrobku si nezabudnite prečítať a pochopiť všetky pokyny v tomto dokumente. Tento dokument uchovajte pre potreby v budúcnosti.
- Výrobok používajte len podľa opisu v tomto dokumente.
- Výrobok nepoužívajte, ak je jeho časť poškodená alebo chybná. Poškodený alebo chybný výrobok okamžite vymeňte.
- Dávajte pozor, aby vám výrobok nepadol a zabráňte nárazom.
- Servis tohto výrobku môže vykonávať len kvalifikovaný technik, aby sa znížilo nebezpečenstvo poranenia elektrickým prúdom.
- Ak sa vyskytnú problémy, výrobok odpojte od zdroja napájania a iného zariadenia.
- Nepoužívajte výrobok na ohrev ničoho iného okrem vody.
- Nepoužívajte výrobok, ak je povrch prasknutý.
- Výrobok položte na stabilný a rovný povrch.
- Dbajte na to, aby sa voda nedostala do napájacej elektrickej zásuvky.
- Výrobok pripájajte len k uzemnenej elektrickej zásuvke.
- Nabíjačku neodpájajte od elektrickej zásuvky tiahnutím kábla. Vždy chyťte zástrčku a vyťahnite ju.
- Dbajte na to, aby sa napájací kábel nedotýkal horúcich povrchov.
- Výrobok nevystavujte priamemu slnečnému svetlu, otvorenému ohňu a vysokej teplote.
- Nikdy neponárajte výrobok do vody ani ho nedávajte do umývačky riadu.
- Počas prebiehajúceho cyklu varenia neodstraňujte horné veko.

- Odpojte výrobok od elektrickej zásuvky, keď sa nepoužíva a pred čistením.
- Pred servisom a pri výmene dielcov odpojte výrobok od zdroja napájania.
- Deti do 8 rokov by mali byť mimo dosahu výrobku alebo pod stálym dozorom.
- Pokiaľ výrobok používajú deti, mal by sa nad nimi zabezpečiť neustály dozor.
- Tento výrobok nie je hračka. Nikdy nedovoľte deťom ani domácim zvieratám, aby sa hrali s týmto výrobkom.
- Nepremiestňujte výrobok počas činnosti.
- Keď je výrobok v činnosti, teplota prístupných povrchov môže byť vysoká.
- Nedotýkajte sa priamo horúcich častí výrobku.
- Nenapĺňajte nádrž na vodu pod indikátor „min“.
- Nenapĺňajte nádrž na vodu nad značku „max“.

## Pred prvým použitím

1. Výrobok čistíte vlhkou handričkou.
2. Výrobok položte na stabilný a rovný povrch.
3. Pripojte napájací kábel **A 11** k napájacej elektrickej zásuvke.

**A** Pri prvom použití tohto výrobku vykonajte dva celé cykly na vyčistenie vnútra výrobku.

## Plnenie nádrže na vodu

1. Odstráňte horné veko **A 8** z nádrže na vodu **A 9**.
  2. Naplňte **A 9** po značku „max“ na indikátore hladiny vody **A 10**.
- A** Nenapĺňajte nádrž na vodu nad značku „max“ na **A 10**.
- A** Nenapĺňajte nádrž na vodu pod značku „min“ na **A 10**.
- A** Dbajte na to, aby sa na výrobok nevyliala žiadna voda.
3. Umiestnite **A 8** späť na **A 9**.

## Vypúšťanie horúcej vody

**A** Neodstraňujte **A 8** počas dávkovania horúcej vody.

**A** Stavový LED indikátor **A 2** bude blikať modrou a zelenou farbou, čo znamená, že hladina vody klesla pod značku „min“.

1. Umiestnite pohár pod výstup **A 3**.
2. Vyberte si medzi možnosťami:
  - A. Raz klepnite na tlačidlo vypínača **A 1** na získanie 200 ml horúcej vody.
  - A 2** sa rozsvieti modrou farbou.

- B. Dvakrát klepnite na **A 1** na získanie nepretržite tečúcej horúcej vody.  
**A 2** sa rozsvieti zelenou farbou.
3. Stlačením **A 1** manuálne zastavíte cyklus.

## Vyprázdnenie odkvapkávacej podložky

1. Položte ruku na **A 8**, aby sa výrobok stabilizoval.
2. Druhou rukou nadvihnite odkvapkávací podnos **A 7**.
3. Odstráňte odkvapkávaciu podložku **A 6**.
4. Vyprázdnite **A 7**.
5. Umiestnite **A 6** späť na **A 7**.
6. Umiestnite **A 7** späť na výrobok.
- i** Pri menších pohároch umiestnite **A 7** na montážne spony **A 5**, aby nedošlo k striekaniu horúcej vody.

## Resetovanie výrobku

- Umiestnite resetovací kľúč **A 14** do resetovacieho otvoru **A 4**.  
Zariadenie automaticky ukončí režim resetovania.

## Odstránenie vodného kameňa z výrobku

1. Odstráňte **A 8**.
2. Naplňte **A 9** 1000 ml bieleho octu.
3. Pridajte vodu po maximálnu úroveň.
4. Umiestnite **A 8** späť na **A 9**.
5. Dvakrát klepnite na **A 1**.
6. Odstráňte **A 8**.
7. Naplňte **A 9** čistou vodou po maximálnu úroveň.
8. Umiestnite **A 8** späť na **A 9**.
9. Dvakrát klepnite na **A 1**.
10. Opakujte krok 6 - 9 dotedy, kým sa nevypláchnu zápach octu.

# Ohřívač vody

KAWD100FBK



Více informací najdete v rozšířené příručce online:

[ned.is/kawd100fbk](http://ned.is/kawd100fbk)

## Zamýšlené použití

KAWD100FBK značky Nedis je ohřívač vody určený k okamžitému vaření vody. Tento výrobek je určen výhradně k použití ve vnitřních prostorách.

Výrobek není určen k profesionálnímu použití.

Jakékoli úpravy výrobku mohou ovlivnit jeho bezpečnost, záruku a správné fungování.

Tento výrobek je určen k použití v domácím prostředí nebo v neprofesionálním kuchyňském prostředí, např. v obchodech, kancelářích a dalších podobných pracovních prostředích, na farmách, klienty v hotelech, motelech a dalších rezidenčních prostorách a/nebo v zařízeních poskytujících ubytování se snídání.

Tento výrobek mohou používat děti od 8 let a osoby se sníženými tělesnými, smyslovými nebo duševními schopnostmi nebo s nedostatkem zkušeností a znalostí, pokud jsou pod dohledem, nebo podle pokynů ohledně bezpečného používání výrobku, pokud se seznámí s možnými riziky. Děti by si s výrobkem neměly hrát. Čištění a užitelskou údržbu nesmí vykonávat děti bez dozoru.

## Technické údaje

Produkt	Ohřívač vody
Číslo položky	KAWD100FBK
Rozměry (H × Š × V)	240 × 140 × 300 mm
Hmotnost	1595 g
Zdroj napájení	220 - 240 VAC / 50/60 Hz
Příkon	2200 - 2600 W
Množství vody	0,5 - 2,5 L

## Hlavní části (obrázek A)

- |   |                    |    |                      |
|---|--------------------|----|----------------------|
| 1 | Tlačítko zap./vyp. | 8  | Horní víko           |
| 2 | LED ukazatel stavu | 9  | Nádržka na vodu      |
| 3 | Výsypka            | 10 | Ukazatel úrovně vody |
| 4 | Otvor pro reset    | 11 | Napájecí kabel       |
| 5 | Montážní svorky    | 12 | Drenážní zátka       |
| 6 | Odkapávač          | 13 | Kryt dna             |
| 7 | Odkapávací táč     | 14 | Tlačítko Reset       |

## Bezpečnostní pokyny

### VAROVÁNÍ

- Před instalací či používáním výrobku si nejprve kompletně přečtete pokyny obsažené v tomto dokumentu a ujistěte se, že jim rozumíte. Dokument uschovejte pro případné budoucí použití.
- Výrobek používejte pouze tak, jak je popsáno v tomto dokumentu.
- Výrobek nepoužívejte, pokud je jakákoli část poškozená nebo vadná. Poškozený nebo vadný výrobek okamžitě vyměňte.
- Zabraňte pádu výrobku a chraňte jej před nárazy.
- Servisní zásahy na tomto výrobku smí provádět pouze kvalifikovaný technik údržby, sníží se tak riziko úrazu elektrickým proudem.
- Dojde-li k jakémukoli problému, odpojte výrobek ze sítě a od jiných zařízení.
- Nepoužívejte výrobek k ohřívání ničeho jiného, než je voda.
- Nepoužívejte výrobek, pokud je jeho povrch prasklý.
- Umístěte výrobek na stabilní a rovný povrch.
- Zajistěte, aby se voda nedostala do napájecího zdroje.
- Připojte vždy pouze do uzemněné stěnové zásuvky.
- Nabíječku neodpojujte taháním za kabel. Zástrčku vždy uchopte a vytáhněte.
- Nenechte napájecí kabel dotknout horkých povrchů.
- Nevystavujte výrobek přímému slunečnímu záření, otevřenému ohni či vysokým teplotám.
- Nikdy výrobek neponořujte do vody ani nedávejte do myčky nádobí.
- Když probíhá vaření, neodstraňujte víko.
- Před čištěním a v době, kdy výrobek nepoužíváte, jej odpojte ze zásuvky.

- Před údržbou a výměnou součástí vždy odpojte výrobek od napájecího zdroje.
- Děti mladší 8 let by měly být drženy mimo dosah, pokud nebudou pod neustálým dozorem.
- Je-li výrobek používán dětmi, je nutné mít je neustále pod dozorem.
- Tento výrobek není hračka. Nedovolte, aby si s výrobkem hrály děti nebo domácí zvířata.
- Během provozu výrobek nepřemísťujte.
- Teplota přístupných povrchů může být během používání výrobku velmi vysoká.
- Nedotýkejte se horkých částí výrobku.
- Neplňte nádržku na vodu méně, než je ryska „min“.
- Neplňte nádržku na vodu nad rysku „max“.

## Před prvním použitím

1. Výrobek čistěte vlhkým hadříkem.
2. Umístěte výrobek na stabilní a rovný povrch.
3. Připojte napájecí kabel **A 11** do zásuvky.

**A** Když používáte výrobek poprvé, nejprve proveďte dva úplné cykly, aby se vyčistil vnitřek výrobku.

## Plnění nádržky na vodu

1. Odstraňte horní víko **A 8** z nádržky na vodu **A 9**.
  2. Naplňte **A 9** po rysku „max“ na ukazateli hladiny vody **A 10**.
- A** Neplňte nádržku na vodu nad rysku „max“ na **A 10**.
- A** Neplňte nádržku na vodu méně, než je ryska „min“ na **A 10**.
- A** Nevylévejte vodu na výrobek.
3. Umístěte **A 8** zpět na **A 9**.

## Čepování horké vody

- A** Během čepování horké vody neodstraňujte **A 8**.
- A** LED ukazatel stavu **A 2** bliká modře a zeleně, což značí, že hladina vody klesla pod úroveň „min“.
1. Pod trysku **A 3** vložte sklenici.
  2. Zvolte mezi:
    - A. Jedním klepnutím na tlačítko zap./vyp. **A 1** pro 200 ml horké vody.
    - A 2** se rozsvítí modře.

- B. Dvě klepnutí na **A 1** pro nepřetržitý proud horké vody.  
**A 2** se rozsvítí zeleně.
3. Stiskem **A 1** cyklus ručně zastavíte.

## Vyprázdnění odkapávače

1. Položte jednu ruku na **A 8**, tím výrobek stabilizujete.
2. Druhou rukou zvedněte tácek odkapávače **A 7** nahoru.
3. Odstraňte odkapávač **A 6**.
4. Vyprázdňte **A 7**.
5. Umístěte **A 6** zpět na **A 7**.
6. Umístěte **A 7** zpět na výrobek.
- i** Máte-li menší hrníčky, vložte **A 7** na montážní svorky **A 5**, zabráníte tím stříkání horké vody.

## Resetování výrobku

- Zasuňte resetovací klíč **A 14** do resetovacího otvoru **A 4**.  
Přístroj automaticky opustí resetovací režim.

## Odstraňování vodního kamene

1. Odstraňte **A 8**.
2. Naplňte **A 9** 1000 ml bílého octa.
3. Přidejte vodu po rysku Max.
4. Umístěte **A 8** zpět na **A 9**.
5. Klepněte dvakrát na **A 1**.
6. Odstraňte **A 8**.
7. Naplňte **A 9** čistou vodou na maximum.
8. Umístěte **A 8** zpět na **A 9**.
9. Klepněte dvakrát na **A 1**.
10. Opakujte kroky 6–9, dokud zápach octa nezmizí.

# Dozator de apă fierbinte

# KAWD100FBK



Pentru informații suplimentare, consultați manualul extins, disponibil online: [ned.is/kawd100fbk](http://ned.is/kawd100fbk)

## Utilizare preconizată

Nedis KAWD100FBK este un dozator de apă fierbinte pentru apă fiartă instantanee.

Produsul este destinat exclusiv pentru utilizare în interior.

Produsul nu este destinat utilizării profesionale.

Orice modificare a produsului poate avea consecințe pentru siguranța, garanția și funcționarea corectă a produsului.

Acest produs este destinat utilizării în gospodării, pentru funcții gospodărești obișnuite și poate fi folosit de asemenea de către utilizatori care nu au nivel de expert pentru funcții gospodărești obișnuite, de exemplu: magazine, birouri sau alte medii de lucru similare, ferme, de către clienții hotelurilor, motelurilor și altor medii de tip rezidențial și/sau în medii de tip cazare și mic dejun.

Acest produs poate fi utilizat de copiii cu vârsta peste 8 ani și de persoanele cu capacități fizice, senzoriale sau mentale reduse sau fără experiență și fără cunoștințe dacă acestea sunt supravegheate sau instruite cu privire la utilizarea produsului într-un mod sigur și înțeleg pericolele implicate. Copii nu trebuie să se joace cu produsul. Curățarea și întreținerea de către utilizator nu trebuie să fie efectuate de copii fără supraveghere.

## Specificații

Produs	Dozator de apă fierbinte
Numărul articolului	KAWD100FBK
Dimensiuni (d x l x h)	240 x 140 x 300 mm
Greutate	1595 g
Alimentare electrică	220 - 240 VAC / 50/60 Hz
Consum de electricitate	2200 - 2600 W
Cantitate de apă	0,5 - 2,5 L

## Piese principale (imagine A)

- |                                       |   |
|---------------------------------------|---|
| 1 Buton pornit/oprit <sup>1</sup>     | 8 Capac superior <sup>1</sup>                 |
| 2 LED indicator de stare <sup>1</sup> | 9 Rezervor de apă <sup>1</sup>                |
| 3 Canal <sup>1</sup>                  | 10 Indicator pentru nivelul apei <sup>1</sup> |
| 4 Orificiu de resetare <sup>1</sup>   | 11 Cablu electric <sup>1</sup>                |
| 5 Cleme de montare <sup>1</sup>       | 12 Opritor de scurgere <sup>1</sup>           |
| 6 Tavă pentru picături <sup>1</sup>   | 13 Capac inferior <sup>1</sup>                |
| 7 Tavă pentru picurare <sup>1</sup>   | 14 Cheie de resetare <sup>1</sup>             |

## Instrucțiuni de siguranță

### AVERTISMENT

- Asigurați-vă că ați citit complet și că ați înțeles instrucțiunile din acest document înainte de a instala sau utiliza produsul. Păstrați acest document pentru a-l consulta ulterior.
- Folosiți produsul exclusiv conform descrierii din acest document.
- Nu folosiți produsul dacă o piesă este deteriorată sau defectă. Înlocuiți imediat produsul deteriorat sau defect.
- Nu lăsați produsul să cadă și evitați ciocnirile elastice.
- Service-ul asupra acestui produs poate fi realizat doar de către un tehnician calificat pentru întreținere, pentru a reduce riscul de electrocutare.
- Deconectați produsul de la sursa electrică și de la alte echipamente în cazul în care apar probleme.
- Nu folosiți produsul pentru a încălzi orice altceva decât apă.
- Nu folosiți produsul în cazul în care suprafața sa este fisurată.
- Așezați produsul pe o suprafață stabilă și plană.
- Asigurați-vă că în priza electrică nu pătrunde apă.
- Conectați numai la o priză cu împământare.
- Nu trageți de cablu pentru a deconecta încărcătorul. Apucați întotdeauna ștecherul și trageți de acesta.
- Nu lăsați cablul electric să atingă suprafețele fierbinți.
- Nu expuneți produsul la lumina directă a soarelui, foc deschis sau surse de căldură.
- Nu scufundați niciodată produsul în apă și nu îl puneți într-o mașină de spălat vase.
- Nu îndepărtați capacul superior în timpul ciclului de preparare.

- Deconectați produsul când nu îl utilizați și înainte de curățare.
- Deconectați produsul de la sursa electrică înainte de service și când înlocuiți piese.
- Copiii cu vârsta mai mică de 8 ani nu trebuie lăsați să se apropie de produs decât dacă sunt supravegheați continuu.
- Utilizarea bateriilor de către copii trebuie să se facă în permanență sub supraveghere.
- Acest produs nu este o jucărie. Nu permiteți niciodată copiilor sau animalelor de companie să se joace cu acest produs.
- Nu deplasați produsul în timpul funcționării.
- Temperatura suprafețelor accesibile poate fi ridicată în timpul funcționării produsului.
- Nu atingeți direct părțile fierbinți ale produsului.
- Nu umpleți rezervorul de apă sub indicatorul „min”.
- Nu umpleți rezervorul de apă peste indicatorul „max”.

## Înainte de prima utilizare

1. Curățați produsul cu o lavetă umedă.
2. Așezați produsul pe o suprafață stabilă și plană.
3. Conectați cablul electric **A 11** la priza electrică.

**A** La prima utilizare a acestui produs, efectuați două cicluri complete, pentru a curăța interiorul produsului.

## Umplerea rezervorului de apă

1. Scoateți capacul superior **A 8** de pe rezervorul de apă **A 9**.
  2. Umpleți **A 9** până la nivelul „max” de pe indicatorul de nivel al apei **A 10**.
- A** Nu umpleți rezervorul de apă peste indicatorul „max” de pe **A 10**.
- A** Nu umpleți rezervorul de apă sub indicatorul „min” de pe **A 10**.
- A** Nu deversați apă pe produs.
3. Așezați **A 8** înapoi pe **A 9**.

## Curgerea apei fierbinți de la dozator

- A** Nu scoateți **A 8** în timp ce este distribuită apă fierbinte.
- A** LED-ul indicator de stare **A 2** clipește în albastru și verde pentru a arăta că nivelul apei a ajuns sub nivelul „min”.
1. Așezați un pahar sub gura de evacuare **A 3**.

2. Alegeți dintre:

A. Atingeți butonul pornit/oprit **A 1** o dată pentru 200 ml de apă fierbinte.

**A 2** se aprinde în albastru.

B. Atingeți de două ori **A 1** pentru curgerea continuă a apei fierbinți.

**A 2** se aprinde în verde.

3. Apăsați **A 1** din nou pentru a opri manual ciclul.

## Golirea tăvii pentru picături

1. Puneți o mână pe **A 8** pentru stabilizarea produsului.

2. Ridicați tava pentru picături **A 7** cu cealaltă mână.

3. Scoateți tava pentru picături **A 6**.

4. Goliți **A 7**.

5. Așezați **A 6** înapoi pe **A 7**.

6. Așezați **A 7** înapoi pe produs.

**i** Pentru cești mai mici, așezați **A 7** pe clemele de montare **A 5** pentru evitarea împrôscării cu apă fierbinte.

## Resetarea produsului

- Așezați cheia de resetare **A 14** în orificiul de resetare **A 4**.

Aparatul iese automat din modul de resetare.

## Detartrarea produsului

1. Scoateți **A 8**.

2. Umpleți **A 9** cu 1000 ml de oțet alb.

3. Adăugați apă până la semnul maxim.

4. Așezați **A 8** înapoi pe **A 9**.

5. Atingeți de două ori **A 1**.

6. Scoateți **A 8**.

7. Umpleți **A 9** cu apă curată până la semnul maxim.

8. Așezați **A 8** înapoi pe **A 9**.

9. Atingeți de două ori **A 1**.

10. Repetați pasul 6 - 9 până la dispariția mirosului de oțet.

11.



**Nedis BV**

Reitscheweg 1, 5232 BX 's-Hertogenbosch, the Netherlands  
[www.nedis.com](http://www.nedis.com) - [service@nedis.com](mailto:service@nedis.com)