

BUTLER

Coffee Maker

16100128

1000 W for fast and hot coffee

QUICK START GUIDE

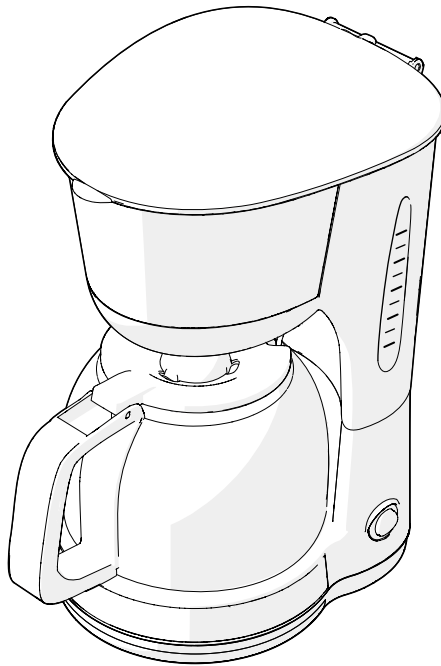

For more information see the extended manual online:
<https://cdn.nedis.com/manuals/html/16100128>

EN Quick start guide	4	HU Gyors beüzemelési útmutató	24
DE Kurzanleitung	5	PL Przewodnik Szybki start	26
FR Guide d'utilisation rapide	7	EL Οδηγός γρήγορης εκκίνησης	28
NL Snelstartgids	9	SK Rýchly návod	30
IT Guida rapida all'avvio	11	CS Rychlý návod	32
ES Guía de inicio rápido	13	RO Ghid rapid de inițiere	34
PT Guia de iniciação rápida	15	EST Lühijuhend	36
SV Snabbstartsguide	17	LV Ātrās palaišanas ceļvedis	37
FI Pika-aloitusopas	19	LT Greitasis pradžios vadovas	39
NO Hurtigguide	21	TR Hızlı başlangıç kılavuzu	41
DA Vejledning til hurtig start	22		

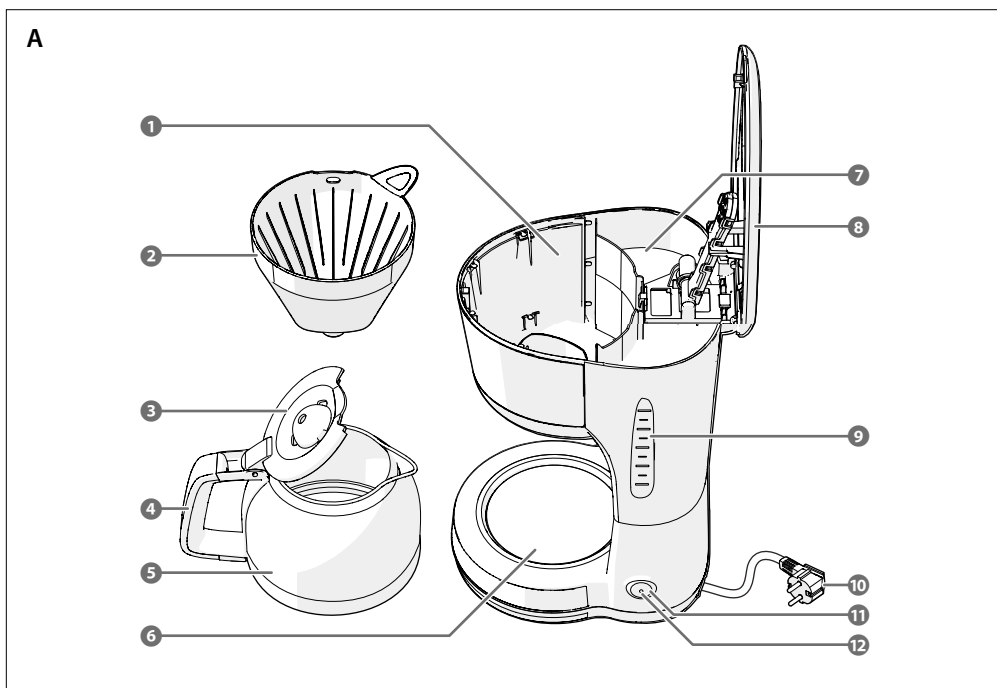

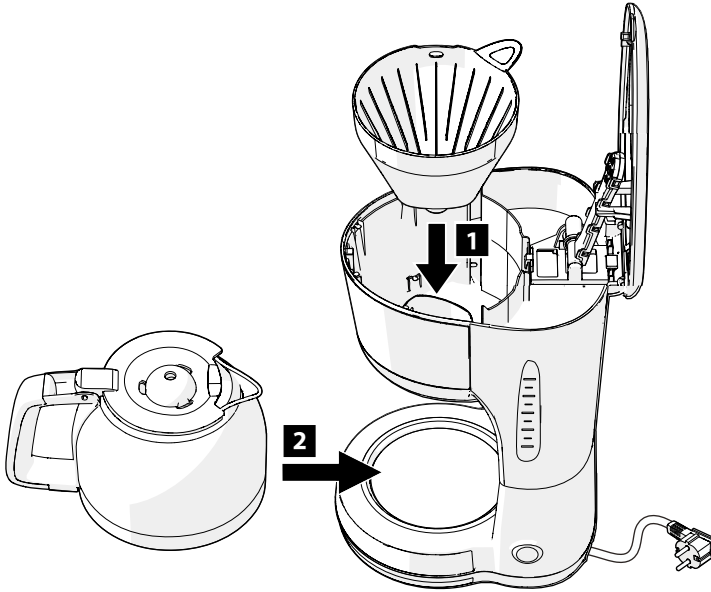
B**Specifications**

Product	Coffee Maker
Input voltage	220-240 V~ 50-60 HZ
Rated Power	1000 W
Power consumption in off mode	N/A
Time needed to reach off mode	N/A
Power consumption in standby mode	0.4 W
Time needed to reach standby mode	40 minutes
Power consumption in networked standby mode	N/A
Time needed to reach networked standby mode	N/A

Coffee Maker



For more information, scan the QR code on the front page to see the extended manual.

Intended use

This product is a coffee maker with a water reservoir for up to 10 cups of coffee.

This product is intended for indoor use only.

This product can be used by children aged from 8 years and above and persons with reduced physical, sensory or mental capabilities or lack of experience and knowledge if they have been given supervision or instruction concerning use of the product in a safe way and understand the hazards involved. Children shall not play with the product. Cleaning and user maintenance shall not be done by children without supervision.

The product is intended for domestic use only.

The product is not intended for professional use.

Any modification of the product may have consequences for safety, warranty and proper functioning.

Main parts (image A)

- | | |
|-------------------|-------------------------|
| ① Brewing chamber | ⑦ Water reservoir |
| ② Filter holder | ⑧ Top lid |
| ③ Jug lid | ⑨ Water level indicator |
| ④ Handle | ⑩ Power cable |
| ⑤ Coffee jug | ⑪ Power button |
| ⑥ Heating plate | ⑫ Indicator LED |

Safety instructions

Ensure you have fully read and understood the instructions in this document before you install or use the product. Keep the packaging and this document for future reference.

⚠ WARNING

Only use the product as described in this manual.

Choking hazard:

- Do not let children play with the packaging material. Always keep the packaging material out of the reach of children.

Electrical hazard:

- Do not use the product if a part is damaged or defective. Replace a damaged or defective product immediately.
- If the surface is cracked, immediately disconnect the product from the power supply and do not use the product anymore.
- Only power the product with the voltage corresponding to the markings on the product.
- Only plug the power cable into an earthed power outlet (for functional purposes only).
- Never touch the product, cord or power outlet with wet or damp hands.
- Do not expose the product to water, rain, moisture or high humidity.
- Do not open the product, there are no user serviceable parts inside.

- Do not immerse the product in water or other liquids.
- Disconnect the product from the power source before cleaning.
- Disconnect the product from the power source before service and when replacing parts.
- If the power cable is damaged, it must be replaced by the manufacturer, its service agent or similar qualified persons in order to avoid a hazard.

Fire hazard:

- Do not place the product in a cabinet when in use.
- Do not cover the product when in use.
- Place the product on a stable, flat and heat resistant surface.
- Do not expose the product to direct sunlight, high temperatures, humidity, dust or corrosive substances.
- The product remains hot after being switched off. Allow the product to cool down before moving or storing the product.
- Unplug the product when not in use and before cleaning.

⚠ CAUTION

Tripping hazard:

- Always keep the power cable and the product away from usual walkways.

Health hazard:

- Do not stare at the light source.
- This product is not a toy. Never allow children or pets to play with this product.
- Cleaning and user maintenance shall not be done by children without supervision.

Burning hazard:

- Do not use the glass pot if the handle is loose, damaged, or if the pot is broken in any way.
- The surfaces of the product get hot during use. Only touch the handles of the product to avoid burns.
- The glass and metal parts become very hot during use. Do not touch them to avoid burns.
- Freshly brewed coffee and its steam are very hot. Be careful to avoid burns to yourself and others.

NOTICE

Risk of damaging the product:

- Do not drop the product and avoid bumping.
- Only use accessories provided by the manufacturer.
- Never place an empty coffee jug on a hot heating plate, this may shatter the coffee jug.
- Always use cold water to fill the reservoir. Do not pour hot or boiling water into the reservoir. Before filling, make sure the product is switched off.
- Do not fill the reservoir above the top mark on the water level indicator.
- To avoid damaging the power cable, always fully extend the cord.
- Do not let the power cable touch hot surfaces.
- Do not let the power cable hang over the edge of a table or counter.

- Do not unplug the product by pulling on the cable. Always grasp the plug and pull.
- Do not use aggressive chemical cleaning agents when cleaning the product.

Check the contents of the package

Check that all parts are present and that no damage is visible on the parts. If parts are missing or damaged, contact the service desk via: support.melissa-online.com

Before first use

Remove all packaging from the outside and inside of the product.

1. Open top lid **A8**.
2. Fill the water reservoir **A7** with cold water.
3. Place the filter holder **A2** in the brewing chamber **A1**.
4. Close the top lid.
5. Make sure the jug lid **A3** is closed.
6. Place the coffee jug **A5** on the heating plate **A6**.
7. Plug the power cable **A10** into a power outlet.
8. Press the power button **A11** to start the brewing cycle. The indicator LED **A12** lights up red to indicate the product is switched on.

9. Do not open the top lid while the brewing cycle is in progress.
10. Take the coffee jug from the hot plate and discard the hot water in a sink.
11. Press the power button to switch off the product.

Using the product (image B)

1. Open the top lid.
2. Fill the water reservoir with clean water for every cup of coffee.
3. Place the filter holder in the brewing chamber.
4. Place a paper filter or the reusable filter in the filter holder.
5. Distribute the ground coffee evenly.
6. On average, one level spoon of ground coffee is enough for one cup of coffee. Adjust the amount according to your personal taste.
7. Close the top lid.
8. Make sure the jug lid is closed.
9. Place the coffee jug on the heating plate.
10. Plug the power cable into a power outlet.
11. Press the power button to start the brewing cycle.

The indicator LED lights up to indicate that the product is switched on.

12. Do not open the top lid while the brewing cycle is in progress.
13. Once the coffee is ready, the heating plate will keep it warm for 40 minutes.
14. Take the coffee jug from the hot plate and fill your cup with the brewed coffee.
15. After 40 minutes the product automatically switches to standby mode.
16. Press the power button to switch off the product.
17. Discard the used ground coffee.

Warranty

This product is intended for domestic use. Any changes and/or modifications to the product will invalidate the warranty. We can't accept any liability for damage caused by improper use of the product. Normal wear and tear is excluded from warranty.

Disclaimer

Due to the constant development of our products in terms of function and design, we reserve the right to make changes to the product without notice. All logos, brands and product names are trademarks or registered trademarks of their respective holders and are hereby recognized as such.

Disposal



This product is designated for separate collection at an appropriate collection point. Do not dispose of the product with household waste. For more information, contact the retailer or the local authority responsible for waste management.

EU declaration of conformity

We declare that this product is in compliance with the relevant EU legislation. The EU declaration of Conformity is available on our website or can be obtained upon request.

DE Kurzanleitung

Kaffeemaschine

16100128



Weitere Informationen erhalten Sie, wenn Sie den QR-Code auf der Titelseite scannen, um das erweiterte Handbuch anzuzeigen.

Anwendung

Bei diesem Produkt handelt es sich um eine Kaffeemaschine mit einem Wassertank für bis zu 10 Tassen Kaffee.

Dieses Produkt ist nur zur Verwendung in Innenräumen gedacht.

Dieses Produkt kann von Kindern ab 8 Jahren und darüber sowie von Personen mit verringerten physischen, sensorischen oder geistigen Fähigkeiten oder Mangel an Erfahrung und Wissen benutzt werden, wenn sie beaufsichtigt oder bezüglich des sicheren Gebrauchs des Produkts unterwiesen wurden und die damit verbundenen Gefahren verstehen. Kinder dürfen nicht mit dem Produkt spielen. Reinigung und Wartung durch den Benutzer dürfen nicht von Kindern ohne Aufsicht durchgeführt werden.

Das Produkt ist nur zur Verwendung in Privathaushalten gedacht.

Das Produkt ist nicht für den professionellen Einsatz gedacht.

Jegliche Modifikation des Produkts kann Folgen für die Sicherheit, Garantie und ordnungsgemäße Funktionalität haben.

Hauptbestandteile (Abbildung A)

- | | |
|----------------|-----------------------|
| 1 Brühkammer | 7 Wasserbehälter |
| 2 Filterhalter | 8 Oberer Deckel |
| 3 Kannendeckel | 9 Wasserstandsanzeige |
| 4 Griff | 10 Stromkabel |
| 5 Kaffeekanne | 11 Ein/Aus-Taste |
| 6 Heizplatte | 12 Anzeige-LED |

Sicherheitshinweise

Vergewissern Sie sich, dass Sie die Anweisungen in der Anleitung vollständig gelesen und verstanden haben, bevor Sie das Produkt installieren oder verwenden. Heben Sie die Verpackung und dieses Dokument zum späteren Nachschlagen auf.

⚠ WARNUNG

Verwenden Sie das Produkt nur wie in dieser Anleitung beschrieben.

Erstickungsgefahr:

- Lassen Sie Kinder nicht mit dem Verpackungsmaterial spielen. Bewahren Sie das Verpackungsmaterial immer außerhalb der Reichweite von Kindern auf.

Elektrische Gefahr:

- Verwenden Sie das Produkt nicht, wenn ein Teil beschädigt ist oder es einen Mangel aufweist. Ersetzen Sie ein beschädigtes oder defektes Produkt unverzüglich.
- Wenn die Oberfläche beschädigt ist, trennen Sie das Produkt unverzüglich von der Stromversorgung und verwenden Sie das Produkt nicht mehr.
- Versorgen Sie das Produkt nur mit der Spannung, die der Kennzeichnung auf dem Produkt entspricht.
- Stecken Sie das Stromkabel nur in eine geerdete Steckdose (nur für Funktionszwecke).
- Berühren Sie das Produkt, das Kabel oder die Steckdose niemals mit nassen oder feuchten Händen.
- Setzen Sie das Produkt nicht Wasser, Regen, Feuchtigkeit oder hoher Luftfeuchtigkeit aus.
- Öffnen Sie das Produkt nicht. Es befinden sich keine vom Benutzer zu wartenden Teile im Inneren.
- Tauchen Sie das Produkt nicht in Wasser oder andere Flüssigkeiten.
- Trennen Sie das Produkt vor der Reinigung von der Stromversorgung.
- Trennen Sie das Produkt vor Wartungsarbeiten und beim Austausch von Teilen von der Stromversorgung.
- Wenn das Netzkabel beschädigt ist, muss es vom Hersteller, seinem Kundendienst oder vergleichbar qualifizierten Personen ersetzt werden, um eine Gefährdung zu vermeiden.

Brandgefahr:

- Stellen Sie das Produkt nicht in einen Schrank, während es in Verwendung ist.
- Decken Sie das Produkt nicht ab, während es in Verwendung ist.
- Stellen Sie das Produkt auf eine stabile, ebene und hitzebeständige Oberfläche.

- Setzen Sie das Produkt keiner direkten Sonneneinstrahlung, hohen Temperaturen, Feuchtigkeit, Staub oder korrosiven Substanzen aus.
- Das Produkt bleibt nach dem Ausschalten heiß. Lassen Sie das Produkt abkühlen, bevor Sie es bewegen oder lagern.
- Trennen Sie das Produkt bei Nichtgebrauch und vor der Reinigung von der Stromversorgung.

⚠ VORSICHT

Stolpergefahr:

- Halten Sie das Stromkabel und das Produkt von üblichen Laufwegen fern.

Gefahr für die Gesundheit:

- Starren Sie nicht in die Lichtquelle.
- Dieses Produkt ist kein Spielzeug. Erlauben Sie niemals Kindern oder Haustieren, mit diesem Produkt zu spielen.
- Reinigung und Wartung durch den Benutzer dürfen nicht von unbeaufsichtigten Kindern durchgeführt werden.

Verbrennungsgefahr:

- Verwenden Sie den Glastopf nicht, wenn der Griff locker oder beschädigt ist oder wenn der Topf in irgendeiner Weise beschädigt ist.
- Die Oberflächen des Produkts werden während der Verwendung heiß. Berühren Sie nur die Griffe des Produkts, um Verbrennungen zu vermeiden.
- Die Glas- und Metallteile werden während des Gebrauchs sehr heiß. Berühren Sie sie nicht, um Verbrennungen zu vermeiden.
- Frisch gebrühter Kaffee und sein Dampf sind sehr heiß. Achten Sie darauf, Verbrennungen bei sich selbst und anderen zu vermeiden.

HINWEIS

Gefahr der Beschädigung des Produkts:

- Lassen Sie das Produkt nicht herunterfallen und vermeiden Sie Kollisionen.
- Verwenden Sie nur vom Hersteller angebotenes Zubehör.
- Stellen Sie niemals eine leere Kaffeekanne auf eine heiße Warmhalteplatte, dadurch kann die Kaffeekanne zerbrechen.
- Füllen Sie den Wassertank stets mit kaltem Wasser. Gießen Sie kein heißes oder kochendes Wasser in den Wassertank. Vergewissern Sie sich vor dem Befüllen, dass das Gerät ausgeschaltet ist.
- Füllen Sie den Behälter nicht über die obere Markierung auf der Wasserstandsanzeige hinaus.
- Um eine Beschädigung des Stromkabels zu vermeiden, ziehen Sie das Kabel immer vollständig heraus.
- Lassen Sie das Stromkabel keine heißen Oberflächen berühren.
- Lassen Sie das Stromkabel nicht über die Kante eines Tisches oder einer Arbeitsplatte herunterhängen.
- Ziehen Sie das Produkt niemals am Kabel aus der Steckdose. Halten Sie immer den Stecker fest und ziehen Sie daran.

- Verwenden Sie zur Reinigung des Produkts keine aggressiven chemischen Reinigungsmittel.

Überprüfen Sie den Inhalt der Verpackung

Überprüfen Sie, ob alle Teile vorhanden sind und keine Beschädigungen sichtbar sind. Wenn Teile fehlen oder beschädigt sind, wenden Sie sich bitte an den Service Desk unter: support.melissa-online.com

Vor der Inbetriebnahme

Entfernen Sie alle Verpackungsmaterialien von der Außen- und Innenseite des Produkts.

1. Oberen Deckel öffnen **A6**.
2. Füllen Sie den Wassertank **A7** mit kaltem Wasser.
3. Setzen Sie den Filterhalter **A2** in die Brühkammer **A1**.
4. Schließen Sie den oberen Deckel.
5. Stellen Sie sicher, dass der Deckel des Kruges **A5** geschlossen ist.
6. Stellen Sie die Kaffeekanne **A5** auf die Heizplatte **A6**.
7. Stecken Sie das Netzkabel **A10** in eine Steckdose.
8. Drücken Sie den Netzschalter **A11**, um den Brühvorgang zu starten.

Die LED-Anzeige **A12** leuchtet rot, um anzuzeigen, dass das Produkt eingeschaltet ist.

9. Öffnen Sie den oberen Deckel nicht, während der Brühvorgang läuft.
9. Nimm die Kaffeekanne von der Herdplatte und gieße das heiße Wasser in die Spüle.
10. Drücken Sie erneut die Ein/Aus-Taste, um das Produkt auszuschalten.

Verwendung des Produkts (Bild B)

1. Öffnen Sie den oberen Deckel.
2. Füllen Sie den Wassertank für jede Tasse Kaffee mit frischem Wasser.
3. Setzen Sie den Filterhalter in die Brühkammer ein.
4. Setzen Sie einen Papierfilter oder den wiederverwendbaren Filter in den Filterhalter ein.
5. Verteilen Sie das Kaffeepulver gleichmäßig.
6. Im Durchschnitt ist ein gestrichener Löffel gemahlener Kaffee ausreichend für eine Tasse Kaffee. Passen Sie die Menge nach Ihrem persönlichen Geschmack an.
7. Schließen Sie den oberen Deckel.
8. Achten Sie darauf, dass der Deckel des Kruges geschlossen ist.
9. Stellen Sie die Kaffeekanne auf die Heizplatte.
10. Stecken Sie das Stromkabel in eine Steckdose.
10. Drücken Sie den Einschaltknopf, um den Brühvorgang zu starten.

Die Kontroll-LED leuchtet auf, um anzuzeigen, dass das Gerät eingeschaltet ist.

11. Öffnen Sie den oberen Deckel nicht, während der Brühvorgang läuft.
11. Sobald der Kaffee fertig ist, hält die Warmhalteplatte ihn 40 Minuten lang warm.
11. Nimm die Kaffeekanne von der Warmhalteplatte und fülle deine Tasse mit dem frisch gebrühten Kaffee.

11. Nach 40 Minuten schaltet das Gerät automatisch in den Standby-Modus.
12. Drücken Sie erneut die Ein/Aus-Taste, um das Produkt auszuschalten.
13. Entsorgen Sie den Kaffeesatz.

Garantie

Dieses Produkt ist für den Hausgebrauch bestimmt. Jegliche Änderungen und/oder Modifikationen am Produkt führen zum Erlöschen der Garantie. Wir können keine Haftung für Schäden übernehmen, die durch unsachgemäßen Gebrauch des Produkts verursacht werden. Normaler Verschleiß ist von der Garantie ausgeschlossen.

Haftungsausschluss

Aufgrund der ständigen Weiterentwicklung unserer Produkte in Bezug auf Funktion und Design behalten wir uns das Recht vor, Änderungen am Produkt ohne Vorankündigung vorzunehmen. Alle Logos, Marken und Produktnamen sind Warenzeichen oder eingetragene Warenzeichen der jeweiligen Inhaber und werden hiermit als solche anerkannt.

Entsorgung



Dieses Produkt ist für die getrennte Sammlung bei einer geeigneten Sammelstelle bestimmt. Entsorgen Sie das Produkt nicht mit dem Hausmüll. Für weitere Informationen wenden Sie sich bitte an Ihren Händler oder an die für die Abfallentsorgung zuständige Behörde.

EU-Konformitätserklärung

Wir erklären, dass dieses Produkt den geltenden EU-Richtlinien entspricht. Die EU-Konformitätserklärung ist auf unserer Website verfügbar oder kann auf Anfrage angefordert werden.

FR Guide d'utilisation rapide

Machine à café

16100128



Pour plus d'informations, scannez le code QR sur la page de garde pour consulter le manuel complet.

Utilisation prévue

Ce produit est une cafetière équipée d'un réservoir d'eau permettant de préparer jusqu'à 10 tasses de café. Ce produit est prévu pour un usage intérieur uniquement. Ce produit peut être utilisé par des enfants âgés de 8 ans et plus et par des personnes dont les capacités physiques, sensorielles ou mentales sont réduites ou qui manquent d'expérience et de connaissances, à condition qu'elles aient reçu une surveillance ou des instructions concernant l'utilisation du produit en toute sécurité et qu'elles comprennent les risques encourus. Les enfants ne doivent pas jouer avec le produit. Le nettoyage et l'entretien par l'utilisateur ne doivent pas être effectués par des enfants sans surveillance.

Le produit est prévu pour un usage domestique uniquement.

Le produit n'est pas destiné à un usage professionnel.

Toute modification du produit peut avoir des conséquences sur la sécurité, la garantie et le bon fonctionnement.

Pièces principales (image A)

- | | |
|----------------------------|------------------------------|
| ❶ Chambre de préparation | ❸ Couvreclerc supérieur |
| ❷ Porte-filtre | ❹ Indicateur de niveau d'eau |
| ❸ Couvercle de la verseuse | ❺ Câble d'alimentation |
| ❹ Poignée | ❻ Bouton d'alimentation |
| ❺ Verseuse à café | ❼ LED d'indication |
| ❻ Plaque chauffante | |
| ❼ Réservoir d'eau | |

Consignes de sécurité

Assurez-vous d'avoir entièrement lu et compris les instructions de ce document avant d'installer ou d'utiliser le produit. Conservez l'emballage et le présent document pour référence ultérieure.

⚠ AVERTISSEMENT

Utilisez le produit uniquement comme décrit dans le présent manuel.

Risque d'étouffement :

- Ne laissez pas les enfants jouer avec le matériel d'emballage. Gardez toujours le matériel d'emballage hors de portée des enfants.

Risque électrique :

- Ne pas utiliser le produit si une pièce est endommagée ou défectueuse. Remplacez immédiatement un produit endommagé ou défectueux.
- Si la surface est fissurée, débranchez immédiatement le produit de l'alimentation électrique et n'utilisez plus le produit.
- N'alimentez le produit qu'avec la tension correspondant aux marquages sur le produit.
- Ne branchez le câble d'alimentation que sur une prise de courant reliée à la terre (à des fins fonctionnelles uniquement).
- Ne touchez jamais le produit, le cordon d'alimentation ou la prise électrique avec les mains mouillées ou humides.
- Ne pas exposer l'appareil à l'eau, à la pluie, à l'humidité ou à un taux d'humidité élevé.
- N'ouvrez pas le produit, il ne contient aucune pièce réparable par l'utilisateur.
- N'immergez pas le produit dans l'eau ou d'autres liquides.
- Déconnectez le produit de la source d'alimentation avant nettoyage.
- Débranchez le produit de la source d'alimentation avant tout entretien et lors du remplacement de pièces.
- Si le câble d'alimentation est endommagé, il doit être remplacé par le fabricant, son agent de service ou des personnes de qualification similaire afin d'éviter tout danger.

Risque d'incendie :

- Ne pas mettre le produit dans une armoire lorsqu'il est en cours d'utilisation.
- Ne pas couvrir le produit lorsqu'il est en cours d'utilisation.
- Placez le produit sur une surface stable, plane et résistante à la chaleur.
- N'exposez pas le produit à la lumière directe du soleil, à des températures élevées, à l'humidité, à la poussière ou à des substances corrosives.
- Le produit reste chaud après avoir été mis hors tension. Laissez le produit refroidir avant de le déplacer ou de le ranger.
- Débranchez le produit lorsque vous ne l'utilisez pas et avant de le nettoyer.

⚠ ATTENTION

Risque de trébuchement :

- Maintenez toujours le câble d'alimentation et le produit éloignés des passages habituels.

Danger pour la santé :

- Ne fixez pas la source lumineuse.
- Ce produit n'est pas un jouet. Ne jamais laisser des enfants ou des animaux jouer avec ce produit.
- Le nettoyage et la maintenance par l'utilisateur ne doivent pas être effectués par des enfants sans surveillance.

Risque de brûlure :

- N'utilisez pas le récipient en verre si la poignée est desserrée ou endommagée, ou si le récipient est cassé de quelque manière que ce soit.
- Les surfaces du produit deviennent chaudes pendant l'utilisation. Ne touchez que les poignées du produit afin d'éviter les brûlures.
- Les parties en verre et en métal deviennent très chaudes pendant l'utilisation. Ne les touchez pas pour éviter de vous brûler.
- Le café fraîchement préparé et la vapeur qu'il dégage sont très chauds. Veillez à ne pas vous brûler ni à brûler les personnes qui vous entourent.

AVIS

Risque d'endommagement du produit :

- Ne pas laisser tomber le produit et éviter de le cogner.
- N'utilisez que les accessoires fournis par le fabricant.
- Ne jamais placer une verseuse à café vide sur une plaque chauffante chaude, car cela pourrait briser la verseuse à café.
- Utilisez toujours de l'eau froide pour remplir le réservoir. Ne versez pas d'eau chaude ou bouillante dans le réservoir. Avant de remplir le réservoir, assurez-vous que l'appareil est éteint.
- Ne remplissez pas le réservoir au-delà du repère supérieur indiqué sur l'indicateur de niveau d'eau.
- Pour éviter d'endommager le câble d'alimentation, déroulez-le toujours complètement.
- Ne pas laisser le câble d'alimentation toucher des surfaces chaudes.

- Ne pas laisser le câble d'alimentation pendre au bord d'une table ou d'un comptoir.
- Ne débranchez pas le produit en tirant sur le câble. Saisissez toujours la fiche et tirez.
- Ne pas utiliser de produits de nettoyage chimiques agressifs lors du nettoyage du produit.

Vérifier le contenu de l'emballage

Vérifiez que toutes les pièces sont présentes et qu'aucun dommage n'est visible sur celles-ci. Si des pièces manquent ou sont endommagées, contactez le service d'assistance via : support.melissa-online.com

Avant la première utilisation

Retirez tous les emballages de l'extérieur et de l'intérieur du produit.

1. Ouvrir le couvercle **A8**.
2. Remplissez le réservoir d'eau **A7** avec de l'eau froide.
3. Placez le porte-filtre **A2** dans la chambre d'infusion **A1**.
4. Fermez le couvercle supérieur.
5. Assurez-vous que le couvercle de la carafe **A3** est bien fermé.
6. Placez la cafetière **A5** sur la plaque chauffante **A6**.
7. Branchez le câble d'alimentation **A10** à une prise de courant.
8. Appuyez sur le bouton d'alimentation **A11** pour lancer le cycle d'infusion.

Le voyant LED **A12** s'allume en rouge pour indiquer que l'appareil est sous tension.

- i** N'ouvrez pas le couvercle supérieur pendant le cycle d'infusion.
9. Retirez la cafetière de la plaque chauffante et videz l'eau chaude dans l'évier.
 10. Appuyez sur le bouton d'alimentation pour mettre le produit hors tension.

Utilisation du produit (image B)

1. Ouvrez le couvercle supérieur.
2. Remplissez le réservoir d'eau avec de l'eau propre avant chaque tasse de café.
3. Placez le porte-filtre dans la chambre d'infusion.
4. Placez un filtre en papier ou le filtre réutilisable dans le porte-filtre.
5. Répartissez uniformément le café moulu.
- i** En moyenne, une cuillère rase de café moulu suffit pour une tasse de café. Ajustez la quantité en fonction de vos goûts personnels.
6. Fermez le couvercle supérieur.
7. Assurez-vous que le couvercle de la carafe est bien fermé.
8. Placez la cafetière sur la plaque chauffante.
9. Fiche d'alimentation dans une prise de courant.
10. Appuyez sur le bouton d'alimentation pour lancer le cycle d'infusion.

Le voyant lumineux s'allume pour indiquer que l'appareil est sous tension.

- i** N'ouvrez pas le couvercle supérieur pendant le cycle d'infusion.
 - i** Une fois le café prêt, la plaque chauffante le maintiendra au chaud pendant 40 minutes.
11. Retirez la cafetière de la plaque chauffante et servez-vous une tasse de café.
 - i** Au bout de 40 minutes, l'appareil passe automatiquement en mode veille.
 12. Appuyez sur le bouton d'alimentation pour mettre le produit hors tension.
 13. Jetez le café moulu utilisé.

Garantie

Ce produit est destiné à un usage domestique. Tout changement et/ou modification du produit annule la garantie. Nous ne pouvons accepter aucune responsabilité pour les dommages causés par une utilisation inappropriée du produit. L'usure normale est exclue de la garantie.

Clause de non-responsabilité

En raison du développement constant de nos produits en termes de fonction et de conception, nous nous réservons le droit d'apporter des modifications au produit sans préavis. Tous les logos, marques et noms de produits sont des marques commerciales ou des marques déposées de leurs détenteurs respectifs et sont reconnus comme tels.

Traitement des déchets



Ce produit est destiné à être collecté séparément dans un point de collecte approprié. Ne pas jeter le produit avec les ordures ménagères. Pour plus d'informations, contactez le revendeur ou l'autorité locale responsable de la gestion des déchets.

Déclaration UE de conformité

Nous déclarons que ce produit est conforme à la législation européenne applicable. La Déclaration UE de conformité est disponible sur notre site internet ou peut être obtenue sur demande.

NL Snelstartgids

Koffiezetapparaat

16100128



Scan voor meer informatie de QR-code op de voorpagina om de uitgebreide handleiding te bekijken.

Bedoeld gebruik

Dit product is een koffiezetapparaat met een waterreservoir voor maximaal 10 kopjes koffie. Dit product is uitsluitend bedoeld voor gebruik binnenshuis. Dit product kan worden gebruikt door kinderen vanaf 8 jaar en personen met beperkte fysieke, zintuiglijke of mentale capaciteiten of een gebrek aan ervaring en kennis, indien zij onder toezicht staan of instructie hebben gekregen over het

veilige gebruik van het product en de gevaren ervan begrijpen. Kinderen mogen niet met het product spelen. Reiniging en onderhoud door de gebruiker mogen niet worden uitgevoerd door kinderen zonder toezicht. Het product is enkel bedoeld voor huishoudelijk gebruik. Het product is niet bedoeld voor professioneel gebruik. Elke wijziging van het product kan gevolgen hebben voor de veiligheid, garantie en correcte werking.

Belangrijkste onderdelen (afbeelding A)

- | | |
|--------------------|-----------------------|
| 1 Bereidingskamer | 7 Waterreservoir |
| 2 Filterhouder | 8 Deksel |
| 3 Kandeksel | 9 Waterpeilindicator |
| 4 Handvat | 10 Stroomkabel |
| 5 Koffiekan | 11 Aan-/uitknop |
| 6 Verwarmingsplaat | 12 LED-controlelampje |

Veiligheidsvoorschriften

Zorg ervoor dat u de instructies in dit document volledig gelezen en begrepen heeft voordat u het product installeert of gebruikt. Bewaar de verpakking en dit document voor toekomstig gebruik.

⚠ WAARSCHUWING

Gebruik het product alleen zoals beschreven in deze handleiding.

Verstikkingsgevaar:

- Laat kinderen niet met het verpakkingsmateriaal spelen. Bewaar het verpakkingsmateriaal altijd buiten het bereik van kinderen.

Gevaar door elektriciteit:

- Gebruik het product niet als een onderdeel beschadigd of defect is. Vervang een beschadigd of defect product onmiddellijk.
- Als het oppervlak gebarsten is, trek de netstekker van het product dan onmiddellijk uit het stopcontact en gebruik het product niet meer.
- Zet het product alleen onder spanning met de spanning die overeenkomt met de markeringen op het product.
- Steek de stroomkabel alleen in een geaard stopcontact (alleen voor functionele doeleinden).
- Raak het product, het snoer of het stopcontact nooit aan met natte of vochtige handen.
- Stel het product niet bloot aan water, regen, vocht of hoge luchtvochtigheid.
- Open het product niet. Er zitten geen onderdelen in die door de gebruiker te onderhouden zijn.
- Dompel het product niet onder in water of andere vloeistoffen.
- Koppel het product los van de stroombron voordat u het reinigt.
- Haal de stekker van het product uit de voedingsbron voor onderhoud en bij het vervangen van onderdelen.
- Om gevaar te voorkomen moet een beschadigd netsnoer door de fabrikant, zijn onderhoudsmonteur of iemand met vergelijkbare kwalificaties worden vervangen.

Brandgevaar:

- Zet het product tijdens gebruik niet in een kast.
- Het product tijdens gebruik niet bedekken.
- Plaats het product op een stabiele, vlakke en hittebestendige ondergrond.
- Stel het product niet bloot aan direct zonlicht, hoge temperaturen, vochtigheid, stof of corrosieve stoffen.
- Het product blijft warm nadat het is uitgeschakeld. Laat het product afkoelen voordat u het verplaatst of opbergt.
- Haal de stekker van het product uit het stopcontact als het niet in gebruik is en voordat u het schoonmaakt.

⚠ VOORZICHTIG

Struikelgevaar:

- Houd het netsnoer en het product altijd uit de buurt van de gangbare looppaden.

Gezondheidsrisico:

- Kijk niet rechtstreeks in de lichtbron.
- Dit product is geen speelgoed. Laat kinderen of huisdieren nooit met dit product spelen.
- Reiniging en het onderhoud door de gebruiker mogen niet worden uitgevoerd door kinderen zonder toezicht.

Gevaar voor brandwonden:

- Gebruik de glazen pot niet als het handvat los zit, beschadigd is of als de pot op enigerlei wijze gebroken is.
- De oppervlakken van het product worden heet tijdens het gebruik. Raak alleen de handvatten van het product aan om brandwonden te voorkomen.
- De glazen en metalen onderdelen worden tijdens het gebruik erg heet. Raak ze niet aan om brandwonden te voorkomen.
- Vers gezette koffie en de dampen ervan zijn erg heet. Wees voorzichtig om brandwonden bij uzelf en anderen te voorkomen.

LET OP

Risico op beschadiging van het product:

- Laat het product niet vallen en voorkom stoten.
- Gebruik alleen accessoires die door de fabrikant zijn geleverd.
- Zet een lege koffiekan nooit op een hete verwarmingsplaat, hierdoor kan de koffiekan breken.
- Gebruik altijd koud water om het reservoir te vullen. Giet geen heet of kokend water in het reservoir. Zorg ervoor dat het apparaat is uitgeschakeld voordat u het reservoir vult.
- Vul het reservoir niet tot boven de bovenste markering op de waterpeilindicator.
- Om beschadiging van het netsnoer te voorkomen, moet u het snoer altijd volledig uitrollen.
- Laat het netsnoer niet met hete oppervlakken in aanraking komen.
- Laat het netsnoer niet over de rand van een tafel of toonbank hangen.
- Trek de stekker niet uit het stopcontact door aan de kabel te trekken. Pak altijd de stekker vast en trek eraan.

- Gebruik bij het reinigen van het product geen agressieve chemische reinigingsmiddelen.

Inhoud van de verpakking controleren

Controleer of alle onderdelen aanwezig zijn en of er geen zichtbare schade aan de onderdelen is. Als er onderdelen ontbreken of beschadigd zijn, neem dan contact op met de servicedesk via: support.melissa-online.com

Voor het eerste gebruik

Verwijder alle verpakking aan de buiten- en binnenkant van het product.

1. Open het bovenste deksel **A6**.
2. Vul het waterreservoir **A7** met koud water.
3. Plaats de filterhouder **A2** in de zetkamer **A1**.
4. Sluit het bovenste deksel.
5. Zorg ervoor dat het deksel van de kan **A3** gesloten is.
6. Zet de koffiekant **A5** op de warmhoudplaat **A6**.
7. Steek de stekker van de stroomkabel **A10** in een stopcontact.
8. Druk op de aan/uit-knop **A11** om het zetproces te starten.

Het indicatielampje **A12** licht rood op om aan te geven dat het product is ingeschakeld.

1. Open het bovenste deksel niet terwijl het koffiezetten bezig is.
9. Haal de koffiekant van de warmhoudplaat en giet het hete water weg in de gootsteen.
10. Druk op de aan/uit-knop om het product uit te zetten.

Gebruik van het product (afbeelding B)

1. Open het bovenste deksel.
2. Vul het waterreservoir voor elk kopje koffie met schoon water.
3. Plaats de filterhouder in de zetkamer.
4. Plaats een papieren filter of het herbruikbare filter in de filterhouder.
5. Verdeel de gemalen koffie gelijkmatig.
6. Gemiddeld is één afgestreken eetlepel gemalen koffie genoeg voor één kopje koffie. Pas de hoeveelheid aan uw persoonlijke smaak aan.
7. Sluit het bovenste deksel.
8. Zorg ervoor dat het deksel van de kan goed gesloten is.
9. Zet de koffiekant op de warmhoudplaat.
10. Steek de Stroomkabel in een stopcontact.
11. Druk op de aan/uit-knop om het zetproces te starten.

Het indicatielampje gaat branden om aan te geven dat het product is ingeschakeld.

1. Open het bovenste deksel niet terwijl het koffiezetten bezig is.
1. Zodra de koffie klaar is, houdt de warmhoudplaat deze 40 minuten warm.
11. Haal de koffiekant van de warmhoudplaat en schenk de gezette koffie in je kopje.
1. Na 40 minuten schakelt het apparaat automatisch over naar de stand-bymodus.
12. Druk op de aan/uit-knop om het product uit te zetten.

13. Gooi de gebruikte gemalen koffie weg.

Garantie

Dit product is bedoeld voor huishoudelijk gebruik. Bij wijzigingen en/of aanpassingen aan het product vervalt de garantie. We kunnen geen aansprakelijkheid aanvaarden voor schade veroorzaakt door onjuist gebruik van het product. Normale slijtage is uitgesloten van garantie.

Disclaimer

Vanwege de constante ontwikkeling van onze producten op het gebied van functie en ontwerp, behouden wij ons het recht voor om zonder voorafgaande kennisgeving wijzigingen aan het product aan te brengen. Alle logo's, merken en productnamen zijn handelsmerken of gedeponeerde handelsmerken van hun respectieve houders en worden hierbij als zodanig erkend.

Afdanking



Dit product is bestemd voor gescheiden inzameling bij een geschikt inzamelpunt. Gooi het product niet weg met het huishoudelijk afval.

Neem voor meer informatie contact op met de winkelier of met de plaatselijke instantie die verantwoordelijk is voor afvalverwerking.

EU-conformiteitsverklaring

Wij verklaren dat dit product voldoet aan de relevante EU-wetgeving. De EU-conformiteitsverklaring is beschikbaar op onze website of kan op verzoek worden verkregen.

IT Guida rapida all'avvio

Macchina per caffè americano

16100128



Per ulteriori informazioni, scansionare il codice QR sulla prima pagina per visualizzare il manuale esteso.

Uso previsto

Questo prodotto è una macchina da caffè dotata di un serbatoio dell'acqua con una capacità massima di 10 tazze. Questo prodotto è inteso solo per utilizzo in interni. Questo prodotto può essere utilizzato da bambini di età pari o superiore a 8 anni e da persone con ridotte capacità fisiche, sensoriali o mentali o con mancanza di esperienza e conoscenza, a condizione che abbiano ricevuto supervisione o istruzioni sull'uso del prodotto in modo sicuro e che comprendano i pericoli connessi. I bambini non devono giocare con il prodotto. La pulizia e la manutenzione da parte dell'utente non devono essere eseguite da bambini senza supervisione.

Il prodotto è inteso solo per utilizzo domestico.

Il prodotto non è inteso per utilizzi professionali.

Eventuali modifiche al prodotto possono comportare conseguenze per la sicurezza, la garanzia e il corretto funzionamento.

Parti principali (immagine A)

- | | |
|----------------------------|-------------------------------------|
| 1 Camera di preparazione | 8 Coperchio superiore |
| 2 Portafiltro | 9 Indicatore del livello dell'acqua |
| 3 Coperchio della caraffa | 10 Cavo di alimentazione |
| 4 Maniglia | 11 Pulsante di accensione |
| 5 Caraffa del caffè | 12 Spia LED |
| 6 Piastra di riscaldamento | |
| 7 Serbatoio dell'acqua | |

Istruzioni di sicurezza

Assicurarsi di aver letto e compreso pienamente le istruzioni presenti nel documento prima di installare o utilizzare il prodotto. Conservare la confezione e il presente documento per farvi riferimento in futuro.

⚠ AVVERTENZA

Utilizzare il prodotto solo come descritto nel presente manuale.

Pericolo di soffocamento:

- Non lasciare che i bambini giochino con il materiale di imballaggio. Tenere sempre il materiale di imballaggio fuori dalla portata dei bambini.

Pericolo elettrico:

- Non utilizzare il prodotto se una parte è danneggiata o difettosa. Sostituire immediatamente un prodotto danneggiato o difettoso.
- Se la superficie presenta delle crepe, scollegare immediatamente il prodotto dall'alimentazione e smettere di usarlo.
- Alimentare il prodotto solo con la tensione corrispondente alle indicazioni riportate sul prodotto.
- Collegare il cavo di alimentazione solo a una presa di corrente con messa a terra (solo per motivi funzionali).
- Non toccare mai il prodotto, il cavo o la presa di corrente con le mani bagnate o umide.
- Non esporre il prodotto ad acqua, pioggia, umidità o elevata umidità.
- Non aprire il prodotto: all'interno non sono presenti parti riparabili dall'utente.
- Non immergere il prodotto in acqua o altri liquidi.
- Prima della pulizia scollegare il prodotto dalla sorgente di alimentazione.
- Scollegare il prodotto dalla sorgente di alimentazione prima di effettuare la manutenzione e durante la sostituzione delle parti.
- Se il cavo di alimentazione è danneggiato deve essere sostituito dal produttore, da un agente di servizio o da persone con simile qualifica per evitare pericoli.

Rischio di incendio:

- Non collocare il prodotto all'interno di un mobile mentre è in uso.
- Non coprire il prodotto durante l'uso.
- Posizionare il prodotto su una superficie stabile, piana e resistente al calore.
- Non esporre il prodotto alla luce diretta del sole, a temperature elevate, umidità, polvere o sostanze corrosive.

- Una volta spento, il prodotto resterà caldo. Lasciar raffreddare il prodotto prima di spostarlo o riporlo.
- Scollegare il prodotto quando non viene utilizzato e prima della pulizia.

⚠ ATTENZIONE

Pericolo di inciampo:

- Tenere sempre il cavo di alimentazione e il prodotto lontani dai luoghi in cui si è soliti camminare.

Pericolo per la salute:

- Non fissare la fonte luminosa.
- Questo prodotto non è un giocattolo. Non lasciare mai che bambini o animali giochino con questo prodotto.
- Le operazioni di pulizia e manutenzione non possono essere effettuate da bambini non sorvegliati.

Rischio di ustioni:

- Non utilizzare il recipiente di vetro se il manico è allentato o danneggiato, oppure se il recipiente presenta rotture di qualsiasi tipo.
- Le superfici del prodotto diventano bollenti durante l'utilizzo. Toccare solo le maniglie del prodotto per evitare ustioni.
- Durante l'uso, le parti in vetro e metallo diventano molto calde. Non toccarle per evitare ustioni.
- Il caffè appena preparato e il suo vapore sono molto caldi. Prestare attenzione per evitare di ustionarsi o di ustionare gli altri.

AVVISO

Rischio di danneggiamento del prodotto:

- Non far cadere il prodotto ed evitare impatti.
- Utilizzare solo gli accessori forniti dal produttore.
- Non posizionare mai la caraffa del caffè vuota sulla piastra di riscaldamento calda: la caraffa potrebbe andare in frantumi.
- Utilizzare sempre acqua fredda per riempire il serbatoio. Non versare acqua calda o bollente nel serbatoio. Prima di riempire, assicurarsi che il prodotto sia spento.
- Non riempire il serbatoio oltre il segno massimo indicato sull'indicatore di livello dell'acqua.
- Per evitare di danneggiare il cavo di alimentazione, estendere sempre completamente il cavo.
- Non lasciare che il cavo di alimentazione tocchi le superfici calde.
- Non lasciar penzolare il cavo di alimentazione dal bordo di un tavolo o di un piano da cucina.
- Non scollegare il prodotto tirandolo per il cavo. Afferrare sempre la presa e tirare.
- Non usare detersivi chimici aggressivi durante la pulizia del prodotto.

Controllare i contenuti della confezione

Verificare che tutte le parti siano presenti e che non siano visibili danni sulle parti. Se alcune parti sono mancanti o danneggiate, contattare il servizio di assistenza tramite: support.melissa-online.com

Prima del primo utilizzo

Rimuovere tutto l'imballaggio dall'esterno e dall'interno del prodotto.

1. Aprire il coperchio superiore **A 3**.
2. Riempire il serbatoio dell'acqua **A 7** con acqua fredda.
3. Posizionare il portafiltro **A 2** nella camera di infusione **A 1**.
4. Chiudi il coperchio superiore.
5. Assicurati che il coperchio della brocca **A 5** sia chiuso.
6. Posizionare la caraffa del caffè **A 6** sulla piastra riscaldante **A 6**.
7. Collegare il cavo di alimentazione **A 10** a una presa di corrente.
8. Premere il pulsante di accensione **A 11** per avviare il ciclo di preparazione.

Il LED indicatore **A 12** si illumina di rosso per indicare che il prodotto è acceso.

- i** Non aprire il coperchio superiore mentre il ciclo di preparazione è in corso.
9. Togli la caraffa dal fornello e versa l'acqua calda nel lavandino.
 10. Premere il pulsante di accensione per spegnere il prodotto.

Utilizzo del prodotto (immagine B)

1. Apri il coperchio superiore.
2. Riempire il serbatoio con acqua pulita per ogni tazza di caffè.
3. Posizionare il portafiltro nella camera di infusione.
4. Inserire un filtro di carta o il filtro riutilizzabile nel portafiltro.
5. Distribuire uniformemente il caffè macinato.

- i** In media un cucchiaino raso di caffè è sufficiente per una tazza. Regolare la quantità in base al proprio gusto personale.
6. Chiudi il coperchio superiore.
 7. Assicurati che il coperchio della brocca sia chiuso.
 8. Appoggia la caffettiera sulla piastra riscaldante.
 9. Collegare il cavo di alimentazione a una presa di corrente.
 10. Premere il pulsante di accensione per avviare il ciclo di erogazione.

Il LED di segnalazione si accende per indicare che il prodotto è acceso.

- i** Non aprire il coperchio superiore mentre il ciclo di preparazione è in corso.
 - i** Una volta pronto, il caffè verrà mantenuto in caldo dalla piastra riscaldante per 40 minuti.
11. Togli la caraffa dalla piastra riscaldante e versati il caffè nella tazza.
 - i** Dopo 40 minuti il prodotto passa automaticamente in modalità standby.
 12. Premere il pulsante di accensione per spegnere il prodotto.
 13. Scartare il caffè macinato utilizzato.

Garanzia

Questo prodotto è destinato all'uso domestico. Qualsiasi cambiamento e/o modifica al prodotto invalida la garanzia. Non possiamo accettare alcuna responsabilità per danni causati da un uso improprio del prodotto. La normale usura è esclusa dalla garanzia.

Esclusione di responsabilità

A causa del costante sviluppo dei nostri prodotti in termini di funzionalità e design, ci riserviamo il diritto di apportare modifiche al prodotto senza preavviso. Tutti i loghi, i marchi e i nomi dei prodotti sono marchi o marchi registrati dei rispettivi proprietari e sono riconosciuti come tali.

Smaltimento



Questo prodotto è destinato alla raccolta differenziata presso un punto di raccolta appropriato. Non smaltire il prodotto con i rifiuti domestici. Per ulteriori informazioni, contattare il rivenditore o l'autorità locale responsabile della gestione dei rifiuti.

Dichiarazione UE di conformità

Dichiariamo che questo prodotto è conforme alla normativa UE applicabile. La Dichiarazione UE di conformità è disponibile sul nostro sito web o può essere richiesta su richiesta.

ES Guía de inicio rápido

Cafetera

16100128



Para más información, escanee el código QR de la portada para ver el manual ampliado.

Uso previsto por el fabricante

Este producto es una cafetera con un depósito de agua con capacidad para hasta 10 tazas de café.

Este producto está diseñado únicamente para uso en interiores.

Este producto puede ser utilizado por niños a partir de 8 años y por personas con capacidades físicas, sensoriales o mentales reducidas o con falta de experiencia y conocimientos si han recibido supervisión o instrucciones sobre el uso del producto de forma segura y comprenden los peligros que conlleva. Los niños no deben jugar con el producto. La limpieza y el mantenimiento no deben ser realizados por niños sin supervisión.

El producto está diseñado únicamente para uso doméstico. El producto no está diseñado para un uso profesional. Cualquier modificación del producto puede tener consecuencias para la seguridad, la garantía y el funcionamiento adecuado.

Partes principales (imagen A)

- 1 Cámara de preparación
- 2 Portafiltros
- 3 Tapa de la jarra
- 4 Asa

- 5 Jarra de café
- 6 Placa calentadora
- 7 Depósito de agua
- 8 Tapa superior
- 9 Indicador del nivel de agua
- 10 Cable de alimentación
- 11 Botón Power
- 12 Indicador LED

Instrucciones de seguridad

Asegúrese de que ha leído y entendido completamente las instrucciones en este documento antes de instalar o utilizar el producto. Guarde el embalaje y este documento para futuras consultas.

⚠ ADVERTENCIA

Utilice el producto únicamente tal como se describe en este manual.

Peligro de asfixia:

- No deje que los niños jueguen con el material de embalaje. Mantenga siempre el material de embalaje fuera del alcance de los niños.

Peligro eléctrico:

- No use el producto si alguna pieza está dañada o presenta defectos. Sustituya inmediatamente el producto presenta daños o está defectuoso.
- Si la superficie está agrietada, desconecte inmediatamente el producto de la corriente eléctrica y no lo use más.
- Alimente el producto únicamente con la tensión correspondiente a las marcas del producto.
- Conecte el cable de alimentación únicamente a una toma de corriente con toma de tierra (sólo para fines funcionales).
- Nunca toque el producto, el cable o la toma de corriente con las manos mojadas o húmedas.
- No exponga el producto al agua, la lluvia, la humedad o la humedad elevada.
- No abra el producto, no existen piezas en el interior que puedan ser reparadas por el usuario.
- No sumerja el producto en agua ni en otros líquidos.
- Desenchufe el producto de la toma de corriente antes de limpiarlo.
- Desconecte el producto de la fuente de alimentación antes de hacer una revisión y al sustituir piezas.
- Si el cable de alimentación está dañado, deberá ser sustituido por el fabricante, su agente de servicio o por personas con una cualificación similar para evitar situaciones de peligro.

Peligro de incendio:

- No coloque el producto en un armario mientras se esté usando.
- No tape el producto mientras se esté usando.
- Coloque el producto sobre una superficie estable, plana y resistente al calor.
- No exponga el producto a la luz solar directa, altas temperaturas, humedad, polvo o sustancias corrosivas.
- El producto permanece caliente después de apagarlo. Deje que se enfríe antes de moverlo o guardarlo.
- Desenchufar el producto cuando no esté en uso y antes de limpiarlo.

⚠ ATENCIÓN

Riesgo de tropiezos:

- Mantenga siempre el cable de alimentación y el producto alejados de los sitios de paso habituales.

Peligro para la salud:

- No mire fijamente a la fuente de luz.
- Este producto no es un juguete. No permita nunca que niños o mascotas jueguen con este producto.
- Los niños no deben realizar las tareas de limpieza ni mantenimiento sin supervisión.

Peligro de quemaduras:

- No utilice la olla de cristal si el asa está suelta o dañada, o si la olla presenta algún tipo de rotura.
- Las superficies del producto se calientan durante el uso. Toque el producto sólo por las asas para así evitar quemaduras.
- Las piezas de cristal y metal se calientan mucho durante el uso. No las toque para evitar quemaduras.
- El café recién hecho y su vapor están muy calientes. Ten cuidado para no quemarte ni quemar a otras personas.

AVISO

Riesgo de dañar el producto:

- No deje caer el producto y evite que sufra golpes.
- Utilice únicamente los accesorios suministrados por el fabricante.
- No coloque nunca una jarra de café vacía sobre una placa calentadora caliente, ya que esto podría estropear la jarra.
- Utilice siempre agua fría para llenar el depósito. No vierta agua caliente ni hirviendo en el depósito. Antes de llenarlo, asegúrese de que el producto esté apagado.
- No llene el depósito por encima de la marca superior del indicador de nivel de agua.
- Para evitar dañar el cable de alimentación, extiéndalo siempre por completo.
- No dejar que el cable de alimentación toque superficies calientes.
- No permitir que el cable de alimentación cuelgue sobre el borde de una mesa o mostrador.
- No desenchufe el producto tirando del cable. Sujete siempre el enchufe y tire de él.
- No utilice productos químicos agresivos para limpiar el producto.

Compruebe el contenido del paquete

Compruebe que todas las piezas estén presentes y que no presenten daños visibles. Si faltan piezas o están dañadas, póngase en contacto con el servicio de asistencia a través de: support.melissa-online.com

Antes del primer uso

Retire todo el embalaje del exterior y del interior del producto.

1. Abra la tapa superior **A8**.
2. Llena el depósito de agua **A7** con agua fría.
3. Coloca el portafiltros **A2** en la cámara de preparación **A1**.

4. Cierra la tapa superior.
5. Asegúrate de que la tapa de la jarra **A3** esté cerrada.
6. Coloca la jarra de café **A5** sobre la placa calefactora **A6**.
7. Enchufa el cable de alimentación **A10** a una toma de corriente.
8. Pulsa el botón de encendido **A11** para iniciar el ciclo de preparación.

El LED indicador **A12** se ilumina en rojo para indicar que el producto está encendido.

- i** No abra la tapa superior mientras se está llevando a cabo el ciclo de preparación.
9. Retira la jarra de café de la placa calefactora y vierte el agua caliente en el fregadero.
10. Pulse el botón de encendido para apagar el producto.

Uso del producto (imagen B)

1. Abre la tapa superior.
2. Llena el depósito de agua con agua limpia cada vez que prepares una taza de café.
3. Coloca el portafiltros en la cámara de preparación.
4. Coloca un filtro de papel o el filtro reutilizable en el soporte del filtro.
5. Distribuya uniformemente el café molido.
- i** En promedio, una cucharada de café molido es suficiente por una taza. Ajuste la cantidad según sus preferencias personales.
6. Cierra la tapa superior.
7. Asegúrate de que la tapa de la jarra esté bien cerrada.
8. Coloca la jarra de café sobre la placa calefactora.
9. Enchufa el cable de alimentación a una toma de corriente.
10. Pulsa el botón de encendido para iniciar el ciclo de preparación.

El LED indicador se enciende para indicar que el producto está encendido.

- i** No abra la tapa superior mientras se está llevando a cabo el ciclo de preparación.
- i** Una vez que el café esté listo, la placa calefactora lo mantendrá caliente durante 40 minutos.
11. Retira la jarra de café de la placa calefactora y sírvete una taza de café recién hecho.
- i** Pasados 40 minutos, el producto pasa automáticamente al modo de espera.
12. Pulse el botón de encendido para apagar el producto.
13. Deseche el café molido usado.

Garantía

Este producto está destinado al uso doméstico. Cualquier cambio y/o modificación del producto invalidará la garantía. No podemos aceptar ninguna responsabilidad por daños causados por un uso inadecuado del producto. El desgaste normal queda excluido de la garantía.

Descargo de responsabilidad

Debido al constante desarrollo de nuestros productos en cuanto a función y diseño, nos reservamos el derecho a

realizar cambios en el producto sin previo aviso. Todos los logotipos, marcas y nombres de productos son marcas comerciales o marcas registradas de sus respectivos propietarios y, por tanto, se reconocen como tales.

Eliminación



Este producto está destinado a la recogida selectiva en un punto de recogida adecuado. No deseche el producto con los residuos domésticos. Para más información, póngase en contacto con el vendedor o con la autoridad local responsable de la gestión de residuos.

Declaración UE de conformidad

Declaramos que este producto cumple con la legislación de la UE aplicable. La Declaración UE de conformidad está disponible en nuestro sitio web o puede solicitarse bajo petición.

PT Guia de iniciação rápida

Máquina de café

16100128



Para mais informações, digitalize o código QR na página inicial para ver o manual alargado.

Utilização prevista

Este produto é uma máquina de café com um depósito de água com capacidade para até 10 chávenas de café. Este produto destina-se apenas a utilização interior. Este produto pode ser utilizado por crianças a partir dos 8 anos de idade e por pessoas com capacidades físicas, sensoriais ou mentais reduzidas ou com falta de experiência e conhecimentos, desde que tenham recebido supervisão ou instruções relativas à utilização do produto de forma segura e compreendam os perigos envolvidos. As crianças não devem brincar com o produto. A limpeza e a manutenção pelo utilizador não devem ser efectuadas por crianças sem supervisão. Este produto destina-se apenas a utilização doméstica. O produto não se destina a utilização profissional. Qualquer alteração do produto pode ter consequências em termos de segurança, garantia e funcionamento adequado.

Peças principais (imagem A)

- | | |
|-------------------------------|-------------------------------------|
| 1 Câmara de infusão | 8 Tapa superior |
| 2 Suporte do filtro | 9 Indicador do nível da água |
| 3 Tapa do jarro | 10 Cabo de alimentação |
| 4 Pega | 11 Botão de alimentação |
| 5 Jarro de café | 12 LED indicador |
| 6 Placa de aquecimento | |
| 7 Depósito de água | |

Instruções de segurança

Certifique-se de que leu e compreendeu as instruções deste documento na íntegra antes de instalar ou utilizar o produto. Guarde a embalagem e este documento para referência futura.

⚠️ ATENÇÃO

Utilize o produto apenas conforme descrito neste manual.

Perigo de asfixia:

- Não deixar as crianças brincarem com o material de embalagem. Manter sempre o material de embalagem fora do alcance das crianças.

Perigo elétrico:

- Não utilize o produto caso uma peça esteja danificada ou defeituosa. Substitua imediatamente um produto danificado ou defeituoso.
- Se a superfície estiver rachada, desligue imediatamente o produto da fonte de alimentação e deixe de utilizá-lo.
- Alimentar o produto apenas com a tensão correspondente às marcações no produto.
- Ligar o cabo de alimentação apenas a uma tomada eléctrica com ligação à terra (apenas para fins funcionais).
- Nunca toque no produto, no cabo ou na tomada com as mãos molhadas ou húmidas.
- Não expor o produto à água, chuva, humidade ou humidade elevada.
- Não abra o produto, este não contém peças reparáveis pelo utilizador.
- Não mergulhe o produto em água ou outros líquidos.
- Desligue o produto da fonte de alimentação antes de limpar.
- Desligue o produto da fonte de alimentação antes de efetuar a manutenção ou substituir peças.
- Se o cabo de alimentação estiver danificado, deve ser substituído pelo fabricante, pelo seu agente de reparação ou por pessoas com qualificações semelhantes, de modo a evitar situações de perigo.

Perigo de incêndio:

- Não coloque o produto dentro de um armário enquanto está a ser utilizado.
- Não cubra o produto quando está a ser utilizado.
- Coloque o produto sobre uma superfície estável, plana e resistente ao calor.
- Não exponha o produto à luz solar direta, altas temperaturas, humidade, poeira ou substâncias corrosivas.
- O produto permanece quente depois de ser desligado. Deixe o produto arrefecer antes de o deslocar ou armazenar.
- Desligue o produto quando não estiver a ser utilizado e antes de limpar.

⚠️ CUIDADO

Risco de tropeçamento:

- Mantenha sempre o cabo de alimentação e o produto afastado de locais de passagem habitual.

Perigo para a saúde:

- Não olhe diretamente para a fonte de luz.
- Este produto não é um brinquedo. Nunca permita que crianças ou animais de estimação brinquem com este produto.
- A limpeza e a manutenção destinadas ao utilizador não devem ser efetuadas por crianças sem vigilância.

Perigo de queimadura:

- Não utilize a panela de vidro se a pega estiver solta, danificada ou se a panela estiver partida de alguma forma.
- As superfícies do produto ficam quentes durante a utilização. Toque apenas nas pegadas do produto para evitar queimaduras.
- As peças de vidro e metal ficam muito quentes durante a utilização. Não as toque para evitar queimaduras.
- O café acabado de fazer e o seu vapor estão muito quentes. Tenha cuidado para evitar queimaduras em si próprio e nos outros.

AVISO

Risco de danos para o produto:

- Não deixe cair o produto e evite impactos.
- Utilizar apenas acessórios fornecidos pelo fabricante.
- Nunca coloque um jarro de café vazio numa placa de aquecimento quente, caso contrário, poderá estilhaçar o jarro de café.
- Encha sempre o depósito com água fria. Não deite água quente ou a ferver no depósito. Antes de encher, certifique-se de que o aparelho está desligado.
- Não encha o depósito acima da marca superior do indicador de nível de água.
- Para evitar danificar o cabo de alimentação, estenda sempre o cabo completamente.
- Não deixe o cabo de alimentação entrar em contacto com superfícies quentes.
- Não deixe o cabo de alimentação pendurado no rebordo de uma mesa ou bancada.
- Não desligue o produto da tomada puxando o cabo. Segure sempre pela ficha e puxe.
- Não utilize agentes químicos de limpeza agressivos durante a limpeza.

Verifique o conteúdo da embalagem

Verifique se todas as peças estão presentes e se não há danos visíveis nas peças. Se alguma peça estiver faltando ou danificada, entre em contacto com o serviço de assistência através do site: support.melissa-online.com

Antes da primeira utilização

Retire todas as embalagens do exterior e do interior do produto.

1. Abra a tampa superior **A6**.
2. Encha o depósito de água **A7** com água fria.
3. Coloque o suporte do filtro **A2** na câmara de infusão **A1**.
4. Feche a tampa superior.
5. Certifique-se de que a tampa do jarro **A3** esteja fechada.
6. Coloque a jarra de café **A5** na placa de aquecimento **A6**.
7. Ligue o cabo de alimentação **A10** numa tomada.
8. Prima o botão de ligar **A11** para iniciar o ciclo de preparação.

O LED indicador **A2** acende a vermelho para indicar que o produto está ligado.

1. Não abra a tampa superior enquanto o ciclo de preparação estiver em curso.
9. Retire a jarra de café da placa de aquecimento e deite a água quente no lavatório.
10. Prima o botão de ligar/desligar para desligar o produto.

Utilização do produto (imagem B)

1. Abra a tampa superior.
2. Encha o depósito de água com água limpa para cada chávena de café.
3. Coloque o suporte do filtro na câmara de infusão.
4. Coloque um filtro de papel ou o filtro reutilizável no suporte do filtro.
5. Distribua o café moído uniformemente.
6. Em média, uma colher rasa de café moído é suficiente para uma chávena de café. Ajuste a quantidade de acordo com o seu gosto pessoal.
7. Feche a tampa superior.
8. Certifique-se de que a tampa do jarro está fechada.
9. Coloque a jarra de café na placa de aquecimento.
9. Ligar o Cabo de alimentação a uma tomada eléctrica.
10. Prima o botão de ligar para iniciar o ciclo de preparação. O LED indicador acende-se para indicar que o produto está ligado.
11. Não abra a tampa superior enquanto o ciclo de preparação estiver em curso.
11. Quando o café estiver pronto, a placa de aquecimento irá mantê-lo quente durante 40 minutos.
11. Retire a jarra de café da placa de aquecimento e encha a sua chávena com o café acabado de fazer.
12. Após 40 minutos, o produto entra automaticamente no modo de espera.
12. Prima o botão de ligar/desligar para desligar o produto.
13. Deite fora o café moído utilizado.

Garantia

Este produto destina-se a uma utilização doméstica. Quaisquer alterações e/ou modificações ao produto invalidam a garantia. Não podemos aceitar qualquer responsabilidade por danos causados por uma utilização incorrecta do produto. O desgaste normal está excluído da garantia.

Isenção de responsabilidade

Devido ao constante desenvolvimento dos nossos produtos em termos de função e design, reservamo-nos o direito de efetuar alterações ao produto sem aviso prévio. Todos os logótipos, marcas e nomes de produtos são marcas comerciais ou marcas registadas dos respectivos titulares e são reconhecidos como tal.

Eliminação



Este produto destina-se a ser recolhido separadamente num ponto de recolha adequado. Não eliminar o produto juntamente com o lixo doméstico. Para mais informações, contacte o retalhista ou a autoridade local responsável pela gestão de resíduos.

Declaração UE de conformidade

Declaramos que este produto está em conformidade com a legislação da UE aplicável. A Declaração UE de conformidade está disponível no nosso site ou pode ser obtida mediante pedido.

SV Snabbstartsguide

Kaffebryggare

16100128



Om du vill ha mer information kan du skanna QR-koden på framsidan för att se den utökade manualen.

Avsedd användning

Denna produkt är en kaffebryggare med en vattenbehållare som rymmer upp till 10 koppar kaffe. Denna produkt är endast avsedd för användning inomhus. Denna produkt kan användas av barn från 8 år och uppåt och personer med nedsatt fysisk, sensorisk eller mental förmåga eller brist på erfarenhet och kunskap om de har fått tillsyn eller instruktioner om hur produkten ska användas på ett säkert sätt och förstår de faror som är förknippade med den. Barn får inte leka med produkten. Rengöring och användarunderhåll får inte utföras av barn utan uppsikt. Denna produkt är endast avsedd för användning i hemmiljö. Produkten är inte avsedd för yrkesmässig användning. Modifiering av produkten kan medföra konsekvenser för säkerhet, garanti och korrekt funktion.

Huvuddelar (bild A)

- | | |
|-----------------|-----------------------|
| 1 Bryggkammare | 7 Vattentank |
| 2 Filterhållare | 8 Övre lock |
| 3 Kannans lock | 9 Vattennivåindikator |
| 4 Handtag | 10 Ström kabel |
| 5 Kaffekanna | 11 Kraftknapp |
| 6 Värmeplatta | 12 Indikerings-LED |

Säkerhetsanvisningar

Säkerställ att du har läst och förstått alla instruktioner i detta dokument innan du installerar och använder produkten. Behåll förpackningen och detta dokument som framtida referens.

⚠ VARNING

Använd produkten endast enligt anvisningarna i denna bruksanvisning.

Risk för kvävning:

- Låt inte barn leka med förpackningsmaterialet. Förvara alltid förpackningsmaterialet oåtkomligt för barn.

Elektrisk fara:

- Använd inte produkten om en del är skadad eller defekt. Byt omedelbart ut en skadad eller defekt produkt.
- Om ytan har spruckit, koppla då omedelbart ifrån produkten från elttillförseln och sluta använda produkten.
- Försörj endast produkten med den spänning som motsvarar märkningen på produkten.
- Anslut endast strömkabeln till ett jordat eluttag (endast för funktionella ändamål).
- Rör aldrig produkten, sladden eller eluttaget med våta eller fuktiga händer.
- Utsätt inte produkten för vatten, regn, fukt eller hög luftfuktighet.
- Öppna inte upp produkten. Det finns inga invändiga delar som användaren kan serva på egen hand.
- Sänk inte ner produkten i vatten eller annan vätska.
- Koppla bort produkten från strömkällan före städning.
- Koppla bort produkten från kraftkällan före service och utbyte av delar.
- Om nätsladden är skadad måste den bytas av tillverkaren, dennes serviceagent eller liknande kvalificerad person för att undvika en fara.

Brandrisk:

- Placera inte produkten i ett skåp när den används.
- Täck inte över produkten när den används.
- Placera produkten på en stabil, plan och värmetålig yta.
- Utsätt inte produkten för direkt solljus, höga temperaturer, fukt, damm eller frätande ämnen.
- Produkten är fortfarande varm när du har stängt av den. Låt produkten svalna innan du flyttar eller ställer undan den.
- Dra ut stickkontakten ur eluttaget när apparaten inte används och före rengöring.

OBSERVERA

Snubbelfara:

- Håll alltid nätsladden och produkten borta från gångbanor som vanligtvis används.

Hälsorisk:

- Stirra inte på ljuskällan.
- Denna produkt är ingen leksak. Tillåt aldrig barn eller sällskapsdjur att leka med denna produkt.
- Rengöring och användarunderhåll får inte utföras av barn om de inte står under uppsikt.

Risk för brännskador:

- Använd inte glaskärl om handtaget sitter löst, är skadat eller om kärlet på något sätt är trasigt.
- Produktens yta blir varm under användning. Vidrör endast handtagen till produkten för att undvika brännskador.
- Glas- och metalldelarna blir mycket varma under användning. Rör dem inte för att undvika brännskador.
- Nybruggt kaffe och ångan från det är mycket heta. Var försiktig så att du inte bränner dig själv eller andra.

OBS!

Risk för produktskador föreligger:

- Tappa inte produkten och skydda den mot slag.
- Använd endast tillbehör som tillhandahålls av tillverkaren.
- Placera aldrig en tom kaffekanna på en varm värmeplatta - detta kan få kannan att spricka.
- Fyll alltid behållaren med kallt vatten. Håll inte varmt eller kokande vatten i behållaren. Se till att produkten är avstängd innan du fyller på vatten.
- Fyll inte på behållaren över den övre markeringen på vattennivåindikatorn.
- För att undvika skador på strömkabeln ska du alltid dra ut sladden helt.
- Låt inte nätsladden vidröra heta ytor.
- Låt inte nätsladden hänga över bordets eller bänkens kant.
- Koppla inte ur produkten genom att dra i kabeln. Håll alltid i kontakten när du drar.
- Använd aldrig aggressiva kemiska rengöringsmedel när du rengör produkten.

Kontrollera innehålllet i emballaget

Kontrollera att alla delar finns med och att inga skador syns på delarna. Om delar saknas eller är skadade, kontakta supporten via: support.melissa-online.com

Före första användning

Avlägsna all förpackning från ut- och insidan av produkten.

1. Öppna locket **A6**.
2. Fyll vattenbehållaren **A7** med kallt vatten.
3. Placera filterhållaren **A2** i bryggkammaren **A1**.
4. Stäng det övre locket.
5. Se till att locket på kannan **A8** är stängt.
6. Ställ kaffekannen **A5** på värmeplattan **A6**.
7. Anslut strömkabeln **A10** i ett eluttag.
8. Tryck på strömbrytaren **A11** för att starta bryggcykeln. Indikatorlampan **A12** lyser rött för att visa att produkten är påslagen.

1. Öppna inte det övre locket medan bryggningen pågår.
9. Ta bort kaffekannen från värmeplattan och håll ut det heta vattnet i diskhon.
10. Använd strömbrytaren för att stänga av produkten.

Användning av produkten (bild B)

1. Öppna det övre locket.
2. Fyll vattenbehållaren med rent vatten inför varje kopp kaffe.
3. Placera filterhållaren i bryggkammaren.
4. Sätt ett pappersfilter eller det återanvändbara filtret i filterhållaren.
5. Sprid ut kaffet jämnt.
1. I genomsnitt räcker en struken sked malet kaffe till en kopp kaffe. Anpassa mängden efter din personliga smak.
6. Stäng det övre locket.
7. Se till att locket på kannan är stängt.

8. Ställ kaffekannan på värmeplattan.
9. Anslut strömkabeln till ett eluttag.
10. Tryck på strömbrytaren för att starta bryggningen. Indikatorlampan tänds för att visa att produkten är påslagen.
 - 1 Öppna inte det övre locket medan bryggningen pågår.
 - 2 När kaffet är klart håller värmeplattan det varmt i 40 minuter.
11. Ta bort kaffekannan från värmeplattan och håll upp det bryggda kaffet i din kopp.
 - 3 Efter 40 minuter går produkten automatiskt över till viloläge.
12. Använd strömbrytaren för att stänga av produkten.
13. Håll bort det använda kaffepulvret.

Garanti

Denna produkt är avsedd för hushållsbruk. Alla ändringar och/eller modifieringar av produkten gör garantin ogiltig. Vi kan inte ta något ansvar för skador som orsakats av felaktig användning av produkten. Normalt slitage omfattas inte av garantin.

Friskrivningsklausul

På grund av den ständiga utvecklingen av våra produkter vad gäller funktion och design förbehåller vi oss rätten att göra ändringar i produkten utan föregående meddelande. Alla logotyper, varumärken och produktnamn är varumärken eller registrerade varumärken som tillhör respektive innehavare och erkänns härmed som sådana.

Bortskaffning



Denna produkt är avsedd för separat insamling vid en lämplig uppsamlingsplats. Produkten får inte kastas i hushållsavfallet. För mer information, kontakta återförsäljaren eller den lokala myndighet som ansvarar för avfallshanteringen.

EU-försäkran om överensstämmelse

Vi intygar att denna produkt uppfyller tillämplig EU-lagstiftning. EU-försäkran om överensstämmelse finns på vår webbplats eller kan erhållas på begäran.

FI Pika-aloitusopas

Kahvinkeitin

16100128



Jos haluat lisätietoja, skannaa etusivulla oleva QR-koodi nähdäkseksi laajennetun käyttöoppaan.

Käyttötarkoitus

Tämä tuote on kahvinkeitin, jonka vesisäiliöön mahtuu jopa 10 kupillista kahvia.

Tämä tuote on tarkoitettu vain sisäkäyttöön.

Tätä tuotetta voivat käyttää vähintään 8-vuotiaat lapset ja henkilöt, joilla on heikentyneet fyysiset, sensoriset tai henkiset kyvyt tai joilla ei ole kokemusta tai tietoa, jos heitä on valvottu tai opastettu tuotteen turvallisessa käytössä ja

jos he ymmärtävät siihen liittyvät vaarat. Lapset eivät saa leikkiä tuotteella. Lapset eivät saa tehdä puhdistusta ja huoltotoimenpiteitä ilman valvontaa. Tuote on tarkoitettu vain kotiläouskäyttöön. Tuotetta ei ole tarkoitettu ammattikäyttöön. Tuotteen muutokset voivat vaikuttaa turvallisuuteen, takuuseen ja asianmukaiseen toimintaan.

Tärkeimmät osat (kuva A)

- | | |
|------------------|-----------------------|
| 1 Häudatuskammio | 7 Vesisäiliö |
| 2 Suodatinteline | 8 Yläkansi |
| 3 Kannun kansi | 9 Vesimäärän ilmaisin |
| 4 Kahva | 10 Virtajohto |
| 5 Kahvikannu | 11 Virtapainike |
| 6 Lämpölevy | 12 LED-merkkivalo |

Turvallisuusohjeet

Huolehdi siitä, että olet lukenut ja ymmärtänyt tämän asiakirjan sisältämät ohjeet kokonaan ennen kuin asennat tuotteen tai käytät sitä. Säilytä pakkaus ja tämä asiakirja tulevaa tarvetta varten.

VAROITUS

Käytä tuotetta vain tässä oppaassa kuvatun mukaisesti. Tukehtumisvaara:

- Älä anna lasten leikkiä pakkausmateriaalilla. Pidä pakkausmateriaali aina lasten ulottumattomissa. Sähkövaara:
 - Älä käytä tuotetta, jos jokin sen osa on vaurioitunut tai viallinen. Vaihda vahingoittunut tai viallinen tuote välittömästi.
 - Jos pinta murtuu, irrota virtajohto välittömästi pistorasiasta ja lopeta tuotteen käyttö.
 - Syötä tuotteeseen virtaa vain tuotteen olevien merkintöjen mukaisella jännitteellä.
 - Kytke sähkökabelin liitin vain maadoitettuun pistorasiaan (vain toiminnallisista syistä).
 - Älä koskaan kosketa tuotetta, johtoa tai pistorasiaa märillä tai kosteilla käsillä.
 - Älä altista tuotetta vedelle, sateelle, kosteudelle tai korkealle ilmakehän kosteudelle.
 - Älä avaa tuotetta; sen sisällä ei ole osia, joita käyttäjä voisi huoltaa.
 - Älä upota tuotetta veteen tai muuhun nesteeseen.
 - Irrota tuote virtalähteestä ennen puhdistusta.
 - Irrota tuote virtalähteestä ennen huoltoa ja osien vaihtamista.
 - Jos virtajohto vaurioituu, se on vaaran välttämiseksi vaihdettava valmistajalla, sen huoltoedustajalla tai vastaavan pätevyyden omaavalla henkilöllä.
- Tulipalovaara:
- Älä laita tuotetta kaappiin sen ollessa käytössä.
 - Älä peitä tuotetta sen ollessa käytössä.
 - Aseta tuote vakaalle, tasaiselle ja lämmönkestävälle alustalle.
 - Älä altista tuotetta suoralle auringonvalolle, korkeille lämpötiloille, kosteudelle, pölylle tai syövyttävälle aineille.

- Tuote on kuuma jonkin aikaa virran sammuttamisen jälkeen. Anna tuotteen jäähtyä ennen sen siirtämistä tai säilytykseen asettamista.
- Irrota virtajohto pistorasiasta, kun laitetta ei käytetä ja ennen sen puhdistamista.

⚠ HUOMIO

Kompastumisvaara:

- Pidä virtajohto ja tuote aina poissa paikoista, joissa kuljetaan paljon.

Terveysvaara:

- Älä tuojota valonlähdettä.
- Tämä tuote ei ole lelu. Älä ikinä anna lasten tai lemmikkien leikkiä tuotteella.
- Lapset eivät saa puhdistaa tai huoltaa tuotetta ilman valvontaa.

Palovammavaara:

- Älä käytä lasikannua, jos sen kahva on löysällä, vaurioitunut tai jos kannu on rikkoutunut millään tavalla.
- Tuotteen pinnat kuumenevat käytössä. Palovammojen välttämiseksi koske vain tuotteen kahvoinhin.
- Lasiset ja metalliset osat kuumenevat käytön aikana erittäin kuumiksi. Älä kosketa niitä, jotta vältät palovammat.
- Tuoreesti keitetty kahvi ja sen höyry ovat erittäin kuumia. Ole varovainen, jotta et aiheuta palovammoja itsellesi tai muille.

HUOMAUTUS

Tuotteen vaurioitumisvaara:

- Varo pudottamasta ja tönäisemästä tuotetta.
- Käytä vain valmistajan toimittamia lisävarusteita.
- Älä laita tyhjää kahvikannua kuumalle lämpölevylle, sillä kannu voi särkyä.
- Käytä säiliön täyttämiseen aina kylmää vettä. Älä kaada säiliöön kuumaa tai kiehuvaa vettä. Varmista ennen täyttöä, että laite on kytketty pois päältä.
- Älä täytä säiliötä vedenkorkeuden osoittimen ylämerkin yläpuolelle.
- Voit välttää virtajohdon vaurioitumisen vetämällä johdon aina kokonaan ulos.
- Älä anna virtajohdon osua kuumiin pintoihin.
- Älä anna virtajohdon roikkua pöydän tai työtason reunan yli.
- Älä irrota tuotetta pistorasiasta johdosta vetämällä. Tartu aina pistokkeeseen ja vedä.
- Älä käytä tuotteen puhdistamiseen voimakkaita kemiallisia puhdistusaineita.

Tarkista pakkauksen sisältö

Tarkista, että kaikki osat ovat paikallaan ja että niissä ei ole näkyviä vaurioita. Jos osia puuttuu tai ne ovat vaurioituneet, ota yhteyttä asiakaspalveluun osoitteessa: support.melissa-online.com

Ennen ensimmäistä käyttökertaa

Poista kaikki pakkausmateriaalit tuotteen ulko- ja sisäpuolelta.

1. Avaa yläkansi **A 6**.
 2. Täytä vesisäiliö **A 7** kylmällä vedellä.
 3. Aseta suodatinteline **A 2** keittokammioon **A 1**.
 4. Sulje yläkansi.
 5. Varmista, että kannun kansi **A 3** on kiinni.
 6. Aseta kahvikannu **A 5** lämmityslevylle **A 6**.
 7. Kytke virtajohto **A 10** pistorasiaan.
 8. Paina virtapainiketta **A 11** aloittaaksesi keittosyklin.
- Merkkivalo **A 12** syttyy punaiseksi osoittaen, että laite on päällä.
9. **i** Älä avaa yläkannetta, kun keittojakso on käynnissä.
 9. Ota kahvikannu lämpölevyltä ja kaada kuuma vesi viemäriin.
 10. Sammuta tuote painamalla virtapainiketta.

Tuotteen käyttö (kuva B)

1. Avaa yläkansi.
 2. Täytä vesisäiliö puhtaalla vedellä jokaista kahvikupillista varten.
 3. Aseta suodatinteline keittokammioon.
 4. Aseta paperisuodatin tai uudelleenkäytettävä suodatin suodatintelineeseen.
 5. Levitä kahvi tasaisesti suodattimessa.
 6. **i** Keskimäärin yksi tasainen lusikallinen kahvijauhetta riittää yhdelle kupilliselle. Voit kuitenkin lisätä tai vähentää määrää omien makumieltymystesi mukaan.
 6. Sulje yläkansi.
 7. Varmista, että kannun kansi on kiinni.
 8. Aseta kahvikannu lämmityslevylle.
 9. Kytke virtajohto pistorasiaan.
 10. Käynnistä keittojakso painamalla virtapainiketta.
- Merkkivalo syttyy osoittaen, että laite on päällä.
6. **i** Älä avaa yläkannetta, kun keittojakso on käynnissä.
 6. **i** Kun kahvi on valmis, lämmityslevy pitää sen lämpimänä 40 minuuttia.
 11. Ota kahvikannu lämpölevyltä ja kaada kupillesi valmistettua kahvia.
 6. **i** 40 minuutin kuluttua laite siirtyy automaattisesti lepotilaan.
 12. Sammuta tuote painamalla virtapainiketta.
 13. Heitä käytetyt kahvinporot pois.

Takuu

Tämä tuote on tarkoitettu kotikäyttöön. Kaikki tuotteeseen tehdyt muutokset ja/tai modifikaatiot mitätöivät takuun. Emme voi ottaa vastuuta tuotteen vääränlaisesta käytöstä aiheutuneista vahingoista. Normaali kuluminen ei kuulu takuun piiriin.

Vastuuvapauslauseke

Koska tuotteitamme kehitetään jatkuvasti toiminnallisesti ja muotoilullisesti, pidätämme oikeuden tehdä tuotteeseen muutoksia ilman ennakoilmoitusta. Kaikki logot, tuotemerkit ja tuotenimet ovat haltijoidensa tavaramerkkejä

tai rekisteröityjä tavaramerkkejä, ja ne tunnustetaan täten sellaisiksi.

Jätehuolto



Tämä tuote on tarkoitettu erilliskerättäväksi asianmukaisessa keräyspisteessä. Älä hävitä tuotetta kotitalousjätteen mukana. Lisätietoja saat jälleenmyyjältä tai jätehuollosta vastaavalta paikalliselta viranomaiselta.

EU-vaatimustenmukaisuusvakuutus

Vakuutamme, että tämä tuote on EU-lainsäädännön mukainen. EU-vaatimustenmukaisuusvakuutus on saatavilla verkkosivustoltamme tai pyynnöstä.

NO Hurtigguide

Kaffemaskin

16100128



Hvis du vil ha mer informasjon, kan du skanne QR-koden på forsiden for å se den utvidede bruksanvisningen.

Tiltenkt bruk

Dette produktet er en kaffetrakter med et vannbeholder som rommer opptil 10 kopper kaffe.

Dette produktet er kun tiltenkt innendørs bruk.

Dette produktet kan brukes av barn fra 8 år og oppover og personer med reduserte fysiske, sensoriske eller mentale evner eller manglende erfaring og kunnskap, hvis de har fått tilsyn eller instruksjoner om hvordan produktet skal brukes på en sikker måte og forstår farene som er forbundet med det. Barn skal ikke leke med produktet. Rengjøring og brukervedlikehold skal ikke utføres av barn uten tilsyn. Produktet er kun tiltenkt for bruk i hjemmet.

Produktet er ikke tiltenkt profesjonell bruk. Eventuelle modifikasjoner av produktet kan ha konsekvenser for sikkerhet, garanti og funksjon.

Hoveddeler (bilde A)

- | | |
|------------------|----------------------|
| 1 Traktekammer | 7 Vannbeholder |
| 2 Filterholder | 8 Topplokk |
| 3 Lokk til kanne | 9 Vann-nivåindikator |
| 4 Håndtak | 10 Strømkabel |
| 5 Kaffekanne | 11 Av/på-knapp |
| 6 Varmeplate | 12 Indikatorlys |

Sikkerhetsinstruksjoner

Sørg for at du har lest og forstått instruksjonene i dette dokumentet før du installerer eller bruker produktet. Ta vare på emballasjen og dette dokumentet for fremtidig referanse.

⚠ ADVARSEL

Produktet skal kun brukes som beskrevet i manualen. Kvelningsfare:

- Ikke la barn leke med emballasjematerialet. Oppbevar alltid emballasjematerialet utilgjengelig for barn.

Elektrisk fare:

- Ikke bruk produktet hvis det er skadet eller defekt. Bytt ut et skadet eller defekt produkt med det samme.
- Hvis overflaten har sprekker, må du umiddelbart kofte produktet fra strømforsyning og slutte å bruke produktet.
- Bruk kun den spenningen som tilsvarer merkingen på produktet.
- Strømkabelen må kun kobles til et jordet strømuttak (kun for funksjonelle formål).
- Berør aldri produktet, ledningen eller stikkkontakten med våte eller fuktige hender.
- Ikke utsett produktet for vann, regn, fuktighet eller høy luftfuktighet.
- Produktet må ikke åpnes, det har ingen deler inni som kan repareres.
- Produktet må ikke nedsenkes i vann eller annen væske.
- Koble roboten fra strømkilden før den rengjøres.
- Koble produktet fra strømkilden før vedlikehold utføres og når deler skal skiftes ut.
- Hvis strømkabelen er skadet, må den skiftes ut av produsenten, dens serviceleverandør eller tilsvarende kvalifiserte personer for å unngå fare.

Brannfare:

- Ikke plasser produktet i et skap når det er i bruk.
- Ikke dekk til produktet mens det er i bruk.
- Sett produktet på en stabil, flat og varmebestandig overflate.
- Ikke utsett produktet for direkte sollys, høye temperaturer, fuktighet, støv eller etsende stoffer.
- Produktet vil fortsatt være varmt etter at det slås av. La produktet avkjøles før du flytter eller setter bort produktet.
- Koble fra produktet når det ikke er i bruk og før rengjøring.

⚠ FORSIKTIG

Snublefare:

- Hold alltid strømkabelen og produktet unna steder der personer vanligvis går.

Helsefare:

- Ikke stirr på lyskilden.
- Dette produktet er ikke et leketøy. La aldri barn eller kjeæledyr leke med dette produktet.
- Rengjøring og brukervedlikehold må ikke gjøres av barn uten oppsyn.

Fare for brannskader:

- Ikke bruk glassgryten hvis håndtaket sitter løst, er skadet eller hvis gryten er ødelagt på noen måte.
- Produktets overflater blir varme under bruk. Berør kun håndtakene på produktet for å unngå brannskader.
- Glass- og metalldelene blir svært varme under bruk. Ikke berør dem for å unngå brannskader.
- Nybragget kaffe og dampen fra den er svært varm. Vær forsiktig, så du ikke brenner deg selv eller andre.

LES DETTE

Risiko for skade på produktet:

- Ikke mist produktet, og forhindre at det slås borti andre gjenstander.
- Bruk kun tilbehør som leveres av produsenten.
- Aldri plasser en tom kaffekanne på en varm varmeplate. Det kan føre til at kaffekannen splintres.
- Bruk alltid kaldt vann når du fyller beholderen. Ikke hell varmt eller kokende vann i beholderen. Sørg for at produktet er slått av før du fyller det.
- Ikke fyll beholderen over øverste merke på vannstandsindikatoren.
- For å unngå skade på strømkabelen, må du alltid trekke ut ledningen helt.
- Ikke la strømkabelen berøre varme overflater.
- Ikke la strømkabelen henge over kanten på bord eller benker.
- Ikke koble fra produktet ved å trekke i kabelen. Hold alltid i støpselet når du trekker.
- Bruk ikke sterke rengjøringsmidler til å rengjøre produktet.

Sjekk innholdet i pakken

Kontroller at alle deler er til stede og at det ikke er synlige skader på delene. Hvis deler mangler eller er skadet, kontakt kundeservice via: support.melissa-online.com

Før førstegangs bruk

Fjern all emballasje, både utenpå og inni produktet.

1. Åpne toppdekslet **A8**.
2. Fyll vannbeholderen **A7** med kaldt vann.
3. Plasser filterholderen **A2** i bryggekammeret **A1**.
4. Lukk lokket.
5. Sørg for at lokket på kannen **A5** er lukket.
6. Sett kaffekannen **A5** på varmeplaten **A6**.
7. Koble strømkabelen **A10** i en stikkontakt.
8. Trykk på strømknappen **A11** for å starte bryggesyklusen.

Indikator-LED-en **A12** lyser rødt for å indikere at produktet er slått på.

1. Ikke åpne lokket mens bryggesyklusen pågår.
9. Ta kaffekannen av varmeplaten og hell det varme vannet ut i vasken.
10. Trykk på strømbryteren for å slå måleren av.

Bruk av produktet (bilde B)

1. Åpne lokket.
2. Fyll vannbeholderen med rent vann før hver kopp kaffe.
3. Plasser filterholderen i bryggekammeret.
4. Sett et papirfilter eller det gjenbrukbare filteret i filterholderen.
5. Fordel den malte kaffen jevnt.
1. Rundt én strøken skje med malt kaffe er nok til én kopp kaffe. Kaffemengden kan du justere etter smak.
6. Lukk lokket.
7. Sørg for at lokket på kannen er lukket.
8. Sett kaffekannen på varmeplaten.
9. Koble strømkabelen til et strømmuttak.

10. Trykk på strømknappen for å starte bryggesyklusen. Indikator-LED-lampen lyser for å vise at produktet er slått på.

i Ikke åpne lokket mens bryggesyklusen pågår.

i Når kaffen er klar, holder varmeplaten den varm i 40 minutter.

11. Ta kaffekannen av varmeplaten og hell den nybryggede kaffen i koppen din.

i Etter 40 minutter går produktet automatisk over i etterby-modus.

12. Trykk på strømbryteren for å slå måleren av.

13. Kast den brukte, malte kaffen.

Garanti

Dette produktet er beregnet for bruk i hjemmet. Eventuelle endringer og/eller modifikasjoner på produktet vil ugyldiggjøre garantien. Vi kan ikke påta oss noe ansvar for skader forårsaket av feilaktig bruk av produktet. Normal slitasje er ikke omfattet av garantien.

Ansvarsfraskrivelse

På grunn av den konstante utviklingen av produktene våre når det gjelder funksjon og design, forbeholder vi oss retten til å gjøre endringer i produktet uten varsel. Alle logoer, varemerker og produktnavn er varemerker eller registrerte varemerker som tilhører sine respektive innehavere og anerkjennes herved som sådan.

Kassering



Dette produktet er beregnet for separat innsamling på et egnet oppsamlingssted. Produktet må ikke kastes sammen med

husholdningsavfall. For mer informasjon, kontakt forhandleren eller de lokale myndighetene som er ansvarlige for avfallshåndtering.

EU-samsvarserklæring

Vi erklærer at dette produktet oppfyller gjeldende EU-lovgivning. EU-samsvarserklæringen er tilgjengelig på vårt nettsted eller kan fås på forespørsel.

DA Vejledning til hurtig start

Kaffemaskine

16100128



Hvis du vil ha flere opplysninger, kan du scanne QR-koden på forsiden for å se den udvidede manual.

Tilsigtet bruk

Dette produkt er en kaffemaskine med en vandbeholder, der rummer op til 10 kopper kaffe.

Dette produkt er kun beregnet til indendørs brug.

Dette produkt kan bruges af børn fra 8 år og opefter og personer med nedsatte fysiske, sensoriske eller mentale evner eller manglende erfaring og viden, hvis de er blevet overvåget eller instrueret i at bruge produktet på en sikker

måde og forstår de farer, der er forbundet med det. Børn må ikke lege med produktet. Rengøring og brugervedligeholdelse må ikke udføres af børn uden opsyn. Produktet er kun beregnet til brug i hjemmet. Dette produkt er ikke beregnet til professionel brug. Enhver modificering af produktet kan have konsekvenser for sikkerhed, garanti og korrekt funktion.

Hoveddele (billede A)

- | | |
|-----------------|----------------------------|
| 1 Bryggekommer | 7 Vandbeholder |
| 2 Filterholder | 8 Toplåg |
| 3 Låg til kande | 9 Indikator for vandniveau |
| 4 Håndtag | 10 Strømkabel |
| 5 Kaffekande | 11 Tænd- / sluk-knap |
| 6 Varmeplade | 12 Indikator-LED |

Sikkerhedsinstruktioner

Sørg for, at du har læst og forstået instruktionerne i dette dokument fuldt ud, før du installerer eller bruger produktet. Gem emballagen og dette dokument, så det sidenhen kan læses.

⚠ ADVARSEL

Anvend kun produktet som beskrevet i denne manual. Fare for kvælning:

- Lad ikke børn lege med emballagematerialet. Opbevar altid emballagematerialet utilgængeligt for børn.

Elektrisk fare:

- Brug ikke produktet, hvis det er skadet eller defekt. Udskift straks et skadet eller defekt produkt.
- Hvis overfladen er krakeleret, skal produktet frakobles øjeblikkeligt fra strømforsyningen og produktet må ikke bruges længere.
- Giv kun produktet strøm med den spænding, der svarer til mærkningen på produktet.
- Sæt kun strømkablet i en stikkontakt med jordforbindelse (kun til funktionelle formål).
- Rør aldrig ved produktet, ledningen eller stikkontakten med våde eller fugtige hænder.
- Udsæt ikke produktet for vand, regn, fugt eller høj luftfugtighed.
- Åbn ikke produktet, der er ikke nogen brugbare dele indeni.
- Produktet må ikke nedsænkes i vand eller andre væsker.
- Afbryd produktet fra strømforsyningen før rengøring.
- Afbryd produktet fra strømkilden inden service, og når du udskifter dele.
- Hvis strømledningen er beskadiget, skal den udskiftes af producenten, dennes serviceagent eller tilsvarende kvalificerede personer for at undgå fare.

Brandfare:

- Placér ikke produktet i et skab, når det er i brug.
- Tildæk ikke produktet, når det er i brug.
- Anbring produktet på en stabil, flad og varmebestandig overflade.
- Udsæt ikke produktet for direkte sollys, høje temperaturer, fugtighed, støv eller ætsende stoffer.

- Produktet forbliver varmt efter at være blevet slukket. Lad produktet køle af, før du flytter eller opbevarer produktet.
- Træk produktets stik ud, når det ikke bruges eller før rengøring.

⚠ FORSIGTIG

Snublefare:

- Hold altid strømkablet og produktet væk fra de sædvanlige stier.

Sundhedsfare:

- Stir ikke på lyskilden.
- Dette produkt er ikke et legetøj. Lad aldrig børn eller kæledyr lege med dette produkt.
- Rengøring og brugervedligeholdelse må ikke udføres af børn uden opsyn.

Brandfare:

- Brug ikke glaskanden, hvis håndtaget sidder løst, er beskadiget, eller hvis kanden på nogen måde er gået i stykker.
- Produktets overflader bliver varme under brug. Berør kun produktets håndtag. Derved undgås forbrændinger.
- Glas- og metaldele bliver meget varme under brug. Undgå at røre ved dem for at undgå forbrændinger.
- Friskbrygget kaffe og dampen fra den er meget varm. Pas på, så du ikke brænder dig selv eller andre.

BEMÆRK

Risiko for at beskadige produktet:

- Tab ikke produktet og undgå at støde det.
- Brug kun tilbehør, der leveres af producenten.
- Placér aldrig en tom kaffekande på en varm varmeplade, da dette kan splintre kaffekanden.
- Brug altid koldt vand til at fylde vandbeholderen. Hæld ikke varmt eller kogende vand i vandbeholderen. Sørg for, at produktet er slukket, inden du fylder vand på.
- Beholderen må ikke fyldes op over det øverste mærke på vandstandsmåleren.
- For at undgå at beskadige strømkablet skal du altid trække ledningen helt ud.
- Lad ikke strømkablet røre ved varme overflader.
- Lad ikke strømkablet hænge over kanten af bordet eller køkkenbordet.
- Tag ikke produktet ud af kontakten ved at trække i kablet. Tag altid fat i stikket, og træk det.
- Brug ikke hårde kemiske rengøringsmidler ved rengøring af produktet.

Tjek indholdet i pakken

Kontroller, at alle dele er til stede, og at der ikke er synlige skader på delene. Hvis der mangler eller er beskadigede dele, skal du kontakte helpdesken via: support.melissa-online.com

Før første brug

Fjern al emballage fra ydersiden og indersiden af produktet.

- Åbn det øverste låg **A**.

2. Fyld vandbeholderen **A7** med koldt vand.
3. Sæt filterholderen **A2** i bryggekompartimentet **A1**.
4. Luk det øverste låg.
5. Sørg for, at låget på kanden **A3** er lukket.
6. Sæt kaffekanden **A5** på varmepladen **A6**.
7. Sæt strømkablet **A10** i en stikkontakt.
8. Tryk på tænd/sluk-knappen **A11** for at starte bryggecyklussen.

Indikator-LED'en **A12** lyser rødt for at angive, at produktet er tændt.

1. **i** Åbn ikke det øverste låg, mens bryggeprocessen er i gang.
9. Tag kaffekanden af varmepladen, og hæld det varme vand ud i vasken.
10. Tryk på strømknappen for at slukke produktet.

Brug af produktet (billede B)

1. Løft det øverste låg.
2. Fyld vandbeholderen med rent vand for hver kop kaffe.
3. Sæt filterholderen i bryggekompartimentet.
4. Sæt et papirfilter eller det genanvendelige filter i filterholderen.
5. Fordel den maledede kaffe jævnt.
1. I gennemsnit er en måleske malet kaffe nok til en kop kaffe. Juster mængden efter din personlige smag.
6. Luk det øverste låg.
7. Sørg for, at låget på kanden er lukket.
8. Sæt kaffekanden på varmepladen.
9. Sæt strømkablet i en stikkontakt.
10. Tryk på tænd/sluk-knappen for at starte brygningscyklussen.

Indikator-LED'en lyser for at vise, at produktet er tændt.

1. **i** Åbn ikke det øverste låg, mens bryggeprocessen er i gang.
1. **i** Når kaffen er klar, holder varmepladen den varm i 40 minutter.
11. Tag kaffekanden af varmepladen og hæld den friskbryggede kaffe op i din kop.
1. **i** Efter 40 minutter skifter produktet automatisk til standbytilstand.
12. Tryk på strømknappen for at slukke produktet.
13. Kassér den brugte maledede kaffe.

Garanti

Dette produkt er beregnet til husholdningsbrug. Enhver ændring og/eller modifikation af produktet vil gøre garantien ugyldig. Vi kan ikke påtage os noget ansvar for skader forårsaget af forkert brug af produktet. Normal slitage er udelukket fra garantien.

Ansvarsfraskrivelse

På grund af den konstante udvikling af vores produkter med hensyn til funktion og design forbeholder vi os ret til at foretage ændringer i produktet uden varsel. Alle logoer, mærker og produktnavne er varemærker eller registrerede varemærker tilhørende deres respektive indehavere og anerkendes hermed som sådanne.

Bortskaffelse



Dette produkt er beregnet til separat indsamling på et passende indsamlingssted. Produktet må ikke bortskaffes sammen med husholdningsaffald. Kontakt forhandleren eller den lokale myndighed, der er ansvarlig for affaldshåndtering, for at få flere oplysninger.

EU-overensstemmelseserklæring

Vi erklærer, at dette produkt opfylder gældende EU-lovgivning. EU-overensstemmelseserklæringen er tilgængelig på vores hjemmeside eller kan fås efter anmodning.

HU Gyors beüzemelési útmutató

Kávéfőző

16100128



További információért a címlapon található QR-kódot beolvasva megtekintheti a bővíttékézikönyvet.

Tervezett felhasználás

Ez a termék egy kávéfőző, amelynek víztartalva legfeljebb 10 csésze kávé elkészítésére alkalmas.

A termék beltéri használatra készült.

Ezt a terméket 8 éves és idősebb gyermekek, valamint csökkent fizikai, érzékszervi vagy szellemi képességekkel rendelkező, illetve tapasztalat és ismeretek hiányában nem rendelkező személyek is használhatják, ha felügyeletet kaptak, vagy a termék biztonságos használatára vonatkozó utasításokat kaptak, és megértették a termékkel járó veszélyeket. A gyermekek nem játszhatnak a termékkel. A tisztítást és a felhasználói karbantartást gyermekek felügyelet nélkül nem végezhetik.

A termék kizárólag otthoni használatra készült.

A termék nem professzionális használatra készült.

A termék bármilyen módosítása befolyásolhatja a biztonságát, a jóállást és a megfelelő működést.

Fő alkatrészek (kép A)

- | | |
|----------------|--------------------|
| 1 Főzőkamra | 7 Víztartály |
| 2 Szűrőtartó | 8 Fedél |
| 3 Kanna fedele | 9 Vízsztintjelző |
| 4 Fogantyú | 10 Tápkábel |
| 5 Kávéskanna | 11 Tápellátás gomb |
| 6 Fűtőlapp | 12 Kijelző LED |

Biztonsági utasítások

Ügyeljen arra, hogy a termék telepítése vagy használata előtt figyelmesen elolvasta és megértette az ebben a dokumentumban található információkat. Tartsa meg a csomagolást és ezt a dokumentumot későbbi használatra.

▲ FIGYELMEZTETÉS!

A terméket csak az ebben a kézikönyvben leírt módon használja.

Fulladásveszély:

- Ne hagyja, hogy a gyermekek játszanak a csomagolóanyaggal. A csomagolóanyagot mindig tartsa a gyermekek számára elérhetetlen helyen.

Elektromos veszély:

- Ne használja a terméket, ha valamelyik része sérült vagy hibás. A sérült vagy meghibásodott terméket azonnal cserélje ki.
- Ha a felület megrepedt, azonnal húzza ki a terméket az áramforrásból, és ne használja tovább.
- Csak a terméken található jelöléseknek megfelelő feszültséggel táplálja a terméket.
- A tápkábel csak földelt konnektorba csatlakoztassa (csak funkcionális célból).
- Soha ne érintse meg a terméket, a kábelt vagy a konnektort nedves vagy párással.
- Ne tegye ki a terméket víznek, esőnek, nedvességnek vagy magas páratartalomnak.
- Ne nyissa ki a terméket, mert nem tartalmaz felhasználó által javítható alkatrészeket.
- Ne merítse vízbe vagy más folyadékba a terméket.
- Tisztítás előtt húzza ki a robotot az áramellátásból.
- Szerviz előtt és alkatrészek cseréjekor szakítsa meg a termék áramellátását.
- Ha a tápkábel sérült, akkor a veszélyek elkerülése érdekében cseréltesse ki a gyártóval, a szervizzel vagy hasonló, képzett személlyel.

Tűzveszély:

- Használat közben ne helyezze a terméket szekrénybe.
- Használat közben ne takarja le a terméket.
- Helyezze a terméket stabil, sík és hőálló felületre.
- Ne tegye ki a terméket közvetlen napfénynek, magas hőmérsékletnek, nedvességnek, pornak vagy maró hatású anyagoknak.
- A termék kikapcsolás után is forró marad. Hagyja lehűlni a terméket, mielőtt mozgatná vagy eltenné.
- Használaton kívül és tisztítás előtt húzza ki a termék csatlakozódugóját.

▲ VIGYÁZAT!

Botlásveszély:

- Mindig tartsa távol a tápkábelt és a terméket a gyakran használt útvonalaktól.

Egészségügyi veszély:

- Ne bámulja a fényforrást.
- A termék nem játék. Ne hagyja, hogy gyermekek vagy háziállatok játsszanak a termékkel.
- Gyermekek ne végezzék a készülék tisztítását és karbantartását felügyelet nélkül.

Égésveszély:

- Ne használja az üvegedényt, ha a fogantyúja meglazult vagy megsérült, illetve ha az edény bármilyen módon megrepedt.

- A termék felületei használat közben felforrósodnak. A terméket csak a fogantyúknál érintse meg, nehogy megégesse magát.
- Az üveg- és fémalkatrészek használat közben nagyon felmelegednek. Égési sérülések elkerülése érdekében ne érintse meg őket.
- A frissen főzött kávé és a belőle felszálló gőz nagyon forró. Vigyázzon, nehogy megégesse magát vagy másokat!

ÉRTESÍTÉS

A termékben keletkező kár kockázata:

- Ne ejtse le a terméket és kerülje az ütődést.
- Csak a gyártó által biztosított tartozékokat használja.
- Soha ne helyezzen üres kávéskannát forró fűtőlemezre, mert ettől összetörhet a kávéskanna.
- A tartály feltöltéséhez mindig hideg vizet használjon. Ne öntsön forró vagy forrásban lévő vizet a tartályba. A feltöltés előtt győződjön meg arról, hogy a készülék ki van kapcsolva.
- Ne töltsön vizet a tartályba a vízszintjelző felső jelölése fölé.
- A tápkábel megrongálódásának elkerülése érdekében mindig teljesen húzza ki a kábelt.
- Ügyeljen arra, hogy a tápkábel ne érjen forró felületekhez.
- Ügyeljen arra, hogy a tápkábel ne lógjon le az asztalról vagy a munkalapról.
- Ne a kábelnél fogva húzza ki a terméket a csatlakozóaljából. Mindig fogja meg a dugót, és húzza ki.
- A termék tisztításakor ne használjon agresszív kémiai tisztítószeret.

Ellenőrizze a csomag tartalmát

Ellenőrizze, hogy minden alkatrész megvan-e, és hogy az alkatrészeken nincs-e látható sérülés. Ha alkatrészek hiányoznak vagy sérültek, vegye fel a kapcsolatot az ügyfélszolgálatlal a következő címen: support.melissa-online.com

Az első használat előtt

Távolítsa el minden csomagolóanyagot a termék külsejéről és belsejéből.

1. Nyissa ki a felső fedelet **A8**.
2. Töltsd fel a víztartályt **A7** hideg vízzel.
3. Helyezze a szűrőtartót **A2** a főzőkamrába **A1**.
4. Csuksa be a felső fedelet.
5. Győződjön meg róla, hogy a kancsó fedele **A5** zárva van.
6. Helyezze a kávéskannát **A5** a melegítőlapra **A6**.
7. Csatlakoztassa a tápkábelt **A10** egy konnektorba.
8. Nyomja meg a bekapcsológombot **A11** a főzési ciklus elindításához.

A jelző LED **A12** pirosan világít, jelezve, hogy a termék be van kapcsolva.

- i** Ne nyissa ki a felső fedelet a főzési folyamat közben.
9. Vegye le a kávéskannát a főzőlapról, és öntse ki a forró vizet a mosogatóba.

10. Nyomja meg a bekapcsológombot a termék kikapcsolásához.

A termék használata (kép B)

1. Nyissa ki a felső fedelet.
2. Minden csésze kávé elkészítése előtt töltsön tiszta vizet a víztartályba.
3. Helyezze a szűrőtartót a főzőkamrába.
4. Helyezzen be egy papírszűrőt vagy az újrafelhasználható szűrőt a szűrőtartóba.
5. Egyenletesen oszlassa el a darált kávé.
- ❗ Átlagosan egy sima kanál örölt kávé elég egy csésze kávéhoz. Személyes ízlésének megfelelően állítsa be a mennyiséget.
6. Csupkja be a felső fedelet.
7. Győződjön meg arról, hogy a kancsó fedele zárva van.
8. Helyezze a kávéskannát a főzőlapra.
9. Csatlakoztassa a tápkábelt egy konnektorba.
10. Nyomja meg a bekapcsológombot a főzési folyamat elindításához.

A jelző LED kigyullad, jelezve, hogy a készülék be van kapcsolva.

- ❗ Ne nyissa ki a felső fedelet a főzési folyamat közben.
- ❗ Amint a kávé elkészült, a melegítőlap 40 percig melegen tartja.
11. Vedd le a kávéskannát a főzőlapról, és töltsd meg a csészédet a frissen főzött kávéval.
- ❗ 40 perc elteltével a készülék automatikusan készenléti üzemmódba vált.
12. Nyomja meg a bekapcsológombot a termék kikapcsolásához.
13. A kávézaccot dobja a szemeteskukába.

Szavatosság

Ez a termék háztartási használatra készült. A termékén végzett bármilyen változtatás és/vagy módosítás a garancia érvényét veszti. A termék nem rendeltetészerű használatából eredő károkért nem tudunk felelősséget vállalni. A normál elhasználódás nem tartozik a garancia hatálya alá.

Felelősség kizárása

Mivel termékeinket folyamatosan fejlesztjük a funkció és a design tekintetében, fenntartjuk a jogot, hogy a termékén előzetes értesítés nélkül változtatásokat hajtsunk végre. Minden logó, márka és terméknév a megfelelő tulajdonosok védjegye vagy bejegyzett védjegye, és ezúton elismerjük őket.

Ártalmatlanítás



Ezt a terméket a megfelelő gyűjtőhelyen történő elkülönített gyűjtésre szánják. Ne dobja ki a terméket a háztartási hulladékkal együtt. További információért forduljon a kiskereskedőhöz vagy a hulladékgazdálkodásért felelős helyi hatóságához.

EU-megfelelőségi nyilatkozat

Kijelentjük, hogy ez a termék megfelel a vonatkozó uniós jogszabályoknak. Az EU-megfelelőségi nyilatkozat elérhető a weboldalunkon vagy kérésre rendelkezésre áll.

PL Przewodnik Szybki start

Ekspres do kawy

16100128



Aby uzyskać więcej informacji, zeskanuj kod QR na pierwszej stronie, aby zobaczyć rozszerzoną instrukcję.

Przeznaczenie

Ten produkt to ekspres do kawy z zbiornikiem na wodę, który pozwala zaparzyć do 10 filiżanek kawy. Produkt jest przeznaczony wyłącznie do użytku wewnątrz pomieszczeń. Niniejszy produkt może być używany przez dzieci w wieku od 8 lat i starsze oraz osoby o ograniczonych zdolnościach fizycznych, sensorycznych lub umysłowych lub osoby nieposiadające doświadczenia i wiedzy, jeśli będą one nadzorowane lub zostaną poinstruowane w zakresie bezpiecznego korzystania z produktu i zrozumiej związane z tym zagrożenia. Dzieci nie powinny bawić się produktem. Czyszczenie i konserwacja nie mogą być wykonywane przez dzieci bez nadzoru. Produkt jest przeznaczony wyłącznie do użytku domowego. Produkt nie jest przeznaczony do użytku zawodowego. Wszelkie modyfikacje produktu mogą mieć wpływ na bezpieczeństwo, gwarancję i działanie.

Główne części (obraz A)

- | | |
|---------------------------|-------------------------|
| ❶ Komora do parzenia kawy | ❷ Zbiornik wody |
| ❷ Uchwyt filtra | ❸ Pokrywa górna |
| ❸ Pokrywa dzbanka | ❹ Wskaźnik poziomu wody |
| ❹ Uchwyt | ❺ Przewód zasilający |
| ❺ Dzbanek na kawę | ❻ Przycisk zasilania |
| ❻ Płyta grzejna | ❼ Wskaźnik diodowy |

Instrukcje bezpieczeństwa

Przed zainstalowaniem lub użyciem produktu należy upewnić się, że instrukcje zawarte w niniejszym dokumencie zostały w pełni przeczytane i zrozumiane. Opakowanie oraz niniejszy dokument należy zachować na przyszłość.

⚠ OSTRZEŻENIE

Urządzenie należy eksploatować wyłącznie w sposób opisany w niniejszej instrukcji.

Ryzyko zadławienia:

- Nie pozwalać dzieciom bawić się materiałem opakowaniowym. Opakowanie należy zawsze przechowywać w miejscu niedostępnym dla dzieci.

Zagrożenie elektryczne:

- Nie używaj produktu, jeśli jakkolwiek jego część jest zniszczona lub uszkodzona. Natychmiast wymień uszkodzony lub wadliwy produkt.

- Jeśli powierzchnia ma spękania, natychmiast odłącz produkt od zasilania i więcej go nie używaj.
- Produkt należy zasilac wyłącznie napięciem odpowiadającym oznaczeniom na produkcie.
- Przewód zasilania należy podłączać wyłącznie do uziemionego gniazda zasilania (wyłącznie w celach funkcjonalnych).
- Nigdy nie dotykaj produktu, przewodu ani gniazdka elektrycznego mokrymi lub wilgotnymi rękami.
- Nie wystawiaj produktu na działanie wody, deszczu, wilgoci lub wysokiej wilgotności.
- Nie otwieraj produktu - w środku nie ma części, które mogą być serwisowane przez użytkownika.
- Nie zanurzaj produktu w wodzie ani innych płynach.
- Przed rozpoczęciem sprzątania odłącz produkt od źródła zasilania.
- Przed przystąpieniem do serwisowania i wymiany części odłącz produkt od źródła zasilania.
- Jeśli przewód zasilania jest uszkodzony, aby uniknąć zagrożenia, należy oddać go do wymiany przez producenta, autoryzowany punkt serwisowy lub inną wykwalifikowaną osobę.

Zagrożenie pożarowe:

- Nie umieszczaj produktu w szafce podczas użytkowania.
- Nie zakrywaj produktu podczas użytkowania.
- Produkt należy ustawić na stabilnej, równej i odpornej na wysokie temperatury powierzchni.
- Nie wystawiaj produktu na bezpośrednie działanie promieni słonecznych, wysokich temperatur, wilgoci, kurzu ani substancji żrących.
- Produkt po wyłączeniu pozostaje gorący. Pozostaw produkt do ostygnięcia przed przeniesieniem lub schowaniem go.
- Wyjmij wtyczkę z gniazdka, gdy urządzenie nie jest używane, oraz przed przystąpieniem do czyszczenia.

⚠ PRZESTROGA

Ryzyko potknięcia:

- Zawsze trzymaj kabel zasilający i produkt z dala od standardowych dróg przemieszczania.

Niebezpieczeństwo dla zdrowia:

- Nie patrz bezpośrednio na źródło światła.
- Ten produkt nie jest zabawką. Nie pozwól, aby dzieci bawiły się produktem.
- Dzieci nie powinny czyścić ani przeprowadzać jakichkolwiek czynności konserwacyjnych bez nadzoru.

Niebezpieczeństwo poparzenia:

- Nie należy używać szklanego naczynia, jeśli uchwyt jest luźny lub uszkodzony albo jeśli naczynie jest w jakikolwiek sposób pęknięte.
- Powierzchnie rozgrzewają się podczas użytkowania. Dotykaj tylko uchwytów produktu, aby uniknąć oparzeń.
- Podczas użytkowania elementy szklane i metalowe bardzo się nagrzewają. Nie należy ich dotykać, aby uniknąć poparzeń.
- Świeżo zaparzona kawa i wydobywająca się z niej para są bardzo gorące. Należy zachować ostrożność, aby nie poparzyć siebie ani innych osób.

UWAGA

Ryzyko uszkodzenia produktu:

- Nie upuszczaj produktu i unikaj uderzania go.
- Należy używać wyłącznie akcesoriów dostarczonych przez producenta.
- Nigdy nie stawiaj pustego dzbanka na kawę na gorącej płycie grzewczej – grozi to uszkodzeniem dzbanka.
- Do napełniania zbiornika należy zawsze używać zimnej wody. Nie wlewać do zbiornika gorącej ani wrzącej wody. Przed napełnieniem upewnij się, że urządzenie jest wyłączone.
- Nie należy napełniać zbiornika powyżej górnego znaku na wskaźniku poziomu wody.
- Aby uniknąć uszkodzenia przewodu zasilającego, należy zawsze całkowicie rozciągnąć przewód.
- Przewód zasilający nie powinien dotykać gorących powierzchni.
- Nie pozwalaj, aby przewód zasilający zwisał nad krawędzią stołu lub blatu.
- Nie odłączaj produktu, ciągnąc za kabel. Zawsze należy chwycić wtyczkę i pociągnąć ją.
- Do czyszczenia produktu nie używaj agresywnych chemicznych środków czyszczących.

Sprawdź zawartość opakowania

Sprawdź, czy wszystkie części są obecne i czy nie ma na nich widocznych uszkodzeń. Jeśli brakuje części lub są one uszkodzone, skontaktuj się z działem obsługi klienta pod adresem: support.melissa-online.com

Przed pierwszym użyciem

Usuń wszystkie opakowania z zewnętrznej i wewnętrznej strony produktu.

1. Otwórz górną pokrywę **A8**.
2. Napełnij zbiornik na wodę **A7** zimną wodą.
3. Umieść uchwyt filtra **A2** w komorze zaparzenia **A1**.
4. Zamknij górną pokrywę.
5. Upewnij się, że pokrywka dzbanka **A3** jest zamknięta.
6. Postaw dzbanek z kawą **A5** na płytę grzewczą **A6**.
7. Podłącz kabel zasilający **A10** do gniazdka elektrycznego.
8. Naciśnij przycisk zasilania **A11**, aby rozpocząć cykl parzenia.

Dioda LED **A12** świeci się na czerwono, sygnalizując, że urządzenie jest włączone.

1. Nie otwieraj górnej pokrywy podczas trwania cyklu parzenia.
9. Zdejmij dzbanek z płytki grzewczej i wylej gorącą wodę do zlewu.
10. Naciśnij przycisk zasilania, aby wyłączyć produkt.

Korzystanie z produktu (zdjęcie B)

1. Otwórz górną pokrywę.
2. Przed zaparzeniem każdej filiżanki kawy należy napełnić zbiornik czystą wodą.
3. Umieść uchwyt filtra w komorze zaparzenia.
4. Umieść filtr papierowy lub filtr wielokrotnego użytku w uchwycie filtra.

Καφετιέρα

16100128



Για περισσότερες πληροφορίες, σαρώστε τον κωδικό QR στην πρώτη σελίδα για να δείτε το εκτεταμένο εγχειρίδιο.

Προοριζόμενη χρήση

Αυτό το προϊόν είναι μια καφετιέρα με δεξαμενή νερού χωρητικότητας έως και 10 φλιτζανιών καφέ.

Το προϊόν αυτό προορίζεται αποκλειστικά για χρήση σε εσωτερικό χώρο.

Αυτό το προϊόν μπορεί να χρησιμοποιηθεί από παιδιά ηλικίας από 8 ετών και άνω και από άτομα με μειωμένες σωματικές, αισθητηριακές ή διανοητικές ικανότητες ή έλλειψη εμπειρίας και γνώσεων, εφόσον έχουν λάβει επίβλεψη ή οδηγίες σχετικά με τη χρήση του προϊόντος με ασφαλή τρόπο και κατανοούν τους κινδύνους που ενέχει. Τα παιδιά δεν πρέπει να παίζουν με το προϊόν. Ο καθαρισμός και η συντήρηση από τον χρήστη δεν πρέπει να γίνεται από παιδιά χωρίς επίβλεψη.

Το προϊόν αυτό προορίζεται αποκλειστικά για οικιακή χρήση.

Το προϊόν δεν πρέπει χρησιμοποιείται για επαγγελματική χρήση.

Οποιαδήποτε τροποποίηση του προϊόντος μπορεί να έχει επιπτώσεις στην ασφάλεια, την εγγύηση και τη σωστή λειτουργία.

Κύρια μέρη (εικόνα Α)

- | | |
|---------------------------|-------------------------|
| 1 Θάλαμος παρασκευής καφέ | 7 Δοχείο νερού |
| 2 Βάση φίλτρου | 8 Πάνω καπάκι |
| 3 Καπάκι κανάτας | 9 Ένδειξη στάθμης νερού |
| 4 Χειρολαβή | 10 Καλώδιο ρεύματος |
| 5 Κανάτα καφέ | 11 Κουμπί λειτουργίας |
| 6 Πλάκα θέρμανσης | 12 Ένδειξη LED |

Οδηγίες ασφάλειας

Βεβαιωθείτε ότι έχετε διαβάσει και κατανοήσει αυτές τις οδηγίες πριν εγκαταστήσετε ή χρησιμοποιήσετε το προϊόν. Κρατήστε τη συσκευασία και το κείμενο για μελλοντική αναφορά.

▲ ΠΡΟΕΙΔΟΠΟΙΗΣΗ

Χρησιμοποιείτε το προϊόν μόνο σύμφωνα με αυτό το εγχειρίδιο.

Κίνδυνος πνιγμού:

- Μην αφήνετε τα παιδιά να παίζουν με το υλικό συσκευασίας. Φυλάσσετε πάντα το υλικό συσκευασίας μακριά από τα παιδιά.

Ηλεκτρικός κίνδυνος:

- Μην χρησιμοποιείτε το προϊόν εάν οποιοδήποτε τμήμα του έχει ζημιά ή ελάττωμα. Αντικαταστήστε αμέσως ένα χαλασμένο ή ελαττωματικό προϊόν.
- Αν η επιφάνεια είναι ραγισμένη, αποσυνδέστε άμεσα το προϊόν από την τροφοδοσία ρεύματος και σταματήστε να το χρησιμοποιείτε.

5. Ρównomiernie rozprowadź kawę.

- Na jedną filiżankę kawy potrzebna jest jedna płaska łyżka zmielonej kawy. Dostosuj tę ilość do własnego gustu.
- Zamknij górną pokrywę.
- Upewnij się, że pokrywka dzbanka jest zamknięta.
- Postaw dzbanek z kawą na płycie grzewczej.
- Podłącz kabel zasilający do gniazda zasilania.
- Naciśnij przycisk zasilania, aby rozpocząć cykl parzenia. Kontrolka LED zapala się, sygnalizując, że urządzenie jest włączone.

1. Nie otwieraj górnej pokrywy podczas trwania cyklu parzenia.

2. Gdy kawa będzie gotowa, płyta grzewcza utrzyma jej temperaturę przez 40 minut.

3. Zdejmij dzbanek z płyty grzewczej i napełnij filiżankę zaparzoną kawą.

4. Po 40 minutach urządzenie automatycznie przechodzi w tryb czuwania.

5. Naciśnij przycisk zasilania, aby wyłączyć produkt.

6. Wyrzuc zżytą kawę mieloną.

Gwarancja

Ten produkt jest przeznaczony do użytku domowego. Wszelkie zmiany i/lub modyfikacje produktu spowodują unieważnienie gwarancji. Nie ponosimy odpowiedzialności za szkody spowodowane niewłaściwym użytkowaniem produktu. Normalne zużycie nie jest objęte gwarancją.

Wyłączenie odpowiedzialności

Ze względu na ciągły rozwój naszych produktów pod względem funkcji i wzornictwa, zastrzegamy sobie prawo do wprowadzania zmian w produkcie bez powiadomienia. Wszelkie logotypy, marki i nazwy produktów są znakami towarowymi lub zastrzeżonymi znakami towarowymi ich odpowiednich właścicieli i są niniejszym uznawane za takie.

Utylizacja

Ten produkt jest przeznaczony do selektywnej zbiórki w odpowiednim punkcie zbiórki. Nie wyrzucać produktu razem z odpadami domowymi. Aby uzyskać więcej informacji, należy skontaktować się ze sprzedawcą lub lokalnymi władzami odpowiedzialnymi za gospodarke odpadami.

Deklaracja zgodności UE

Oświadczamy, że ten produkt jest zgodny z odpowiednimi przepisami UE. Deklaracja zgodności UE jest dostępna na naszej stronie internetowej lub można ją uzyskać na żądanie.

- Τροφοδοτείτε το προϊόν μόνο με την τάση που αντιστοιχεί στις ενδείξεις του προϊόντος.
- Συνδέστε το καλώδιο ρεύματος μόνο σε γειωμένη πρίζα (μόνο για λειτουργικούς λόγους).
- Μην αγγίζετε ποτέ το προϊόν, το καλώδιο ή την πρίζα με βρεγμένα ή υγρά χέρια.
- Μην εκθέτετε το προϊόν σε νερό, βροχή, υγρασία ή υψηλή υγρασία.
- Μην ανοίγετε το προϊόν, δεν υπάρχουν χρήσιμα μέρη για τον χρήστη στο εσωτερικό.
- Μην βυθίζετε το προϊόν στο νερό ή σε οποιοδήποτε άλλο υγρό.
- Αποσυνδέστε το προϊόν από την πρίζα πριν από την καθαριότητα.
- Αποσυνδέστε το προϊόν από το ρεύμα πριν από το σέρβις και κατά την αντικατάσταση εξαρτημάτων.
- Αν το καλώδιο ισχύος είναι κατεστραμμένο, πρέπει να αντικατασταθεί από τον κατασκευαστή, το σέρβις ή παρόμοιο εξουσιοδοτημένο προσωπικό για την αποφυγή τραυματισμού.

Κίνδυνος φωτιάς:

- Μην τοποθετείτε το προϊόν σε ένα ντουλάπι ενώ χρησιμοποιείται.
- Μην καλύπτετε το προϊόν ενώ λειτουργεί.
- Τοποθετήστε το προϊόν σε μία σταθερή, επίπεδη και θερμοανθεκτική επιφάνεια.
- Μην εκθέτετε το προϊόν σε άμεσο ηλιακό φως, υψηλές θερμοκρασίες, υγρασία, σκόνη ή διαβρωτικές ουσίες.
- Το προϊόν παραμένει ζεστό μετά την απενεργοποίηση. Αφήστε το προϊόν να κρυώσει προτού το μετακινήσετε ή το αποθηκεύσετε.
- Αποσυνδέστε το προϊόν όταν δεν χρησιμοποιείται και πριν από τον καθαρισμό.

⚠ ΠΡΟΣΟΧΗ

Κίνδυνος απόξευξης:

- Πάντα να διατηρείτε το καλώδιο ρεύματος και το προϊόν μακριά από διαδρόμους που συνήθως χρησιμοποιείτε.

Κίνδυνος υγείας:

- Μην κοιτάζετε την πηγή φωτός.
- Αυτό το προϊόν δεν είναι παιχνίδι. Τα παιδιά και τα κατοικίδια δεν πρέπει να παίζουν με το προϊόν.
- Η καθαριότητα και η συντήρηση από τον χρήστη δεν πρέπει να πραγματοποιείται από παιδιά χωρίς παρακολούθηση.

Κίνδυνος από έγκαυμα:

- Μην χρησιμοποιείτε το γυάλινο δοχείο εάν η λαβή είναι χαλαρή, έχει υποστεί ζημιά ή εάν το δοχείο έχει σπάσει με οποιοδήποτε τρόπο.
- Οι επιφάνειες του προϊόντος θερμαίνονται όταν λειτουργεί. Να αγγίζετε μόνο τις λαβές του προϊόντος για την αποφυγή εγκαυμάτων.
- Τα γυάλινα και μεταλλικά μέρη ζεσταίνονται πολύ κατά τη χρήση. Μην τα αγγίζετε για να αποφύγετε εγκαύματα.
- Ο φρεσκοαλεσμένος καφές και ο ατμός του είναι πολύ καυτοί. Προσέξτε να μην προκαλέσετε εγκαύματα στον εαυτό σας ή σε άλλους.

ΕΙΔΟΠΟΙΗΣΗ

Κίνδυνος βλάβης στο προϊόν:

- Μην ρίχνετε κάτω το προϊόν και αποφύγετε τα τράνταγματα.
- Χρησιμοποιείτε μόνο τα εξαρτήματα που παρέχονται από τον κατασκευαστή.
- Ποτέ μην τοποθετείτε την κανάτα του καφέ άδεια πάνω στη ζεστή επιφάνεια θέρμανσης, μπορεί να σπάσει την κανάτα.
- Χρησιμοποιείτε πάντα κρύο νερό για να γεμίσετε το δοχείο. Μην ρίχνετε ζεστό ή βραστό νερό στο δοχείο. Πριν το γεμίσετε, βεβαιωθείτε ότι η συσκευή είναι απενεργοποιημένη.
- Μην γεμίζετε το δοχείο πάνω από την ανώτερη ένδειξη του δεικτή στάθμης νερού.
- Για να αποφύγετε τη φθορά του καλωδίου τροφοδοσίας, τεντώστε πάντα πλήρως το καλώδιο.
- Το καλώδιο ρεύματος δεν πρέπει να έρχεται σε επαφή με τις θερμές επιφάνειες.
- Το καλώδιο δεν πρέπει να κρέμεται από την άκρη του τραπεζιού ή του πάγκου.
- Μην αποσυνδέετε το προϊόν τραβώντας από το καλώδιο. Να κρατάτε πάντα γερά την πρίζα και να τραβάτε.
- Μην χρησιμοποιείτε σκληρά χημικά καθαριστικά για τον καθαρισμό του προϊόντος.

Ελέγξτε το περιεχόμενο της συσκευασίας

Ελέγξτε ότι όλα τα εξαρτήματα είναι παρόντα και ότι δεν υπάρχουν ορατές ζημιές στα εξαρτήματα. Εάν λείπουν ή έχουν υποστεί ζημιά εξαρτήματα, επικοινωνήστε με το τμήμα εξυπηρέτησης πελατών μέσω: support.melissa-online.com

Πριν τη πρώτη χρήση

Απομακρύνετε όλες τις συσκευασίες μέσα και έξω από το προϊόν.

1. Ανοίξτε το καπάκι **A①**.
 2. Γεμίστε το δοχείο νερού **A⑦** με κρύο νερό.
 3. Τοποθετήστε τη βάση του φίλτρου **A②** στο θάλαμο παρασκευής **A①**.
 4. Κλείστε το πάνω καπάκι.
 5. Βεβαιωθείτε ότι το καπάκι της κανάτας **A③** είναι κλειστό.
 6. Τοποθετήστε την καφετιέρα **A⑤** στην πλάκα θέρμανσης **A⑥**.
 7. Συνδέστε το καλώδιο τροφοδοσίας **A⑩** σε μια πρίζα.
 8. Πατήστε το κουμπί λειτουργίας **A⑪** για να ξεκινήσει ο κύκλος παρασκευής.
- Η ενδεικτική λυχνία LED **A⑫** ανάβει κόκκινο για να δείξει ότι το προϊόν είναι ενεργοποιημένο.
1. Μην ανοίγετε το καπάκι ενώ βρίσκεται σε εξέλιξη ο κύκλος παρασκευής.
 9. Πάρτε την καφετιέρα από τη θερμαντική πλάκα και αδειάστε το ζεστό νερό στο νεροχύτη.
 10. Πατήστε το κουμπί λειτουργίας για να απενεργοποιήσετε το προϊόν.

Χρήση του προϊόντος (εικόνα Β)

1. Ανοίξτε το πάνω καπάκι.
2. Γεμίστε το δοχείο νερού με καθαρό νερό για κάθε φλιτζάνι καφέ.
3. Τοποθετήστε τη βάση του φίλτρου στο θάλαμο παρασκευής.
4. Τοποθετήστε ένα χαρτοφίλτρο ή το επαναχρησιμοποιούμενο φίλτρο στη βάση του φίλτρου.
5. Ρίξτε ομοιόμορφα τον κομμένο καφέ.
- ❶ Κατά μέσο όρο μία κουταλιά κομμένου καφέ για ένα φλιτζάνι καφέ. Προσαρμόστε την ποσότητα ανάλογα τις προτιμήσεις σας.
6. Κλείστε το πάνω καπάκι.
7. Βεβαιωθείτε ότι το καπάκι της κανάτας είναι κλειστό.
8. Τοποθετήστε την καφετιέρα πάνω στην πλάκα θέρμανσης.
9. Συνδέστε το καλώδιο τροφοδοσίας σε μια πρίζα ρεύματος.
10. Πατήστε το κουμπί λειτουργίας για να ξεκινήσει ο κύκλος παρασκευής.

Η ενδεικτική λυχνία LED ανάβει για να δείξει ότι το προϊόν είναι ενεργοποιημένο.

- ❶ Μην ανοίγετε το καπάκι ενώ βρίσκεται σε εξέλιξη ο κύκλος παρασκευής.
- ❶ Μόλις ο καφές είναι έτοιμος, η θερμομαντική πλάκα θα τον διατηρήσει ζεστό για 40 λεπτά.
11. Πάρτε την καφετιέρα από τη θερμομαντική πλάκα και γεμίστε το φλιτζάνι σας με τον φρεσκοαλεσμένο καφέ.
- ❶ Μετά από 40 λεπτά, η συσκευή μεταβαίνει αυτόματα σε κατάσταση αναμονής.
12. Πατήστε το κουμπί λειτουργίας για να απενεργοποιηθεί το προϊόν.
13. Απορρίψτε τον χρησιμοποιημένο κομμένο καφέ.

Εγγύηση

Το προϊόν αυτό προορίζεται για οικιακή χρήση. Οποιαδήποτε αλλαγή ή/και τροποποίηση του προϊόντος θα καταστήσει άκυρη την εγγύηση. Δεν μπορούμε να αναλάβουμε καμία ευθύνη για ζημιές που προκαλούνται από ακατάλληλη χρήση του προϊόντος. Η κανονική φθορά εξαιρείται από την εγγύηση.

Αποποίηση ευθύνης

Λόγω της συνεχούς εξέλιξης των προϊόντων μας όσον αφορά τη λειτουργία και το σχεδιασμό, διατηρούμε το δικαίωμα να κάνουμε αλλαγές στο προϊόν χωρίς προειδοποίηση. Όλα τα λογότυπα, τα εμπορικά σήματα και οι ονομασίες των προϊόντων είναι εμπορικά σήματα ή σήματα κατατεθέντα των αντίστοιχων κατόχων τους και αναγνωρίζονται ως τέτοια.

Απόρριψη



Το προϊόν αυτό προορίζεται για χωριστή συλλογή σε κατάλληλο σημείο συλλογής. Μην απορρίπτετε το προϊόν μαζί με τα οικιακά απορρίμματα. Για περισσότερες πληροφορίες, επικοινωνήστε με το κατάστημα λιανικής πώλησης ή με την τοπική αρχή που είναι υπεύθυνη για τη διαχείριση των αποβλήτων.

Δήλωση συμμόρφωσης ΕΕ

Δηλώνουμε ότι το προϊόν αυτό συμμορφώνεται με την ισχύουσα νομοθεσία της ΕΕ. Η Δήλωση συμμόρφωσης ΕΕ είναι διαθέσιμη στην ιστοσελίδα μας ή μπορεί να ληφθεί κατόπιν αιτήματος.

SK Rýchly návod

Κάνοβας

16100128



Ak chcete získať viac informácií, naskenujte QR kód na titulnej strane a pozrite si rozšírenú príručku.

Určené použitie

Tento výrobok je kánoβας s nádržou na vodu s kapacitou až 10 šálok kávy.

Tento výrobok je určený len na použitie vo vnútornom prostredí.

Tento výrobok môžu používať deti od 8 rokov a staršie a osoby so zníženými fyzickými, zmyslovými alebo mentálnymi schopnosťami alebo s nedostatkom skúseností a znalostí, ak boli pod dohľadom alebo boli poučené o používaní výrobku bezpečným spôsobom a rozumujú príslušným nebezpečenstvám. Deti sa s výrobkom nesmú hrať. Čistenie a užívateľskú údržbu nesmú vykonávať deti bez dozoru.

Výrobok je určený len na domáce použitie.

Výrobok nie je určený na profesionálne použitie.

Každá zmena výrobku môže mať následky na bezpečnosť, záruku a správne fungovanie.

Hlavné časti (obrázok A)

- | | |
|--------------------|--------------------------|
| ❶ Varná komora | ❷ Zásobník vody |
| ❸ Držiak filtra | ❸ Horné veko |
| ❹ Veko kanvice | ❹ Indikátor hladiny vody |
| ❺ Rúčka | ❺ Napájací kábel |
| ❻ Kanvica na kávu | ❻ Tlačidlo napájania |
| ❼ Ohrievacia doska | ❼ LED indikátor |

Bezpečnostné pokyny

Pred inštaláciou alebo použitím výrobku si nezabudnite prečítať a pochopiť všetky pokyny v tomto dokumente. Uchovajte obal a tento dokument pre potreby v budúcnosti.

⚠ VAROVANIE

Výrobok používajte len podľa opisu v tomto návode.

Nebezpečenstvo udusenía:

- Nedovoľte deťom hrať sa s obalovým materiálom. Obalový materiál vždy uchovávajte mimo dosahu detí.

Nebezpečenstvo elektrického prúdu:

- Výrobok nepoužívajte, ak je jeho časť poškodená alebo chybná. Poškodený alebo chybný výrobok okamžite vymeňte.
- Ak je povrch prasknutý, ihneď odpojte výrobok od napájania a prestaňte ho používať.
- Výrobok napájajte len napätím zodpovedajúcim označeniam na výrobku.
- Napájací kábel pripájajte len do uzemnenej elektrickej zásuvky (len na funkčné účely).
- Nikdy sa nedotýkajte produktu, kábla ani elektrickej zásuvky mokrymi alebo vlhkými rukami.
- Nevystavujte výrobok vode, dažďu, vlhkosti alebo vysokej vlhkosti.
- Výrobok neotvárajte, neobsahuje vnútri žiadne časti, ktoré by mohol používateľ opraviť.
- Výrobok neponárajte do vody ani do iných kvapalín.
- Výrobok pred čistením odpojte od zdroja napájania.
- Pred servisom a pri výmene dielcov odpojte výrobok od zdroja napájania.
- Ak dôjde k poškodeniu kábla, musí ho vymeniť výrobca, jeho servisný zástupca alebo podobne kvalifikovaná osoba, aby nedošlo k ohrozeniu.

Riziko vzniku požiaru:

- Výrobok neumiestňujte do skrine, keď sa používa.
- Výrobok počas prevádzky neprikrývajte.
- Výrobok umiestnite na stabilný, rovný povrch odolný proti teplu.
- Nevystavujte výrobok priamemu slnečnému žiareniu, vysokým teplotám, vlhkosti, prachu alebo korozívnym látkam.
- Výrobok zostane po vypnutí horúci. Pred premiestnením alebo uskladnením výrobku nechajte výrobok vychladnúť.
- Odpojte výrobok od elektrickej zásuvky, keď sa nepoužíva a pred čistením.

⚠ UPOZORNENIE

Riziko zakopnutia:

- Vždy uchovávajte napájací kábel a výrobok mimo bežných chodníkov.

Riziko ohrozenia zdravia:

- Nezízajte do zdroja svetla.
- Tento výrobok nie je hračka. Nikdy nedovoľte deťom ani domácim zvieratám, aby sa hrali s týmto výrobkom.
- Čistenie a používateľskú údržbu nesmú vykonávať deti bez dozoru.

Riziko popálenia:

- Nepoužívajte sklenenú nádobu, ak je rukoväť uvoľnená, poškodená alebo ak je nádoba akýmkoľvek spôsobom rozbitá.

- Povrch výrobku sa počas používania zohreje na vysokú teplotu. Dotýkajte sa len rukoväť výrobku, aby nedošlo k popáleninám.
- Sklenené a kovové časti sa počas používania veľmi zahrievajú. Nedotýkajte sa ich, aby ste sa nepopáliili.
- Čerstvo uvarená káva a jej para sú veľmi horúce. Dávajte pozor, aby ste sa nepopáliili vy sami alebo popáliili iných.

OZNÁMENIE

Riziko poškodenia výrobku:

- Dávajte pozor, aby vám výrobok nepadol a zabránil nárazom.
- Používajte iba príslušenstvo dodané výrobcom.
- Nikdy neumiestňujte prázdnu kanvicu na kávu na horúcu vyhrievaciu dosku, pretože by to mohlo spôsobiť rozbitie kanvice na kávu.
- Na napĺňanie nádržky vždy používajte studenú vodu. Do nádržky nelievajte horúcu ani vriacu vodu. Pred napĺňaním sa uistite, že je zariadenie vypnuté.
- Nenapĺňajte nádrž nad hornú značku na ukazovateli hladiny vody.
- Aby nedošlo k poškodeniu napájacieho kábla, vždy ho úplne vytiahnite.
- Dbajte na to, aby sa napájací kábel nedotýkal horúcich povrchov.
- Dbajte na to, aby napájací kábel neprevísal cez okraj stola alebo pultu.
- Výrobok neodpájajte zo zásuvky tahaním kábla. Vždy chyťte zástrčku a vytiahnite ju.
- Pri čistení výrobku nepoužívajte agresívne chemické čistiace prostriedky.

Skontrolujte obsah balenia

Skontrolujte, či sú prítomné všetky časti a či nie sú viditeľné žiadne poškodenia. Ak chýbajú alebo sú poškodené niektoré časti, kontaktujte servisné stredisko prostredníctvom: support.melissa-online.com

Pred prvým použitím

Odstráňte všetky obaly z vonkajšej a vnútornej časti výrobku.

1. Otvorte horný kryt **A3**.
2. Naplňte zásobník na vodu **A7** studenou vodou.
3. Vložte držiak filtra **A2** do varnej komory **A1**.
4. Zatvorte horné veko.
5. Uistite sa, že viečko kanvice **A5** je uzavreté.
6. Položte kanvicu na kávu **A6** na ohrievaciu platňu **A6**.
7. Zapojte napájací kábel **A10** do elektrickej zásuvky.
8. Stlačte tlačidlo napájania **A11**, aby ste spustili cyklus prípravy.

Kontrolka LED **A12** svieti červeno, čo znamená, že je produkt zapnutý.

- i** Počas prebiehajúceho cyklu prípravy kávy neotvárajte horný kryt.
9. Zoberte kanvicu s kávou z platničky a vylejte horúcu vodu do drezu.
10. Stlačením hlavného vypínača vypnete výrobok.

Kávovar

16100128



Ďalší informácie získate naskenovaním QR kódu na titulní strane, kde najdete rozšírenou príručku.

Zamýšlené použitie

Tento výrobek je kávovar s nádržkou na vodu s objemom až na 10 šálok kávy.

Tento výrobek je určen výhradne k použitiu vo vnútorných priestoroch.

Tento výrobek môžu používať deti od 8 let a starší a osoby se sníženými fyzickými, smyslovými nebo duševními schopnostmi nebo s nedostatkem zkušeností a znalostí, pokud jsou pod dohledem nebo byly poučeny o bezpečném používání výrobku a rozumí souvisejícím nebezpečím. Děti si s výrobkem nesmí hrát. Čištění a uživatelskou údržbu nesmí provádět děti bez dozoru.

Tento výrobek je určen výhradně k domácímu použití.

Výrobek není určen k profesionálnímu použití.

Jakékoli úpravy výrobku mohou ovlivnit jeho bezpečnost, záruku a správné fungování.

Hlavní části (obrázek A)

- | | |
|-------------------|-------------------------------|
| 1 Varná komora | 8 Horní víko |
| 2 Držák filtru | 9 Ukazatel úrovně vody |
| 3 Víko konvice | 10 Napájecí kabel |
| 4 Držadlo | 11 Tlačítko zapnutí / vypnutí |
| 5 Konvice | 12 LED kontrolka |
| 6 Ohřívací deska | |
| 7 Nádržka na vodu | |

Bezpečnostní pokyny

Před instalací či používáním výrobku si nejprve kompletně přečtěte pokyny obsažené v tomto dokumentu a ujistěte se, že jim rozumíte. Tento dokument a balení uschovejte pro případné budoucí použití.

VAROVÁNÍ

Výrobek používejte pouze tak, jak je popsáno v této příručce.

Nebezpečí udušení:

- Nedovolte dětem, aby si hrály s obalovým materiálem. Obalový materiál vždy uchovávejte mimo dosah dětí.

Nebezpečí úrazu elektrickým proudem:

- Výrobek nepoužívejte, pokud je jakákoliv část poškozená nebo vadná. Poškozený nebo vadný výrobek okamžitě vyměňte.
- Pokud je povrch prasklý, okamžitě výrobek odpojte z napájení a přestaňte jej používat.
- Výrobek napájejte pouze napětím odpovídajícím označení na výrobku.
- Napájecí kabel připojujte pouze do uzemněné zásuvky (pouze z funkčních důvodů).
- Nikdy se nedotýkejte produktu, kabelu ani elektrické zásuvky mokřýma nebo vlhkýma rukama.
- Nevystavujte výrobek vodě, dešti, vlhkosti nebo vysoké vlhkosti.

Používanie produktu (obrázok B)

1. Otvorte horný kryt.
2. Pred každou prípravou kávy naplňte zásobník čistou vodou.
3. Vložte držiak filtra do varnej komory.
4. Vložte papierový filter alebo opakovane použiteľný filter do držiaka filtra.
5. Mletú kávu rovnomerne rozložte.
6. V priemere jedna lyžička mletej kávy postačuje na jednu šálku kávy. Množstvo upravte podľa vlastnej chuti.
7. Zatvorte horné veko.
8. Uistite sa, že je viečko kanvice uzavreté.
9. Položte kanvicu na kávu na ohrievaciu platňu.
10. Napájací kábel zapojte do elektrickej zásuvky.
11. Stlačte tlačidlo napájania, aby ste spustili cyklus prípravy.

Kontrolka LED svieti, čo znamená, že je zariadenie zapnuté.

- 1 Počas prebiehajúceho cyklu prípravy kávy neotvárajte horný kryt.
- 2 Akonáhle je káva hotová, ohrievacia platnička ju udrží teplú po dobu 40 minút.
- 3 Zoberte kanvicu s kávou z platničky a nalejte si do šálky uvarenú kávu.
- 4 Po 40 minútach sa zariadenie automaticky prepne do pohotovostného režimu.
- 5 Stlačením hlavného vypínača vypnete výrobok.
- 6 Odstráňte použitú mletú kávu.

Záruka

Tento výrobok je určený na domáce použitie. Akékoľvek zmeny a/alebo úpravy výrobku budú mať za následok neplatnosť záruky. Nemôžeme prevziať žiadnu zodpovednosť za škody spôsobené nesprávnym používaním výrobku. Bežné opotrebenie je zo záruky vylúčené.

Vyhlásenie o vylúčení zodpovednosti

Vzhľadom na neustály vývoj našich výrobkov z hľadiska funkčnosti a dizajnu si vyhradujeme právo na zmeny výrobku bez predchádzajúceho upozornenia. Všetky logá, značky a názvy výrobkov sú ochranné známky alebo registrované ochranné známky ich príslušných držiteľov a sú týmto uznané ako také.

Likvidácia



Tento výrobok je určený na separovaný zber na príslušnom zbernom mieste. Výrobok nelikvidujte spolu s domovým odpadom. Ďalšie informácie vám poskytne predajca alebo miestny úrad zodpovedný za nakladanie s odpadmi.

EÚ vyhlásenie o zhode

Vyhlasujeme, že tento výrobok je v súlade s príslušnými právnymi predpismi EÚ. Vyhlásenie o zhode EÚ je dostupné na našej webovej stránke alebo na požiadanie.

- Výrobek nikdy neotevírejte, neobsahuje žádné uživatelem opravitelné části.
- Neponořujte výrobek do vody ani jiných kapalin.
- Před čištěním odpojte výrobek od napájení.
- Před údržbou a výměnou součástí vždy odpojte výrobek od napájecího zdroje.
- Pokud je napájecí šňůra poškozená, musí ji vyměnit výrobce, jeho servisní zástupce nebo podobná kvalifikovaná osoba. Jen tak se vyhnete souvisejícím rizikům.

Riziko požáru:

- Během používání výrobek neumísťujte do skříně.
- Během používání výrobek nezakrývejte.
- Umísťete výrobek na stabilní, rovný a tepludolný povrch.
- Nevystavujte výrobek přímému slunečnímu záření, vysokým teplotám, vlhkosti, prachu nebo korozivním látkám.
- Výrobek zůstává po vypnutí horký. Před přesouváním nebo skladováním nechte výrobek vychladnout.
- Před čištěním a v době, kdy výrobek nepoužíváte, jej odpojte ze zásuvky.

⚠ UPOZORNĚNÍ

Riziko zapomenutí:

- Napájecí kabel i výrobek je vždy nutné umístit tak, aby nepřekážel v místech, kudy se běžně chodí.

Zdravotní riziko:

- Nesledujte zdroj světla.
- Tento výrobek není hračka. Nedovolte, aby si s výrobkem hrály děti nebo domácí zvířata.
- Čištění a uživatelskou údržbu nesmí provádět děti bez dozoru.

Riziko popálení:

- Skleněnou nádobu nepoužívejte, pokud je rukojeť uvolněná, poškozená nebo pokud je nádoba jakýmkoli způsobem rozbitá.
- Povrchy výrobku se během používání zahřívají. Dotýkejte se pouze rukojetí výrobku, zabráníte tak popálení.
- Skleněné a kovové části se během používání velmi zahřívají. Nedotýkejte se jich, abyste se nepopálili.
- Čerstvě uvařená káva a její pára jsou velmi horké. Dávejte pozor, abyste se nepopálili ani nepopálili ostatní.

OZNÁMENÍ

Riziko poškození výrobku:

- Zabraňte pádu výrobku a chráňte jej před nárazy.
- Používejte pouze příslušenství dodané výrobcem.
- Nikdy nepokládejte prázdnou konvici na horkou ohřívací desku, mohlo by dojít k prasknutí konvice.
- Nádržku vždy plňte studenou vodou. Do nádržky nelijte horkou ani vroucí vodu. Před naplněním se ujistěte, že je zařízení vypnuté.
- Nenaplňujte nádrž nad horní značku na ukazateli hladiny vody.

- Aby nedošlo k poškození napájecího kabelu, vždy jej zcela rozviňte.
- Nenechte napájecí kabel dotknout horkých povrchů.
- Napájecí kabel nenechte viset přes okraj stolu.
- Výrobek neodpojujte taháním za kabel. Vždy uchopte a vytáhněte zástrčku.
- Při čištění výrobku nepoužívejte agresivní chemické čisticí prostředky.

Zkontrolujte obsah balení

Zkontrolujte, zda jsou všechny součásti přítomny a zda na nich nejsou viditelné žádné poškození. Pokud některé součásti chybí nebo jsou poškozené, kontaktujte servisní středisko na adrese: support.melissa-online.com

Před prvním použitím

Z vnější i vnitřní výrobku odstraňte veškerý obalový materiál.

1. Otevřete horní víko **A6**.
2. Naplňte nádržku na vodu **A7** studenou vodou.
3. Umísťete držák filtru **A2** do varné komory **A1**.
4. Zavřete horní víko.
5. Ujistěte se, že víko konvice **A3** je uzavřené.
6. Položte konvici s kávou **A5** na ohřívací desku **A6**.
7. Zapojte napájecí kabel **A10** do elektrické zásuvky.
8. Stiskněte tlačítko napájení **A11** a spusťte cyklus vaření. Kontrolka LED **A12** svítí červeně, což signalizuje, že je zařízení zapnuté.
1. Během procesu vaření neotvírejte horní víko.
9. Vezměte konvici s kávou z varné desky a vylijte horkou vodu do dřezu.
10. Stiskem tlačítka zap./vyp. výrobek vypněte.

Používání produktu (obrázek B)

1. Otevřete horní víko.
2. Do zásobníku na vodu nalijte čistou vodu před každou přípravou kávy.
3. Vložte držák filtru do varné komory.
4. Vložte papírový filtr nebo opakovaně použitelný filtr do držáku filtru.
5. Kávu rovnoměrně rozprostřete.
1. Během procesu vaření neotvírejte horní víko.
1. Jakmile je káva hotová, topná deska ji udrží v teple po dobu 40 minut.
11. Sundejte konvici s kávou z varné desky a nalijte si šálek čerstvě uvažené kávy.
1. Po 40 minutách se zařízení automaticky přepne do pohotovostního režimu.

12. Stiskem tlačítka zap./vyp. výrobek vypněte.
13. Použitou mletou kávu vyhodte.

Záruka

Tento výrobek je určen pro domácí použití. Jakékoli změny a/nebo úpravy výrobku mají za následek ztrátu záruky. Nemůžeme převzít žádnou odpovědnost za škody způsobené nesprávným používáním výrobku. Na běžné opotřebení se záruka nevztahuje.

Vyloučení odpovědnosti

Vzhledem k neustálému vývoji našich výrobků z hlediska funkčnosti a designu si vyhrazuje právo na změny výrobku bez předchozího upozornění. Všechna loga, značky a názvy produktů jsou ochranné známky nebo registrované ochranné známky příslušných držitelů a jsou tímto jako takové uznávány.

Likvidace



Tento výrobek je určen k oddělenému sběru na příslušném sběrném místě. Výrobek nelikvidujte společně s domovním odpadem. Další informace získáte u prodejce nebo u místního úřadu odpovědného za nakládání s odpady.

Prohlášení o shodě EU

Prohlašujeme, že tento výrobek je v souladu s příslušnými právními předpisy EU. Prohlášení o shodě EU je k dispozici na našich webových stránkách nebo na vyžádání.

RO Ghid rapid de inițiere

Cafetiera

16100128



Proti mai multe informații, scanați codul QR de pe prima pagină pentru a vedea manualul extins.

Utilizare preconizată

Acest produs este un aparat de cafea dotat cu un rezervor de apă cu o capacitate de până la 10 cești de cafea.

Acest produs este destinat exclusiv pentru utilizare la interior.

Acest produs poate fi utilizat de copii cu vârsta începând de la 8 ani și de persoane cu capacități fizice, senzoriale sau mentale reduse sau cu lipsă de experiență și cunoștințe, dacă au fost supravegheați sau instruiți cu privire la utilizarea produsului în condiții de siguranță și dacă înțeleg pericolurile implicate. Copiii nu trebuie să se joace cu produsul. Curățarea și întreținerea de către utilizator nu trebuie să fie efectuate de copii fără supraveghere. Produsul este destinat exclusiv pentru utilizare casnică. Produsul nu este destinat utilizării profesionale.

Orice modificare a produsului poate avea consecințe pentru siguranța, garanția și funcționarea corectă a produsului.

Piese principale (imagine A)

- | | | | |
|---|----------------------|----|-------------------------------|
| 1 | Cameră de preparare | 8 | Capac superior |
| 2 | Suport pentru filtru | 9 | Indicator pentru nivelul apei |
| 3 | Capacul cãinii | 10 | Cablu electric |
| 4 | Mãner | 11 | Buton de pornire |
| 5 | Cană pentru cafea | 12 | LED indicator |
| 6 | Placă de încălzire | | |
| 7 | Rezervor de apă | | |

Instrucțiuni de siguranță

Asigurați-vă că ați citit complet și că ați înțeles instrucțiunile din acest document înainte de a instala sau utiliza produsul. Păstrați ambalajul și acest document pentru a le consulta ulterior.

AVERTISMENT

Folosiți produsul exclusiv conform descrierii din acest manual.

Pericol de sufocare:

- Nu lăsați copii să se joace cu materialul de ambalare. Țineți întotdeauna materialul de ambalare departe de îndemâna copiilor.

Pericol electric:

- Nu folosiți produsul dacă o piesă este deteriorată sau defectă. Înlocuiți imediat produsul deteriorat sau defect.
- Dacă suprafața este fisurată, deconectați imediat produsul de la sursa de alimentare electrică și nu mai folosiți produsul.
- Alimentați produsul numai cu tensiunea corespunzătoare marcajelor de pe produs.
- Conectați cablul de alimentare numai la o priză cu împământare (numai în scopuri funcționale).
- Nu atingeți niciodată produsul, cablul sau priza de alimentare cu mâinile ude sau umeze.
- Nu expuneți produsul la apă, ploaie, umezeală sau umiditate ridicată.
- Nu desfaceți produsul, înăuntru nu există nicio piesă reparabilă de către utilizator.
- Nu scufundați produsul în apă sau alte lichide.
- Deconectați produsul de la sursa electrică înainte de curățare.
- Deconectați produsul de la sursa electrică înainte de service și când înlocuiți piese.
- În cazul în care cablul electric este deteriorat, acesta trebuie înlocuit de către producător, agentul său de service sau persoane cu calificări similare, pentru evitarea situațiilor periculoase.

Pericol de incendiu:

- Nu așezați produsul într-un dulap în timpul utilizării.
- Nu acoperiți produsul în timpul utilizării.
- Așezați produsul pe o suprafață stabilă și plană, rezistentă la temperatură ridicată.
- Nu expuneți produsul la lumina directă a soarelui, temperaturi ridicate, umiditate, praf sau substanțe corozive.
- Produsul rămâne fierbinte după oprire. Lăsați produsul să se răcească înainte de a deplasa sau depozita produsul.

- Deconectați produsul când nu îl utilizați și înainte de curățare.

⚠️ ATENȚIE

Risc de cădere prin împiedicare:

- Țineți întotdeauna cablul de alimentare și produsul departe de locurile pe unde trec persoane în mod obișnuit.

Pericol pentru sănătate:

- Nu priviți fix sursa de lumină.
- Acest produs nu este o jucărie. Nu permiteți niciodată copiilor sau animalelor de companie să se joace cu acest produs.
- Curățarea și întreținerea realizată de către operator nu se vor realiza de către copii nesupravegheați.

Risc de arsuri:

- Nu folosiți vasul de sticlă dacă mânerul este slăbit, deteriorat sau dacă vasul este spart în vreun fel.
- Suprafețele produsului se pot înfierbânta în timpul utilizării. Nu atingeți decât mânerele produsului pentru a evita arsurile corporale.
- Piese din sticlă și metal se încălzesc foarte tare în timpul utilizării. Nu le atingeți pentru a evita arsurile.
- Cafeaua proaspăt preparată și aburul ei sunt foarte fierbinți. Aveți grijă să nu vă ardeți și să nu provocați arsuri altor persoane.

NOTĂ

Risc de deteriorare a produsului:

- Nu lăsați produsul să cadă și evitați ciocnirile.
- Utilizați numai accesoriile furnizate de producător.
- Nu așezați niciodată o cană goală pentru cafea pe o placă de încălzire fierbinte, astfel ați putea sparge cana pentru cafea.
- Folosiți întotdeauna apă rece pentru a umple rezervorul. Nu turnați apă fierbinte sau clocotită în rezervor. Înainte de umplere, asigurați-vă că produsul este oprit.
- Nu umpleți rezervorul peste marcajul superior de pe indicatorul de nivel al apei.
- Pentru a evita deteriorarea cablului de alimentare, întindeți întotdeauna cablul la lungimea maximă.
- Nu lăsați cablul electric să atingă suprafețele fierbinți.
- Nu lăsați cablul să atârne peste marginea mesei sau a blatului de bucătărie.
- Nu trageți de cablu pentru a deconecta produsul de la priză. Apucați întotdeauna ștecherul și trageți de acesta.
- Nu utilizați agenți de curățare chimici agresivi pentru a curăța produsul.

Verificați conținutul ambalajului

Verificați dacă toate piesele sunt prezente și dacă nu prezintă semne vizibile de deteriorare. Dacă lipsesc piese sau dacă acestea sunt deteriorate, contactați serviciul de asistență la: support.melissa-online.com

Înainte de prima utilizare

Scoateți toate ambalajele de la exteriorul și interiorul produsului.

1. Deschideți capacul superior **A6**.
2. Umpleți rezervorul de apă **A7** cu apă rece.
3. Așezați suportul filtrului **A2** în camera de preparare **A1**.
4. Închideți capacul superior.
5. Asigurați-vă că capacul recipientului **A5** este închis.
6. Așezați cana de cafea **A5** pe placa de încălzire **A3**.
7. Conectați cablul de alimentare **A10** la o priză.
8. Apăsăți butonul de pornire **A11** pentru a porni ciclul de preparare.

LED-ul de semnalizare **A12** se aprinde în roșu pentru a indica faptul că produsul este pornit.

1. **i** Nu deschideți capacul superior în timpul ciclului de preparare.
2. 9. Scoateți cana de cafea de pe plită și aruncați apa fierbinte în chiuvetă.
3. 10. Apăsăți butonul de pornire pentru a închide produsul.

Utilizarea produsului (imagine B)

1. Deschideți capacul superior.
 2. Umpleți rezervorul de apă cu apă curată pentru fiecare ceașcă de cafea.
 3. Așezați suportul filtrului în camera de preparare.
 4. Așezați un filtru de hârtie sau filtrul reutilizabil în suportul pentru filtru.
 5. Distribuți uniform cafeaua.
 6. **i** În medie, o lingură rasă de cafea măcinată este suficientă pentru o ceașcă de cafea. Potriviiți cantitatea în funcție de gusturile dumneavoastră.
 7. Închideți capacul superior.
 8. Asigurați-vă că capacul canei este închis.
 9. Așezați cana de cafea pe placa de încălzire.
 10. Conectați cablul de alimentare la o priză.
 11. Apăsăți butonul de pornire pentru a porni ciclul de preparare.
- LED-ul indicator se aprinde pentru a indica faptul că produsul este pornit.
1. **i** Nu deschideți capacul superior în timpul ciclului de preparare.
 2. **i** Odată ce cafeaua este gata, placa de încălzire o va menține caldă timp de 40 de minute.
 3. 11. la cana de cafea de pe plita electrică și toarnă-ți cafeaua preparată în ceașcă.
 4. **i** După 40 de minute, produsul trece automat în modul de așteptare.
 5. 12. Apăsăți butonul de pornire pentru a închide produsul.
 6. 13. Aruncați cafeaua măcinată folosită.

Garanție

Acest produs este destinat uzului casnic. Orice schimbare și/sau modificare a produsului va invalida garanția. Nu putem accepta nicio răspundere pentru daunele cauzate de utilizarea necorespunzătoare a produsului. Uzura normală este exclusă din garanție.

Precizări legale

Datorită dezvoltării constante a produselor noastre în ceea ce privește funcția și designul, ne rezervăm dreptul de a face modificări la produs fără notificare prealabilă. Toate logo-urile, mărcile și denumirile produselor sunt mărci comerciale sau mărci comerciale înregistrate ale deținătorilor lor respectivi și sunt recunoscute ca atare.

Eliminare



Acest produs este destinat colectării separate la un punct de colectare adecvat. Nu aruncați produsul împreună cu deșeurile menajere. Pentru mai multe informații, contactați distribuitorul sau autoritatea locală responsabilă cu gestionarea deșeurilor.

Declarație UE de conformitate

Declarăm că acest produs este conform legislației relevante ale UE. Declarația UE de conformitate este disponibilă pe site-ul nostru web sau poate fi obținută la cerere.

EST Lühijuhend

Kohvimasin

16100128



Lisateabe saamiseks skannige esilehel olevat QR-koodi, et näha laiendatud kasutusjuhendit.

Ettenähtud otstarve

See toode on kohvimasin, mille veemahuti mahutab kuni 10 tassi kohvi.

See toode on mõeldud ainult siseruumides kasutamiseks.

Seda toodet võivad kasutada lapsed alates 8-aastastest ja vanemad ning isikud, kellel on vähenenud füüsilised, sensoorsed või vaimsed võimed või kellel puuduvad kogemused ja teadmised, kui nad on saanud järelevalvet või juhiseid toote ohutu kasutamise kohta ja mõistavad sellega kaasnevat ohte. Lapsed ei tohi tootega mängida. Lapsed ei tohi ilma järelevalveta teha puhastus- ja hooldustöid.

Toode on mõeldud ainult koduseks kasutamiseks.

Toode ei ole mõeldud professionaalseks kasutamiseks.

Toote mis tahes muutmine võib mõjutada ohutust, garantiid ja nõuetekohast toimimist.

Peamised osad (joonis A)

- | | |
|--------------------|--------------------|
| 1 Kääritamiskamber | 7 Veereservuaar |
| 2 Filtrihooldja | 8 Ülemine kaas |
| 3 kannu kaas | 9 Veetaseme näidik |
| 4 Käepide | 10 Toitejuhe |
| 5 Kohvikann | 11 Toitenupp |
| 6 Kütteplaat | 12 Indikaator LED |

Ohutusnõuded

Enne toote paigaldamist või kasutamist tuleb kõik käesolevas dokumendis toodud juhised läbi lugeda ja endale selgeks teha. Hoidke pakend ja käesolev dokument edaspidiseks alles.

⚠ HOIATUS

Kasutage seadet ainult käesolevas juhendis kirjeldatud viisil.

Kõrge lämbumisoht:

- Ärge laske lastel pakkematerjaliga mängida. Hoidke pakkematerjal alati laste käeulatuses eemal.

Elektriline oht:

- Ärge kasutage toodet, kui selle mõni osa on kahjustatud või defektne. Vahetage kahjustatud või defektne toode kohe välja.
- Kui toote pinnal on praod, ühendage see viivitamatult vooluvõrgust lahti ja ärge seda enam kasutage.
- Tootet toitepinge peab vastama tootel olevale märgistusele.
- Ühendage toitejuhe ainult maandatud pistikupesaga (ainult funktsionaalsetel eesmärkidel).
- Ärge puudutage toodet, juhul ega pistikupesaga märgade või niiskete kätega.
- Ärge pange toodet kokku vee, vihma, niiskuse või kõrge õhuniiskusega.
- Ärge avage toodet, selle sees ei ole kasutaja poolt hooldatavaid osi.
- Ärge kastke toodet vette või muudesse vedelikesse.
- Enne puhastamist ühendage toode vooluallikast lahti.
- Enne hooldust ja osade vahetamist ühendage toode vooluvõrgust lahti.
- Kui toitejuhe on kahjustatud, tuleb see ohu vältimiseks asendada tootja, tema teenindusagent või samalaadne kvalifitseeritud isik.

Tuleoht:

- Ärge asetage toodet kasutamise ajal kappi.
- Ärge katke toodet kasutamise ajal.
- Asetage toode stabiilsele, tasasele ja kuumuskindlale pinnale.
- Ärge jätke toodet otsese päikesevalguse, kõrge temperatuuri, niiskuse, tolmu või söövitavate ainete mõjule.
- Seade jääb pärast väljalülitamist kuumaks. Laske seadmel enne selle teiseldamist või hoiule panemist jahtuda.
- Kui toodet ei kasutata, ja enne puhastamist tuleb see vooluvõrgust lahti ühendada.

⚠ ETTEVAATUST

Kukkumisoht:

- Hoidke toitejuhe ja toode alati eemal tavapärastest kõnniteedest.

Tervisele ohtlik:

- Ärge vaadake valgusallikat otse.
- See toode ei ole mänguasi. Ära kunagi luba lastel ega lemmikloomadel selle tootega mängida.
- Puhastamine ja kasutaja hooldus ei tohi toimuda laste poolt ilma järelevalveta.

Põlemisoht:

- Ärge kasutage klaaspotti, kui selle käepide on lahti tulnud, kahjustatud või kui pott on mingil viisil purunenud.
- Tootet pinnad kuumenevad kasutamise ajal. Põletuste vältimiseks puudutage ainult toote käepidemeid.

- Klaas- ja metallosad kuumenevad kasutamise ajal väga kuumaks. Ärge neid puudutage, et vältida põletusi.
- Värskest keedetud kohv ja selle aur on väga kuumad. Olge ettevaatlik, et vältida enda ja teiste põletusi.

MÄRKUS

Toote kahjustamise oht:

- Ärge pillake seadet maha ja vältige põrutusi.
- Kasutage ainult tootja pakutavaid tarvikuid.
- Ärge asetage kunagi tühja kohvikannu kuumale soojendusplaadile, sest see võib kohvikannu puruneda.
- Kasutage veemahuti täitmiseks alati külma vett. Ärge valage veemahutisse kuuma ega keeva vett. Enne täitmist veenduge, et seade on välja lülitatud.
- Ärge täitke mahutit üle veetaseme näidiku ülemise märgi.
- Toitekaabli kahjustamise vältimiseks tõmmake juhe alati täielikult välja.
- Ärge laske toitekaablil puutuda kuumade pindadega.
- Ärge laske toitekaablil ripneda laua või leti serva üle.
- Seadme eemaldamisel vooluvõrgust ärge tõmmake juhtmest. Võtke alati kinni pistikust ja tõmmake.
- Ärge kasutage toote puhastamisel agressiivseid keemilisi puhastusvahendeid.

Kontrollige pakendi sisu

Kontrollige, et kõik osad oleksid olemas ja et neil ei oleks nähtavaid kahjustusi. Kui osad puuduvad või on kahjustatud, võtke ühendust teeninduslauaga aadressil: support.melissa-online.com

Enne esimest kasutamist

Eemaldage kogu pakend toote välisküljelt ja seest.

1. Ava ülemine kaas **A8**.
2. Täida veepaak **A7** külma veega.
3. Asetage filterhoidja **A2** keetmiskambrisse **A1**.
4. Sulge ülemine kaas.
5. Veenduge, et kannu kaas **A3** oleks suletud.
6. Aseta kohvikann **A5** soojendusplaadile **A6**.
7. Ühendage toitekaabel **A10** pistikupesa.
8. Vajuta toitenuppu **A11**, et alustada kohvi valmistamist. Indikaator-LED **A12** süttib punaselt, mis näitab, et toode on sisse lülitatud.

1. Ärge avage ülemist kaant, kui kohvi valmistamine on pooleli.
9. Võta kohvikann soojendusplaadilt ja vala kuum vesi kraanikaussi.
10. Vajutage toite nuppu, et seade välja lülitada.

Toote kasutamine (pilt B)

1. Avage ülemine kaas.
2. Täitke veemahuti iga kohvitassi jaoks puhta veega.
3. Aseta filterhoidja kohvivalmistamiskambrisse.
4. Aseta paberfilter või korduvkasutatav filter filterhoidikusse.
5. Jaota jahvatatud kohv ühtlaselt laiali.

1. Ühe tassi kohvi valmistamiseks piisab keskmiselt ühest tasandatud lusikatäiest jahvatatud kohvist. Kohandage kogust vastavalt oma maitsele.
6. Sulge ülemine kaas.
7. Veenduge, et kannu kaas on kinni.
8. Aseta kohvikann soojendusplaadile.
9. Ühendage toitekaabel vooluvõrku.
10. Vajuta toitenuppu, et alustada kohvi valmistamist. Indikaator-LED süttib, näidates, et seade on sisse lülitatud.
1. Ärge avage ülemist kaant, kui kohvi valmistamine on pooleli.
1. Kui kohv on valmis, hoiab soojendusplaat seda soojana 40 minutit.
11. Võta kohvikann soojendusplaadilt ja vala tassis valmis kohv.
1. 40 minuti möödudes lülitub seade automaatselt ooterežiimile.
12. Vajutage toite nuppu, et seade välja lülitada.
13. Visake kasutatud jahvatatud kohv ära.

Garantii

See toode on mõeldud koduseks kasutamiseks. Mis tahes muudatused ja/või modifikatsioonid tootes muudavad garantii kehtetuks. Me ei saa võtta vastutust toote ebaõigest kasutamisest põhjustatud kahjustuste eest. Tavapärase kulumine on garantiist välja jäetud.

Vastutusnõue

Tulenevalt meie toodete pidevast funktsionaalsest ja disainilisest arengust, jätame endale õiguse teha tootemuudatusi ilma ette teatamata. Kõik logod, kaubamärgid ja tootenimed on nende vastavate omanike kaubamärgid või registreeritud kaubamärgid ja neid tunnustatakse käesolevaga.

Kõrvaldamine



See toode on ette nähtud eraldi kogumiseks asjakohases kogumispunktis. Ärge visake toodet koos olmejäätmetega. Lisateabe saamiseks pöörduge jaemüüja või jäätmekäitluse eest vastutava kohaliku omavalitsuse poole.

EL vastavusdeklaratsioon

Kinnitame, et see toode vastab asjakohastele EL õigusaktidele. EL vastavusdeklaratsioon on saadaval meie veebilehel või seda saab taotleda.

LV Ātrās palaišanas ceļvedis

Kafijas automāts

16100128



Lai uzzinātu vairāk informācijas, noskenējiet QR kodu priekšējā lapā, lai skatītu paplašināto rokasgrāmatu.

Paredzētais lietojums

Šis produkts ir kafijas automāts ar ūdens tvertņi, kas paredzēta līdz pat 10 tases kafijas pagatavošanai.

Šis izstrādājums ir paredzēts lietošanai tikai telpās.

Šo izstrādājumu var lietot bērni vecumā no 8 gadiem un vecāki, kā arī personas ar ierobežotām fiziskajām, maņu vai garīgajām spējām vai pieredzes un zināšanu trūkumu, ja viņi ir uzraudzīti vai instruēti par izstrādājuma lietošanu drošā veidā un saprot ar to saistītos apdraudējumus. Bērni nedrīkst spēlēties ar izstrādājumu. Bērni bez uzraudzības nedrīkst veikt tīrīšanu un lietotāja apkopi.

Šis produkts ir paredzēts tikai lietošanai mājāsaimniecībā.

Produkts nav paredzēts profesionālai lietošanai.

Jebkādas izmaiņas produktā var ietekmēt drošību, garantiju un pareizu darbību.

Galvenās detaļas (attēls A)

- | | |
|---------------------|-------------------------|
| 1 Brūvēšanas kamera | 7 Ūdens rezervuārs |
| 2 Filtra turētājs | 8 Vāks |
| 3 Kanna vāks | 9 Ūdens līmeņa rādītājs |
| 4 Rokturis | 10 Barošanas kabelis |
| 5 Kafijas kanna | 11 Barošanas poga |
| 6 Sildplāksne | 12 Indikators LED |

Drošības instrukcijas

Pirms produkta uzstādīšanas vai lietošanas pārlicinieties, ka esat pilnībā izlasījis un sapratis šajā dokumentā sniegtos norādījumus. Saglabājiet iepakojumu un šo dokumentu turpmākai lietošanai.

▲ BRĪDINĀJUMS

Izmantojiet izstrādājumu tikai tā, kā aprakstīts šajā rokasgrāmatā.

Rīšanas risks:

- Nelaujiet bērniem spēlēties ar iepakojuma materiālu. Vienmēr glabājiet iepakojuma materiālu bērniem nepieejamā vietā.

Elektrības bīstamība:

- Neizmantojiet izstrādājumu, ja kāda daļa ir bojāta vai bojāta. Bojātu vai bojātu izstrādājumu nekavējoties nomainiet.
- Ja virsma ir slapjšājusī, nekavējoties atvienojiet ierīci no strāvas padeves un vairs to nelietojiet.
- Produktu pieslēdziet tikai ar spriegumu, kas atbilst uz produkta norādītajam.
- Pieslēdziet strāvas kabeli tikai iezemētai kontaktligzdai (tikai funkcionāliem nolūkiem).
- Nekad nepieskarieties produktam, vadam vai strāvas kontaktligzdai ar slapjām vai mitrām rokām.
- Nepakļaujiet izstrādājumu ūdens, lietus, mitruma vai augsta mitruma iedarbībai.
- Neatveriet izstrādājumu, jo iekšpusē nav lietotājam lietojamu detaļu.
- Neiegremdējiet izstrādājumu ūdenī vai citos šķidrumos.
- Pirms tīrīšanas atvienojiet izstrādājumu no strāvas avota.
- Pirms apkopes un detaļu nomaiņas atvienojiet produktu no strāvas avota.
- Ja strāvas kabelis ir bojāts, tas jānomaina ražotājam, tā servisa pārstāvim vai līdzīgi kvalificētām personām, lai izvairītos no apdraudējuma.

Ugunsbīstamība:

- Lietošanas laikā neievietojiet izstrādājumu skapī.
- Nelietojiet produktu, ja tas ir aizklāts.
- Novietojiet produktu uz stabilas, līdzsvaras un karstumizturīgas virsmas.
- Nekādā gadījumā neizvietojiet produktu tiešā saules gaismā, augstā temperatūrā, mitrumā, putekļos vai korozīvās vielās.
- Ierīce paliek karsta arī pēc izslēgšanas. Pirms pārvietot vai novietot ierīci, ļaujiet tai atdzist.
- Atvienojiet produktu no strāvas, ja to nelietojat un pirms tīrīšanas.

▲ UZMANĪBU

Pakļupšanas risks:

- Vienmēr turiet strāvas kabeli un izstrādājumu tālāk no parastiem gājēju celiņiem.

Bīstams veselībai:

- Neskatieties uz gaismas avotu.
- Šis produkts nav rotaļlieta. Nekad neļaujiet bērniem vai mājdzīvniekiem spēlēties ar šo produktu.
- Tīrīšanu un lietotāja apkopi nedrīkst veikt bērni bez uzraudzības.

Ugunsgrēka risks:

- Nelietojiet stikla trauku, ja rokturis ir vaļīgs vai bojāts, vai ja trauks ir kā citādi saplīsis.
- Izmantojot izstrādājumu, tā virsmas kļūst karstas. Lai izvairītos no apdegumiem, pieskarieties tikai izstrādājuma rokturim.
- Lietošanas laikā stikla un metāla detaļas kļūst ļoti karstas. Lai izvairītos no apdegumiem, tām nepieskarieties.
- Svaigi pagatavota kafija un tās tvaiks ir ļoti karsti. Esiet uzmanīgi, lai neapdedzinātu sevi un citus.

PIEZĪME

Produkta bojājumu risks:

- Nenometiet izstrādājumu un izvairieties no triecieniem.
- Izmantojiet tikai ražotāja nodrošinātos piederumus.
- Nekad nelieciet tukšu kafijas kannu uz karstas sildplātes, jo tā var saplīst.
- Tvertni vienmēr pildiet ar aukstu ūdeni. Tvertne nelietojiet karstu vai verdošu ūdeni. Pirms pildīšanas pārlicinieties, ka ierīce ir izslēgta.
- Neuzpildiet tvertni virs augšējās atzīmes uz ūdens līmeņa rādītāja.
- Lai izvairītos no strāvas kabeļa bojājumiem, vienmēr izvelciet vadu pilnībā.
- Neovietojiet strāvas vadu uz karstām virsmām.
- Nelaidiet strāvas kabeli karāties pār galda vai letes malu.
- Neizvelciet produktu no rozetes, velkot par vadu. Vienmēr satveriet spraudni un velciet.
- Produkta tīrīšanai neizmantojiet agresīvus ķīmiskus tīrīšanas līdzekļus.

Pārbaudiet iepakojuma saturu

Pārbaudiet, vai visas detaļas ir klāt un vai uz tām nav redzami bojājumi. Ja detaļas trūkst vai ir bojātas, sazinieties ar servisa dienestu, izmantojot: support.melissa-online.com

Pirms pirmās lietošanas

Noņemiet visu iepakojumu no produkta ārpuses un iekšpusēs.

1. Atveriet augšējo vāku **A8**.
2. Piepildiet ūdens tvertni **A7** ar aukstu ūdeni.
3. Ievietojiet filtra turētāju **A2** uzstādiet filtrturētāju **A1**.
4. Aizveriet augšējo vāku.
5. Pārliicinieties, ka krūzes vāks **A3** ir aizvērtas.
6. Novietojiet kafijas kannu **A5** uz sildplātes **A6**.
7. Iestipriniet barošanas vadu **A10** strāvas kontaktligzdā.
8. Nospiediet ieslēgšanas pogu **A11**, lai sāktu pagatavošanas ciklu.

Indikatora LED **A12** iedegas sarkanā krāsā, norādot, ka ierīce ir ieslēgta.

1. Nekādā gadījumā neatveriet augšējo vāku, kamēr notiek pagatavošanas process.
9. Noņemiet kafijas kannu no sildplātes un izlejiet karsto ūdeni izlietnē.
10. Nospiediet ieslēgšanas pogu, lai izslēgtu ierīci.

Produkta lietošana (attēls B)

1. Atveriet augšējo vāku.
2. Pirms katras kafijas tases pagatavošanas piepildiet ūdens tvertni ar tīru ūdeni.
3. Ievietojiet filtra turētāju pagatavošanas kamerā.
4. Ievietojiet papīra filtru vai atkārtoti lietojamo filtru filtra turētājā.
5. Vienmērīgi izlīdziniet maltu kafiju.
6. Vidēji vienai tasei kafijas pietiek ar vienu līdzenu karoti maltas kafijas. Kafijas daudzumu pielāgojiet atbilstoši savām gaumēm.
6. Aizveriet augšējo vāku.
7. Pārliicinieties, ka kannas vāks ir aizvērtas.
8. Novietojiet kafijas kannu uz sildplātes.
9. Iestipriniet strāvas kabeli strāvas kontaktligzdā.
10. Nospiediet ieslēgšanas pogu, lai uzsāktu pagatavošanas ciklu.

Indikatora LED iedegas, norādot, ka ierīce ir ieslēgta.

1. Nekādā gadījumā neatveriet augšējo vāku, kamēr notiek pagatavošanas process.
1. Kad kafija būs gatava, sildplāksne to sildīs 40 minūtes.
11. No sildplātes noņemiet kafijas kannu un ielejiet tasi ar uzvārīto kafiju.
1. Pēc 40 minūtēm ierīce automātiski pārslēdzas gaidstāves režīmā.
12. Nospiediet ieslēgšanas pogu, lai izslēgtu ierīci.
13. Izmetiet izlietoto maltu kafiju.

Garantija

Šis izstrādājums ir paredzēts lietošanai mājas apstākļos. Jebkādas izmaiņas un/vai modifikācijas izstrādājumā padara garantiju spēkā neesošu. Mēs nevaram uzņemt nekādu

atbildību par bojājumiem, kas radušies nepareizas izstrādājuma lietošanas rezultātā. Garantija neattiecas uz parastu nolietojumu.

Atruna

Sakarā ar mūsu izstrādājumu pastāvīgu funkciju un dizaina attīstību mēs paturam tiesības veikt izmaiņas izstrādājumā bez iepriekšēja brīdinājuma. Visi logotipi, zīmoli un produktu nosaukumi ir attiecīgo īpašnieku preču zīmes vai reģistrētas preču zīmes, un ar šo tie tiek atzīti par tādiem.

Utilizācija



Šis produkts ir paredzēts atsevišķai savākšanai atbilstošā savākšanas punktā. Neizmetiet produktu kopā ar sadzīves atkritumiem. Lai iegūtu sīkāku informāciju, sazinieties ar mazumtirgotāju vai vietējo iestādi, kas atbildīga par atkritumu apsaimniekošanu.

ES atbilstības deklarācija

Mēs apliecinām, ka šis produkts atbilst attiecīgajiem ES tiesību aktiem. ES atbilstības deklarācija ir pieejama mūsu tīmekļa vietnē vai pēc pieprasījuma.



Greitais pradžios vadovas

Kavos aparatas

16100128



Je i norite gauti daugiau informācijas, nuskaitykite tituliniam puslapyje esantį QR kodą ir peržiūrėkite išplėstinį vadovą.

Naudojimo paskirtis

Šis gaminys – kavos virimo aparatas su vandens rezervuaru, kurio talpa leidžia paruošti iki 10 puodelių kavos.

Šis gaminys skirtas naudoti tik patalpose.

Šis gaminys gali naudoti vaikai nuo 8 metų ir vyresni bei asmenys, kurių fizinės, jutiminės ar protinės galimybės yra ribotos arba kuriems trūksta patirties ir žinių, jei jie buvo prižiūrėti arba instruktuojami, kaip saugiai naudoti gaminį, ir supranta su tuo susijusius pavojus. Vaikai negali žaisti su gaminiumi. Vaikai be priežiūros neturi atlikti valymo ir naudotojo priežiūros darbų.

Šis produktas skirtas naudoti tik buityje.

Produkta nėra skirtas profesionaliam naudojimui.

Bet koks produkto modifikavimas gali turėti įtakos saugumui, garantijai ir tinkamam veikimui.

Pagrindinės dalys (nuotrauka A)

- | | |
|-----------------------|---------------------------------|
| 1 Virimo kamera | 8 Viršutinis dangtis |
| 2 Filtru laikiklis | 9 Vandens lygio indikatorius |
| 3 Kruošos dangtis | 10 Maitinimo kabelis |
| 4 Rankena | 11 Maitinimo mygtukas |
| 5 Kavos šsotis | 12 Indikatoriaus šviesos diodas |
| 6 Šildymo plokštė | |
| 7 Vandens rezervuaras | |

Saugos instrukcijos

Prieš montuodami arba naudodami gaminį įsitikinkite, kad visiškai perskaitėte ir supratote šiame dokumente pateiktas instrukcijas. Saugokite pakuotę ir šį dokumentą, kad galėtumėte su juo susipažinti ateityje.

⚠️ ĮSPĖJIMAS

Gaminį naudokite tik taip, kaip aprašyta šiame vadove.

Pavojus užspringti:

- Neleiskite vaikams žaisti su pakavimo medžiagomis. Visada laikykite pakavimo medžiagas vaikams nepasiekiamoje vietoje.

Elektros pavojus:

- Nenaudokite gaminio, jei dalis yra pažeista arba sugedusi. Nedelsdami pakeiskite pažeistą ar sugedusį gaminį.
- Jei paviršius įtrūkęs, nedelsiant atjunkite prietaisą nuo elektros tinklo ir daugiau jo nenaudokite.
- Naudokite tik tokį maitinimo šaltinį, kurio įtampa atitinka ant produkto nurodytą įtampą.
- Maitinimo laidą įjunkite tik į įžemintą elektros lizdą (tik funkciniais tikslais).
- Niekada nelieskite produkto, laido ar elektros lizdo drėgnomis ar šlapias rankomis.
- Nelaikykite gaminio vandenyje, lietuje, drėgmėje ar didelėje drėgmėje.
- Neatidarykite gaminio, viduje nėra naudotojo aptarnaujamų dalių.
- Nemerkite gaminio į vandenį ar kitus skysčius.
- Prieš valydami atjunkite gaminį nuo maitinimo šaltinio.
- Prieš atliekant techninę priežiūrą ir keičiant dalis, atjunkite produktą nuo maitinimo šaltinio.
- Jei maitinimo laidas pažeistas, jį turi pakeisti gamintojas, jo techninės priežiūros atstovas arba panašūs kvalifikuoti asmenys, kad būtų išvengta pavojaus.

Gaisro pavojus:

- Naudojimo metu gaminio nelaikykite spintoje.
- Nenaudokite produkto, kai jis yra uždengtas.
- Padėkite gaminį ant stabilaus, lygaus ir karščiui atsparaus paviršiaus.
- Negalima laikyti produkto tiesioginiuose saulės spinduliuose, aukštoje temperatūroje, drėgnoje aplinkoje, dulkėse ar korozinių medžiagų aplinkoje.
- Išjungus prietaisą, jis lieka karštas. Prieš perkelianč ar padėdami prietaisą, palaukite, kol jis atvės.
- Kai produktas nenaudojamas ir prieš valymą, išjunkite jį iš elektros tinklo.

⚠️ DĖMESIO

Kliūčių pavojus:

- Maitinimo kabelį ir gaminį visada laikykite atokiau nuo įprastų pėsčiųjų takų.

Pavojus sveikatai:

- Nežiūrėkite į šviesos šaltinį.
- Šis produktas nėra žaistas. Niekada neleiskite vaikams ar gyvūnams žaisti su šiuo produktu.
- Valymo ir naudotojo priežiūros negali atlikti vaikai be priežiūros.

Gaisro pavojus:

- Nenaudokite stiklinio puodo, jei rankena yra laisva, pažeista arba jei puodas yra koku nors būdu sudaužytas.
- Naudojimo metu gaminio paviršiai įkaista. Kad nesusidegintumėte, liesti reikia tik gaminio rankenas.
- Naudojimo metu stiklo ir metalo dalys labai įkaista. Nelieskite jų, kad nesusidegintumėte.
- Šviežiai paruošta kava ir jos garai yra labai karšti. Būkite atsargūs, kad nesusidegintumėte patys ir nesudegintumėte kitų.

PASTABA

Produkto sugadinimo rizika:

- Nenuleiskite gaminio ir venkite smūgių.
- Naudokite tik gamintojo pateiktus priedus.
- Niekada nestatykite tuščio kavos ąsočio ant karštos kaitinimo plokštės, nes jis gali sudužti.
- Baką visada pildykite šaltu vandeniu. Į baką nepilkite karšto ar verdančio vandens. Prieš pildydami įsitikinkite, kad prietaisas yra išjungtas.
- Negalima pripildyti rezervuaro virš vandens lygio indikatorius viršutinės žymės.
- Kad nepažeistumėte maitinimo kabelio, visada ištraukite visą laidą.
- Neleiskite, kad maitinimo laidas liestų karštus paviršius.
- Neleiskite, kad maitinimo kabelis kabėtų nuo stalo ar prekystalio krašto.
- Neatjunkite gaminio traukdami už kabelio. Visada suimkite kištuką ir traukite.
- Valydami gaminį nenaudokite agresyvių cheminių valymo priemonių.

Patikrinkite pakuotės turinį

Patikrinkite, ar yra visos dalys ir ar ant jų nėra matomų pažeidimų. Jei trūksta dalių arba jos yra pažeistos, susisiekiite su pagalbos tarnyba adresu: support.melissa-online.com

Prieš naudojant pirmą kartą

Nuimkite visas pakuotes nuo gaminio išorės ir vidaus.

1. Atidarykite viršutinį dangtį **A6**.
2. Pripilkite vandens rezervuarą **A7** šaltu vandeniu.
3. Įdėkite filtro laikiklį **A2** į virimo kamerą **A1**.
4. Uždarykite viršutinį dangtelį.
5. Įsitikinkite, kad ąsočio dangtis **A5** būtų uždarytas.
6. Pastatykite kavos ąsotį **A5** ant kaitinimo plokštės **A6**.
7. Prijunkite maitinimo laidą **A10** į elektros lizdą.
8. Paspauskite maitinimo mygtuką **A11**, kad pradėtumėte kavos virimo ciklą.

Indikatoriaus šviesos diodė **A12** užsidega raudonai, rodydamas, kad prietaisas įjungtas.

1. Negalima atidaryti viršutinio dangčio, kol vyksta kavos virimo ciklas.
9. Paimkite kavos ąsotį nuo kaitlentės ir išpilkite karštą vandenį į kriauklę.
10. Paspauskite maitinimo mygtuką, kad išjungtumėte prietaisą.

Produktu naudojimas (nuotrauka B)

1. Atidarykite viršutinį dangtelį.
2. Prieš ruošdami kiekvieną puodelį kavos, įpilkite į vandens rezervuarą švaraus vandens.
3. Įdėkite filtro laikiklį į kavos virimo kamerą.
4. Įdėkite popierinį filtrą arba daugkartinio naudojimo filtrą į filtro laikiklį.
5. Išlyginkite maltą kavą.
6. Vidutiniškai vienai kavos puodelei pakanka vieno lygaus šaukštelio maltos kavos. Kiekį reguliuokite pagal savo skonį.
6. Uždarykite viršutinį dangtelį.
7. Įsitinkinkite, kad ašotėlio dangtelis uždarytas.
8. Pastatykite kavos ašotį ant kaitinimo plokštės.
9. Prijunkite maitinimo laidą prie elektros lizdo.
10. Paspauskite maitinimo mygtuką, kad pradėtųmėte kavos virimo ciklą.

Indikatoriaus šviesos diodė užsidega, rodydama, kad prietaisas įjungtas.

1. Negalima atidaryti viršutinio dangčio, kol vyksta kavos virimo ciklas.
1. Kai kava bus paruošta, kaitinimo plokštė ją išlaisys šilta 40 minučių.
11. Paimkite kavos ašotį nuo kaitlentės ir įsipilkite į puodelį paruoštos kavos.
1. Po 40 minučių prietaisas automatiškai pereina į budėjimo režimą.
12. Paspauskite maitinimo mygtuką, kad išjungtumėte prietaisą.
13. Išmeskite panaudotą maltą kavą.

Garantija

Šis gaminys skirtas naudoti buityje. Bet kokie gaminio pakeitimai ir (arba) modifikacijos panaikina garantiją. Mes negalime prisiimti jokios atsakomybės už žalą, atsiradusią dėl netinkamo gaminio naudojimo. Įprastam nusidėvėjimui garantija netaikoma.

Atsakomybės apribojimas

Dėl nuolatinio mūsų gaminių funkcijų ir dizaino tobulinimo pasilikame teisę keisti gaminių be išankstinio įspėjimo. Visi logotipai, prekių ženklai ir gaminių pavadinimai yra atitinkamų savininkų prekių ženklai arba registruotieji prekių ženklai, ir jie tokiais pripažįstami.

Šalinimas



Šis produktas skirtas atskirai surinkti atitinkamoje surinkimo vietoje. Neišmeskite produkto kartu su buitinėmis atliekomis. Dėl išsamesnės informacijos kreipkitės į mažmenininką arba vietos valdžios instituciją, atsakingą už atliekų tvarkymą.

ES atitikties deklaracija

Patvirtiname, kad šis gaminys atitinka taikomus ES teisės aktus. ES atitikties deklaraciją galima rasti mūsų svetainėje arba gauti pareikalavus.

Kahve Makinesi

16100128



Daha fazla bilgi için, genişletilmiş kılavuzu görmek üzere ön sayfadaki QR kodunu tarayın.

Kullanım amacı

Bu ürün, 10 fincana kadar kahve yapabilen su hazneli bir kahve makinesidir.

Bu ürün sadece iç mekanlarda kullanılmak üzere tasarlanmıştır.

Bu ürün, 8 yaş ve üzeri çocuklar ve fiziksel, duyuusal veya zihinsel yetenekleri azalmış veya deneyim ve bilgi eksikliği olan kişiler tarafından, ürünün güvenli bir şekilde kullanılmasına ilişkin gözetim veya talimat verildiği ve ilgili tehlikeleri anladıkları takdirde kullanılabilir. Çocuklar ürünü oynamamalıdır. Temizlik ve kullanıcı bakımı gözetim olmadan çocuklar tarafından yapılmamalıdır.

Bu ürün yalnızca ev kullanımı içindir.

Ürün profesyonel kullanım için tasarlanmamıştır.

Üründe yapılan herhangi bir değişiklik, güvenlik, garanti ve düzgün çalışması açısından sonuçlar doğurabilir.

Ana parçalar (resim A)

- | | |
|-------------------|--------------------------|
| 1 Demleme haznesi | 7 Su deposu |
| 2 Filtre tutucu | 8 Üst kapak |
| 3 Küpe kapağı | 9 Su seviyesi göstergesi |
| 4 Tutamak | 10 Elektrik kablosu |
| 5 Kahve sürahisi | 11 Güç düğmesi |
| 6 Isıtma plakası | 12 Gösterge LED |

Güvenlik talimatları

Ürünü kurmadan veya kullanmadan önce bu belgedeki talimatları tamamen okuduğunuzdan ve anladığınızdan emin olun. Ambalajı ve bu belgeyi ileride başvurmak üzere saklayın.

⚠ UYARI

Ürünü sadece bu kılavuzda tarif edilen şekilde kullanın. Boğulma tehlikesi:

- Çocukların ambalaj malzemesiyle oynamasına izin vermeyin. Ambalaj malzemesini daima çocukların ulaşamayacağı bir yerde saklayın.

Elektrik tehlikesi:

- Bir parça hasarlı veya arızalıysa ürünü kullanmayın. Hasarlı veya kusurlu bir ürünü derhal değiştirin.
- Yüzeyle çatlak varsa, ürünü derhal elektrik şebekesinden ayırın ve ürünü bir daha kullanmayın.
- Ürünü yalnızca ürün üzerindeki işaretlere uygun voltajla çalıştırın.
- Güç kablosunu yalnızca topraklı bir elektrik prizine takın (yalnızca işlevsel amaçlar için).
- Ürüne, kabloya veya elektrik prizine ıslak veya nemli ellerle asla dokunmayın.
- Ürünü suya, yağmura, neme veya yüksek neme maruz bırakmayın.
- Ürünü açmayın, içinde kullanıcı tarafından servis verilebilecek parça yoktur.

- Ürünü suya veya diğer sıvılara daldırmayın.
- Temizlemeden önce ürünün güç kaynağıyla bağlantısını kesin.
- Servis ve parça değiştirme işlemleri öncesinde ürünün güç kaynağından ayırın.
- Güç kablosu hasar görürse, bir tehlikeyi önlemek için üretici, servis temsilcisi veya benzeri kalifiye kişiler tarafından değiştirilmelidir.

Yanın tehlikesi:

- Ürünü kullanım sırasında dolaba koymayın.
- Ürün kullanımdayken üzerini örtmeyin.
- Ürünü sabit, düz ve ısıya dayanıklı bir yüzeye yerleştirin.
- Ürünü doğrudan güneş ışığına, yüksek sıcaklıklara, neme, toza veya aşındırıcı maddelere maruz bırakmayın.
- Ürün kapatıldıktan sonra da sıcak kalır. Ürünü taşımadan veya saklamadan önce soğumasını bekleyin.
- Ürünü kullanmadığınızda ve temizlemeden önce fişini çekin.

⚠ DİKKAT

Tökezleme tehlikesi:

- Güç kablosunu ve ürünü her zaman normal yürüyüş yollarından uzak tutun.

Sağlık tehlikesi:

- Işık kaynağına bakmayın.
- Bu ürün bir oyuncak değildir. Çocukların veya evcil hayvanların bu ürünle oynamasına asla izin vermeyin.
- Temizlik ve kullanıcı bakımı, gözetimsiz çocuklar tarafından yapılmamalıdır.

Yanma tehlikesi:

- Kulpu gevşek veya hasarlıysa ya da tencere herhangi bir şekilde kırılmışsa cam tencereyi kullanmayın.
- Ürün kullanım sırasında ısınır. Yanıklardan kaçınmak için lütfen sadece ürünün tutamaçlarına dokunun.
- Kullanım sırasında cam ve metal parçalar çok ısınır. Yanık tehlikesini önlemek için bunlara dokunmayın.
- Taze demlenmiş kahve ve buharı çok sıcaktır. Kendinizin ve başkalarının yanmasına neden olmamak için dikkatli olun.

DUYURU

Ürüne zarar verme riski:

- Ürünü düşürmemeyi ve darbelerden korumaya çalışın.
- Yalnızca üretici tarafından sağlanan aksesuarları kullanın.
- Asla boş bir kahve sürahisini sıcak bir ısıtma plakasının üzerine koymayın; bu, kahve sürahisinin kırılmasına neden olabilir.
- Hazneyi doldururken daima soğuk su kullanın. Hazneye sıcak veya kaynar su dökmeyin. Doldurmadan önce ürünün kapalı olduğundan emin olun.
- Su seviyesi göstergesindeki üst işaretini aşmayacak şekilde hazneyi doldurun.
- Güç kablosunun zarar görmesini önlemek için, kabloyu her zaman tamamen uzatın.
- Güç kablosunun sıcak yüzeylere temas etmesine izin vermeyin.
- Güç kablosunun masa veya tezgahın kenarından sarkmasına izin vermeyin.

- Ürünü kablosundan çekerek çıkarmayın. Daima fişten tutarak çekin.
- Ürünü temizlerken agresif kimyasal temizlik maddeleri kullanmayın.

Paketin içeriğini kontrol edin

Tüm parçaların mevcut olduğunu ve parçalarda görünür bir hasar olmadığını kontrol edin. Parçalar eksik veya hasarlıysa, aşağıdaki adres üzerinden servis masasına başvurun: support.melissa-online.com

İlk kullanımdan önce

Ürünün dışındaki ve içindeki tüm ambalajları çıkarın.

1. Üst kapağı açın **A6**.
2. Su haznesini **A7** soğuk suyla doldurun.
3. Filtre tutucusunu **A2** demleme haznesine yerleştirin **A1**.
4. Üst kapağı kapatın.
5. Sürahinin kapağının **A3** kapalı olduğundan emin olun.
6. Kahve sürahisini **A5** ısıtma plakasına yerleştirin **A6**.
7. Güç kablosunu **A10** bir elektrik prizine takın.
8. Güç düğmesine basın **A11** demleme döngüsünü başlatmak için.

Gösterge LED'i **A12**, ürünü açık olduğunu belirtmek için kırmızı renkte yanar.

9. Demleme işlemi devam ederken üst kapağı açmayın.
9. Kahve sürahisini ısıtıcıdan alın ve içindeki sıcak suyu lavaboya boşaltın.
10. Ürünü kapatmak için güç düğmesine basın.

Ürünü kullanma (resim B)

1. Üst kapağı açın.
2. Her fincan kahve için su haznesini temiz suyla doldurun.
3. Filtre tutucusunu demleme haznesine yerleştirin.
4. Kağıt filtreyi veya yeniden kullanılabilir filtreyi filtre yuvasına yerleştirin.
5. Öğütülmüş kahveyi eşit bir şekilde dağıtın.
6. Ortalama olarak, bir fincan kahve için bir çay kaşığı öğütülmüş kahve yeterlidir. Miktarı kişisel zevkinize göre ayarlayın.
6. Üst kapağı kapatın.
7. Kavanozun kapağının kapalı olduğundan emin olun.
8. Kahve sürahisini ısıtma plakasına yerleştirin.
9. Güç kablosunu bir elektrik prizine takın.
10. Demleme işlemi başlatmak için güç düğmesine basın. Ürünün açık olduğunu belirtmek için gösterge LED'i yanar.
10. Demleme işlemi devam ederken üst kapağı açmayın.
10. Kahve hazır olduğunda, ısıtma plakası kahveyi 40 dakika boyunca sıcak tutacaktır.
11. Kahve sürahisini ocaktan alın ve fincanınızı demlenmiş kahveyle doldurun.
11. 40 dakika sonra ürün otomatik olarak bekleme moduna geçer.
12. Ürünü kapatmak için güç düğmesine basın.
13. Kullanılmış çekilmiş kahveyi atın.

Garanti

Bu ürün ev kullanımı için tasarlanmıştır. Üründe yapılacak herhangi bir değişiklik ve/veya modifikasyon garantiyi geçersiz kılacaktır. Ürünün yanlış kullanımından kaynaklanan hasarlar için herhangi bir sorumluluk kabul edemeyiz. Normal aşınma ve yıpranma garanti kapsamı dışındadır.

Sorumluluk Reddi

Ürünlerimizin işlev ve tasarım açısından sürekli geliştirilmesi nedeniyle, haber vermeksizin üründe değişiklik yapma hakkımızı saklı tutarız. Tüm logolar, markalar ve ürün adları, ilgili sahiplerinin ticari markaları veya tescilli ticari markalarıdır ve bu vesileyle bu şekilde tanınmaktadır.

Bertaraf



Bu ürün, uygun bir toplama noktasında ayrı toplanmak üzere tasarlanmıştır. Ürünü evsel atıklarla birlikte atmayın. Daha fazla bilgi için perakendecinizle veya atık yönetiminden sorumlu yerel yetkiliyle iletişime geçin.

AB Uygunluk Beyanı

Bu ürünün ilgili AB mevzuatına uygun olduğunu beyan ederiz. AB Uygunluk Beyanı web sitemizde mevcuttur veya talep üzerine temin edilebilir.

